

VERBALE n. 1 della riunione del 02/03/2021
DELLA GIUNTA CAMERALE

Oggetto: Piano di revisione periodica delle partecipazioni detenute al 31/12/2019 e verifica stato attuazione del piano di razionalizzazione periodica precedentemente adottato

Deliberazione n.12

Sono Presenti:

MENCARONI Giorgio	Presidente
FRANCESCHINI Mauro	Artigianato
PUCCIARINI Chiara	Commercio
DI SOMMA Carlo	Servizi alla persona
GIANNANGELI Roberto	Servizi alle Imprese
PALAZZETTI Roberto	Servizi alle Imprese

Sono collegati da remoto in audiovideoconferenza:

ANGELANTONI Gian Luigi	Industria
FARCHIONI Giampaolo	Agricoltura

Assistono in collegamento da remoto:

SEVERINI Paola	Presidente Collegio Revisori dei Conti
CECCHETTI Alessio	Componente Collegio Revisori dei Conti

Riferisce il Presidente

In attuazione del decreto MISE del 16.02.2018 che istituisce la Camera di Commercio Industria Artigianato e Agricoltura dell'Umbria come risultante dell'accorpamento delle Camere di Commercio di Perugia e di Terni – e a seguito dell'emanazione del decreto del Presidente della Regione Umbria n. 1 del 13.01.2021 – in data 28.01.2021 si è insediato il Consiglio Camerale della Camera di Commercio dell'Umbria. Successivamente il Consiglio Camerale con delibera n. 3 del 15 febbraio 2021, ha nominato la Giunta Camerale tra i cui compiti si annoverano gli adempimenti previsti dall'art. 20 del decreto legislativo 19 agosto 2016 n. 175 - Testo Unico in materia di società a partecipazione pubblica (TUSP).

In base all'articolo 20 del TUSP - ciascuna amministrazione pubblica, ha l'obbligo di effettuare annualmente, entro il 31 dicembre, con proprio provvedimento, un'analisi dell'assetto complessivo delle società in cui detengono partecipazioni, dirette o indirette, predisponendo, ove ricorrano i presupposti di cui al comma 2, un piano di riassetto per la loro razionalizzazione, fusione o soppressione, anche mediante messa in liquidazione o cessione. In caso di adozione del piano di razionalizzazione, entro il 31 dicembre dell'anno successivo le pubbliche amministrazioni approvano una relazione sull'attuazione del piano, evidenziando i risultati conseguiti.

I provvedimenti devono quindi essere trasmessi al M.E.F. tramite la piattaforma "Partecipazioni" del Portale Tesoro ed alla Corte dei Conti.

Le Camere di Commercio di Perugia e Terni hanno condotto l'analisi sull'assetto delle proprie partecipate (alla data del 31.12.2018) e approvato l'ultimo piano di razionalizzazione rispettivamente con delibera di Giunta n. 145 del 12.12.2019 e n. 83 del 17.12.2019. Per quanto concerne l'approvazione della relazione sullo stato di attuazione dei piani di razionalizzazione predisposti, sono state adottate rispettivamente le delibere di Giunta n. 144 del 12.12.2019 e n. 82 del 17.12.2019.

Le stesse camere avrebbero dovuto approvare entro il 31.12.2020 la relazione sull'assetto delle proprie partecipate (alla data del 31.12.2019), con eventuale piano di razionalizzazione, e la relazione sullo stato di attuazione del precedente piano, ma l'emanazione del decreto legge n. 104 del 14.08.2020, comportando la decadenza delle rispettive Giunte alla data del 14.09.2020, ha fatto sì che quest'ultime reputassero non opportuno prendere decisioni in merito al futuro assetto delle società partecipate. Assetto strettamente correlato alla mission che la nuova Camera di Commercio dell'Umbria vorrà darsi.

La Camera di Commercio di Perugia ha comunque predisposto con determinazione del Segretario Generale n. 504 del 30.12.2020 un'analisi sull'assetto delle proprie partecipate alla data del 31.12.2019 dalla quale si rileva, per le sole partecipate dirette, il seguente quadro di sintesi:

N.	NOME PARTECIPATA	QUOTA DI PARTECIPAZIONE %	ESITO DELLA RILEVAZIONE
1	S.A.S.E. s.p.a.	37,642%	Mantenimento senza interventi di razionalizzazione
2	Quadrilatero Marche-Umbria s.p.a.	0,500%	Mantenimento senza interventi di razionalizzazione
3	Inter.Cam. s.c.a r.l.	88,000%	Mantenimento senza interventi di razionalizzazione
4	Retecamere s.c.a r.l. in liquidazione	2,583%	In liquidazione
5	Tecnoborsa s.c.p.a.	1,295%	Mantenimento senza interventi di razionalizzazione
6	Infocamere s.c.p.a.	0,199%	Mantenimento senza interventi di razionalizzazione
7	Tecno Holding s.p.a.	0,218%	Mantenimento con interventi di assets mix
8	Ecocerved s.c.a r.l.	0,205%	Mantenimento senza interventi di razionalizzazione
9	Isnart s.c.p.a.	0,259%	Mantenimento senza interventi di

			razionalizzazione
10	Uniontrasporti s.c.a r.l.	0,083%	Mantenimento senza interventi di razionalizzazione
11	Ic Outsourcing s.c.a r.l.	0,069%	Mantenimento senza interventi di razionalizzazione
12	Dintec s.c.a r.l.	0,167%	Mantenimento senza interventi di razionalizzazione
13	Tecnoservicecamere s.c.p.a.	0,090%	Mantenimento senza interventi di razionalizzazione
14	Sistema Camerale Servizi s.c.a r.l.	0,020%	Mantenimento senza interventi di razionalizzazione
15	Borsa Merci Telematica Italiana s.c.p.a.	0,050%	Mantenimento senza interventi di razionalizzazione
16	Università dei Sapori s.c.a r.l.	8,437%	Mantenimento con interventi di razionalizzazione di contenimento e/o rimodulazione costi di funzionamento
17	3A - Parco Tecnologico Agro-Alimentare dell'Umbria s.c.a r. l.	6,995%	Mantenimento senza interventi di razionalizzazione
18	Patto 2000 s.c.a r.l. in liquidazione	4,561%	In liquidazione
19	Sviluppumbria s.p.a.	0,358%	Mantenimento senza interventi di razionalizzazione

In merito alla partecipazione detenuta nella società Patto 2000 scarl (e riportata al rigo 18 del sopra riportato elenco) occorre prendere atto della delibera di Giunta n. adottata in data odierna in merito alla revoca dello stato di liquidazione della partecipata. Revoca - deliberata in seguito alla sopravvenuta e favorevole normativa in tema di finanziamento dell'attività dei patti territoriali – che qualora dovesse incontrare il favore di gran parte della compagine sociale, consentirebbe una gestione aziendale improntata alla piena operatività.

Conseguentemente si ritiene opportuno approvare la relazione tecnica predisposta dal Segretario Generale con determina n. 504 del 31.12.2020 con modifica esclusivamente delle indicazioni riportate per la partecipata Patto 2000 scarl nel riquadro "esito della rilevazione" da "in liquidazione" a "revoca liquidazione" così come riportato nell'allegato A alla presente delibera insieme al quadro analitico completo di tutte le partecipate.

A completamento di quanto sopra riportato si ricorda che con atto notarile del 19.02.2020 è stata acquisita la partecipazione in Promos Italia scarl per una quota pari al 1% del capitale sociale.

Con lo stesso atto dirigenziale è stata predisposta una relazione sull'attuazione del precedente piano di razionalizzazione riportata nell'allegato B alla presente delibera.

La Camera di Commercio di Terni con Determinazione del Segretario Generale n. 163 del 10.07.2020 ha pubblicato l'elenco delle società direttamente partecipate e ritenute di rilevante interesse per la camera così come previsto nell'ultimo piano di razionalizzazione approvato. Da tale atto si evince il seguente quadro di sintesi:

1	Inter.Cam. s.c.a r.l.	12,000%	Mantenimento senza interventi di razionalizzazione
2	Retecamere s.c.a r.l. in liquidazione	0,133%	In liquidazione
3	Tecnoservicecamere s.c.p.a.	0,052%	Mantenimento senza interventi di razionalizzazione
4	Infocamere s.c.p.a.	0,032%	Mantenimento senza interventi di razionalizzazione
5	Patto 2000 s.c.a r.l. in liquidazione	4,560%	In liquidazione

Il quadro analitico completo è riportato nell'Allegato C alla presente delibera. In merito alla partecipata Patto 2000 scarl vale mutatis mutandis quanto sopra riportato per la Camera di Commercio di Perugia.

Si ricorda che la Camera di Commercio di Terni con deliberazioni n. 33 del 08.05.2019 e n. 73 del 21.11.2019 ha manifestato l'interesse all'acquisizione di quote rispettivamente nelle società Promos Italia Scarl e IC Outsourcing scarl con la finalità di poter utilizzare i servizi forniti dalle società secondo il modello in house. Allo stato attuale si ritiene che tale esigenza sia venuta meno in quanto le società di interesse sono già partecipate dalla neo costituita Camera di Commercio dell'Umbria.

Per quanto concerne l'attuazione del precedente piano di razionalizzazione si conferma il completamento del processo di fusione per incorporazione tra la società Infocamere scpa e la propria società partecipata Digicamere s.c.a r.l. Per le società Patto 2000 scarl e Retecamere scarl si conferma lo stato di liquidazione ancora in corso. Si conferma invece definitivamente concluso il procedimento di recesso nella società DITT scarl con la liquidazione e il pagamento delle quote possedute. Le relative schede analitiche di dettaglio sono riportate nell'allegato D alla presente delibera.



Le schede analitiche riportate in tutti gli allegati sono conformi a quanto indicato nelle linee guida emanate dalla Struttura di Controllo e Monitoraggio sull'attuazione delle disposizioni del TUSP, istituita presso il MEF - con note di indirizzo del 21.11.2019 e del 02.12.2019 - al fine di uniformarne il contenuto informativo per tutti i soggetti pubblici tenuti alla comunicazione.

Tenuto conto di quanto disposto dall'art. 3 - commi 1 e 2 del decreto del MISE 8 agosto 2017 - la nuova Camera di Commercio dell'Umbria subentra "nella titolarità delle posizioni e dei rapporti giuridici attivi e passivi, anche processuali, che afferiscono alle preesistenti relative camere di commercio, ai sensi dell'art. 1, comma 5, della legge n. 580 del 1993 e successive integrazioni e modificazioni a decorrere dal giorno successivo alla costituzione dei nuovi enti camerali. ". Per adempiere al disposto dell'art. 20 del Tusp, seppur nella consapevolezza di una ineludibile visione unitaria di tutto il sistema partecipativo delle Camere di Commercio umbre, si reputa opportuno procedere ad un'analisi degli assetti partecipativi separatamente in capo ad ognuna delle preesistenti camere (le uniche titolari delle partecipazioni al tempo della rilevazione) cosicché le schede analitiche relative alle singole società partecipate dalle preesistenti Camere possano essere trasmesse, con le modalità di cui all'art. 17 del D.L. n. 90/2017 alla struttura di controllo del MEF - Dipartimento del Tesoro di cui all'art. 15 del TUSP e alla sezione di controllo della Corte dei Conti territorialmente competente ai sensi dell'art.5 comma 4 del TUSP, aggiornando altresì le informazioni da inserire nel portale messo a disposizione via web dal Dipartimento del Tesoro del Ministero dell'Economia e Finanze, ai sensi dell'art. 17, comma 4, del D.L. n. 90/2014.

Conclusa la relazione, si apre un ampio dibattito, al termine del quale

LA GIUNTA CAMERALE

- Udita la relazione del Presidente;
- visto l'art. 20 del D. Lgs. 19 agosto 2016 n. 175 - Testo Unico in materia di società a partecipazione pubblica (TUSP), che prevede l'obbligo per ciascuna amministrazione pubblica, di effettuare ogni anno, entro il 31 dicembre, con proprio provvedimento, un'analisi dell'assetto complessivo delle società partecipate, dirette o indirette, predisponendo, ove ricorrano i presupposti di cui al comma 2, un piano di riassetto (corredato di apposita relazione tecnica) per la loro razionalizzazione, fusione o soppressione, anche mediante messa in liquidazione o cessione e la successiva trasmissione di tali provvedimenti al MEF tramite la piattaforma "Partecipazioni" del Portale Tesoro ed alla Corte dei Conti;
- visto che lo stesso art. 20, al comma 4, prevede che, sempre entro il 31 dicembre, le amministrazioni pubbliche approvino anche una relazione sull'attuazione delle misure

previste nel precedente piano di razionalizzazione periodica con indicazione dei risultati conseguiti;

- visto l'art. 14, comma 5 lett. b) della Legge n. 580/1993 secondo cui ... *la Giunta delibera, nei limiti fissati dall'articolo 2, commi 4 e 5, sulla partecipazione della camera di commercio a consorzi, società, associazioni, gestioni di aziende e servizi speciali e sulla costituzione di gestioni e di aziende speciali e sulle dismissioni societarie;*
- visti ed integralmente richiamati l'art. 12 dello Statuto della Camera di Commercio di Perugia e l'art. 13 dello Statuto della Camera di Commercio di Terni che fissano in capo alla Giunta Camerale la competenza ad adottare gli atti in tema di partecipazioni in società, associazioni e aziende speciali;
- vista la Determinazione del Segretario della Camera di Commercio di Perugia n. 504 del 30.12.2020 richiamata in premessa;
- vista la delibera della Giunta camerale adottata in data odierna sulla revoca dello stato di liquidazione nella partecipata Patto 2000 scarl

d e l i b e r a

- 1) di prendere atto e di approvare i prospetti di censimento e di revisione periodica redatti per ciascuna partecipata dalle singole Camere di Commercio di Perugia e Terni allegati A e C al presente provvedimento;
- 2) di approvare la relazione, Allegato B alla presente delibera, sull'attuazione delle misure previste nel piano di razionalizzazione periodica adottato dalla Camera di Commercio di Perugia con delibera di Giunta n. 145 del 12.12.2019;
- 3) di approvare la relazione, Allegato D alla presente delibera, sull'attuazione delle misure previste nel piano di razionalizzazione periodica adottato dalla Camera di Commercio di Terni con delibera di Giunta n. 83 del 17.12.2019;
- 4) di adottare il piano di razionalizzazione periodica delle partecipazioni detenute al 31.12.2019, di cui all'art. 20 del D. Lgs. 175/2016, sotto riportato;
- 5) di dare mandato al Segretario Generale f.f. di porre in essere tutti gli adempimenti conseguenti alla presente delibera.

Partecipazioni dirette

N.	NOME PARTECIPATA	QUOTA DI PARTECIPAZIONE %		ESITO DELLA RILEVAZIONE
		CCIAA Perugia	CCIAA Terni	
1	S.A.S.E. s.p.a.	37,642%		Mantenimento senza interventi di



				razionalizzazione
2	Quadrilatero Marche-Umbria s.p.a.	0,500%		Mantenimento senza interventi di razionalizzazione
3	Inter.Cam. s.c.a r.l.	88,000%	12,00%	Mantenimento senza interventi di razionalizzazione
4	Retecamere s.c.a r.l. in liquidazione	2,583%	0,133%	In liquidazione
5	Tecnoborsa s.c.p.a.	1,295%		Mantenimento senza interventi di razionalizzazione
6	Infocamere s.c.p.a.	0,199%	0,032%	Mantenimento senza interventi di razionalizzazione
7	Tecno Holding s.p.a.	0,218%		Mantenimento con interventi di assets mix
8	Ecocerved s.c.a r.l.	0,205%		Mantenimento senza interventi di razionalizzazione
9	Isnart s.c.p.a.	0,259%		Mantenimento senza interventi di razionalizzazione
10	Uniontrasporti s.c.a r.l.	0,083%		Mantenimento senza interventi di razionalizzazione
11	Ic Outsourcing s.c.a r.l.	0,069%		Mantenimento senza interventi di razionalizzazione
12	Dintec s.c.a r.l.	0,167%		Mantenimento senza interventi di razionalizzazione
13	Tecnoservicecamere s.c.p.a.	0,090%	0,052%	Mantenimento senza interventi di razionalizzazione
14	Sistema Camerale	0,020%		Mantenimento senza



	Servizi s.c.a r.l. - SI.CAMERA s.c.a r.l.			interventi di razionalizzazione
15	Borsa Merci Telematica Italiana s.c.p.a.	0,050%		Mantenimento senza interventi di razionalizzazione
16	Università dei Sapori s.c.a r.l.	8,437%		Mantenimento con interventi di razionalizzazione di contenimento e/o rimodulazione costi di funzionamento
17	3A - Parco Tecnologico Agro- Alimentare dell'Umbria s.c.a r. l.	6,995%		Mantenimento senza interventi di razionalizzazione
18	Patto 2000 s.c.a r.l. in liquidazione	4,561%	4,560%	Revoca liquidazione
19	Sviluppumbria s.p.a.	0,358%		Mantenimento senza interventi di razionalizzazione

Partecipazioni indirette

SOCIETA' TRAMITE	4 Retecamere s.c.a r.l. in liquidazione	
NOME PARTECIPATA	QUOTA DI PARTECIPAZIONE DETENUTA DALLA TRAMITE %	ESITO DELLA RILEVAZIONE
4.1 Banca di Credito Cooperativo di Roma	0,000495%	Mantenimento senza interventi di razionalizzazione

SOCIETA' TRAMITE	6 Infocamere s.c.p.a.	
NOME PARTECIPATA	QUOTA DI PARTECIPAZIONE DETENUTA DALLA TRAMITE %	ESITO DELLA RILEVAZIONE
6.1 Ecocerved s.c.a r.l.	37,80%	vedi partecipazioni dirette



6.2 Job Camere s.r.l. in liquidazione	40,69%	Cessione partecipazione
6.3 IC Outsourcing s.c.a r.l.	38,77%	vedi partecipazioni dirette
6.4 Retecamere s.c.a r.l. in liquidazione	2,30%	vedi partecipazioni dirette
6.5 Iconto s.r.l.	100,00%	Mantenimento senza interventi di razionalizzazione

SOCIETA' TRAMITE	7 Tecno Holding s.p.a.	
NOME PARTECIPATA	QUOTA DI PARTECIPAZIONE DETENUTA DALLA TRAMITE %	ESITO DELLA RILEVAZIONE
7.1 Hat Sgr Orizzonte s.p.a.	30,00%	soggetta a interventi di razionalizzazione: cessione a titolo oneroso
7.2 Sagat .s.p.a	6,76%	Mantenimento senza interventi di razionalizzazione
7.3 Rs Records Store s.p.a.	30,47%	soggetta a interventi di razionalizzazione: cessione a titolo oneroso
7.4 Autostrade Lombarde s.p.a.	2,14%	Mantenimento senza interventi di razionalizzazione
7.5 Tinexta s.p.a.	55,75%	Mantenimento senza interventi di razionalizzazione
7.6 Banca di Credito Cooperativo di Roma	1,92E-7%	Mantenimento senza interventi di razionalizzazione

SOCIETA' TRAMITE	8 Ecocerved s.c.a r.l.
-------------------------	------------------------

NOME PARTECIPATA	QUOTA DI PARTECIPAZIONE DETENUTA DALLA TRAMITE %	ESITO DELLA RILEVAZIONE
8.1 Job Camere s.r.l. in liquidazione	2,26%	Cessione partecipazione
8.2 Ic Outsourcing s.r.l.	2,04%	vedi partecipazioni dirette

SOCIETA' TRAMITE		9 Isnart s.c.p.a.
NOME PARTECIPATA	QUOTA DI PARTECIPAZIONE DETENUTA DALLA TRAMITE %	ESITO DELLA RILEVAZIONE
9.1 Sistema Camerale Servizi s.c.a r.l. - Si.Camera s.c.a r.l.	0,079%	vedi partecipazioni dirette
9.2 Banca di Credito Cooperativo di Roma	0,000495%	Mantenimento senza interventi di razionalizzazione

SOCIETA' TRAMITE		11 Ic Outsourcing scr l
NOME PARTECIPATA	QUOTA DI PARTECIPAZIONE DETENUTA DALLA TRAMITE %	ESITO DELLA RILEVAZIONE
11.1 Job Camere s.r.l. in liquidazione	2,26%	Cessione partecipazione

SOCIETA' TRAMITE		12 Dintec s.c.a r.l.
NOME PARTECIPATA	QUOTA DI PARTECIPAZIONE DETENUTA DALLA TRAMITE %	ESITO DELLA RILEVAZIONE
12.1 Agroqualità s.p.a.	0,25%	Mantenimento senza interventi di razionalizzazione
12.2 Sistema Camerale Servizi s.c.a r.l. - Si.Camera s.c.a r.l.	0,19%	vedi partecipazioni dirette

SOCIETA' TRAMITE		14 Sistema Camerale Servizi scr l - SI.CAMERA s.c.a r.l.
-------------------------	--	---

NOME PARTECIPATA	QUOTA DI PARTECIPAZIONE DETENUTA DALLA TRAMITE %	ESITO DELLA RILEVAZIONE
14.1 Unimerce s.r.l.	33,33%	Mantenimento senza interventi di razionalizzazione
14.2 Aries s.c.a r.l.	1,00%	Mantenimento senza interventi di razionalizzazione
14.3 I.Ter s.c.a r.l.	1,00%	Mantenimento senza interventi di razionalizzazione
14.4 Ic Outsourcing s.c.a r.l.	0,03%	vedi partecipazioni dirette

SOCIETA' TRAMITE	19 Sviluppumbria .s.p.a	
NOME PARTECIPATA	QUOTA DI PARTECIPAZIONE DETENUTA DALLA TRAMITE %	ESITO DELLA RILEVAZIONE
19.1 3A - Parco Tecnologico Agro-Alimentare dell'Umbria s.c.a r.l.	56,89%	vedi partecipazioni dirette
19.2 Umbriafiore s.p.a.	50,00%	Mantenimento senza interventi di razionalizzazione
19.3 Gepafin s.p.a.	6,97%	Mantenimento senza interventi di razionalizzazione
19.4 S.A.S.E. s.p.a.	35,96%	vedi partecipazioni dirette
19.5 Consorzio Flaminia Vetus in liquidazione	42,03%	In attesa della conclusione della liquidazione
19.6 Quadrilatero Marche Umbria s.p.a.	2,40%	vedi partecipazioni dirette
19.7 Interporto Marche s.p.a.	4,09%	Soggetta a razionalizzazione

		mediante cessione
19.8 Tns Consorzio - Sviluppo Aree Ed Iniziative Industriali in liquidazione	25,71 %	In attesa della conclusione della liquidazione
19.9 Consorzio Crescendo in liquidazione	40,00%	In attesa della conclusione della liquidazione
19.10 NA.RO.GES. s.c.a r.l. in liquidazione	42,50%	In attesa della conclusione della liquidazione
19.11 Centro Ceramica Umbra soc. coop. in liquidazione	14,29%	In attesa della conclusione della liquidazione
19.12 Centro Studi Il Perugino di Città della Pieve s.c.a r.l. in liquidazione	25,00%	In attesa della conclusione della liquidazione
19.13 Cooperativa Artigiana Villamagina in liquidazione coatta amm.tiva	24,18%	In attesa della conclusione della liquidazione
19.14 Isrim s.c.a r.l. in fallimento	36,19%	attesa della conclusione del fallimento
19.15 Nuova Panetto e Petrelli s.p.a. in fallimento	15,68%	attesa della conclusione del fallimento
19.16 Verde Collina s.r.l. in fallimento	10,00%	attesa della conclusione del fallimento
19.17 International Multimedia University s.r.l. in fallimento	0,93%	In attesa della conclusione del fallimento
19.18 Consorzio Valtiberina Produce - C.V.P. s.c.a r.l. in liquidazione	4,21%	In attesa della conclusione della liquidazione
19.19 Centro Formazione & Promozione C.F.P. s.c.a r.l. in liquidazione	30,00%	In attesa della conclusione della liquidazione

ALLEGATI

Allegato A

**PIANO DI RAZIONALIZZAZIONE PERIODICA DELLE
PARTECIPAZIONI DETENUTE DALLA CAMERA DI COMMERCIO
DI PERUGIA AI SENSI DELL'ART. 20 DEL D.LGS 175/2016 –
ANNO 2020 -
(situazione al 31.12.2019)**

PREMESSA

In base all'articolo 20 del D. Lgs. 19 agosto 2016 n. 175, - Testo Unico in materia di società a partecipazione pubblica (TUSP) - ciascuna amministrazione pubblica, ha l'obbligo di effettuare annualmente, entro il 31 dicembre, con proprio provvedimento, un'analisi dell'assetto complessivo delle società in cui detengono partecipazioni, dirette o indirette, predisponendo, ove ricorrano i presupposti di cui al comma 2, un piano di riassetto per la loro razionalizzazione, fusione o soppressione, anche mediante messa in liquidazione o cessione. I provvedimenti devono quindi essere trasmessi al M.E.F. tramite la piattaforma "Partecipazioni" del Portale Tesoro, ed alla Corte dei Conti.

La Giunta Camerale con provvedimento n. 145 del 12/12/2019 avente per oggetto "Razionalizzazione periodica partecipazioni pubbliche ex art. 20 D. Lgs. 175/2016" - trasmesso alla Corte dei Conti in data 24/3/2020 prot. n. 7933 - ha deliberato l'assetto delle partecipate (alla data del 31/12/2018) con gli interventi di razionalizzazione previsti, come di seguito sinteticamente riportato:

Società direttamente partecipate

Società direttamente partecipate	Indirizzo di razionalizzazione
S.A.S.E. s.p.a.	Mantenimento senza interventi
Quadrilatero Marche- Umbria s.p.a	Mantenimento senza interventi
Inter.Cam. s.c.a r.l.	Mantenimento con interventi di acquisizione ramo di azienda Unioncamere Umbria
Tecnoborsa s.c.p.a.	Mantenimento senza interventi
Infocamere s.c.p.a.	Mantenimento con interventi di razionalizzazione: fusione per incorporazione con Digicamere s.c.a r.l.
Ecocerved s.c.a r.l.	Mantenimento senza interventi
Dintec s.c.a r.l.	Mantenimento senza interventi
Tecnoservicecamere s.c.p.a.	Mantenimento senza interventi
Sistema Camerale Servizi s.c.a r.l.	Mantenimento con interventi di razionalizzazione mediante permuta ramo di

	azienda
Borsa Merci Telematica Italiana s.c.p.a.	Mantenimento senza interventi
Università dei Sapori s.c.a r.l.	Mantenimento con interventi di razionalizzazione di contenimento e/o rimodulazione costi di funzionamento
3A - Parco Tecnologico Agro-Alimentare dell'Umbria - s.c.a r.l.	Mantenimento senza interventi
Patto 2000 s.c.r.l. in liquidazione	In attesa della conclusione della liquidazione
Sviluppumbria s.p.a.	Mantenimento senza interventi
Uniontrasporti s.c.a r.l.	Mantenimento senza interventi
Tecno Holding s.p.a.	Mantenimento con interventi di assets mix
Isnart s.c.p.a	Mantenimento senza interventi
Retecamere s.c.a r.l. in liquidazione	In attesa della conclusione della liquidazione

Società indirettamente partecipate (tramite partecipate soggette a controllo)

Società indirettamente partecipate	Indirizzo di razionalizzazione
Job Camere s.r.l. in liquidazione	In attesa della conclusione della liquidazione
IC Outsourcing s.c.a r.l.	Mantenimento senza interventi
Digicamere s.c.a r.l.	Soggetta a interventi di razionalizzazione: fusione per incorporazione con Infocamere scpa
Iconto s.r.l.	Mantenimento senza interventi
Hat Sgr Orizzonte s.p.a.	Soggetta a interventi di razionalizzazione: cessione a titolo oneroso
Sagat s.p.a.	Mantenimento senza interventi
Rs Records Store s.p.a.	Soggetta a interventi di razionalizzazione: cessione a titolo oneroso
Autostrade Lombarde s.p.a.	Mantenimento senza interventi
Tinexta s.p.a.	Mantenimento senza interventi
Agroqualità s.p.a.	Mantenimento senza interventi
Unimercatorum s.r.l.	Mantenimento senza interventi
Aries s.c.a r.l.	Mantenimento senza interventi
Umbriafiore s.p.a.	Mantenimento senza interventi
Gepafin s.p.a.	Mantenimento senza interventi
Consorzio Flaminia Vetus in liquidazione	In attesa della conclusione della liquidazione
Interporto Marche s.p.a.	Soggetta a interventi di razionalizzazione: cessione a titolo oneroso
TNS Consorzio – Sviluppo Aree ed Iniziative Industriali in liquidazione	In attesa della conclusione della liquidazione
Consorzio Crescendo in liquidazione	In attesa della conclusione della liquidazione
NA.RO.GES. s.c.a r.l. in liquidazione	In attesa della conclusione della liquidazione
Centro Ceramica Umbra soc. coop. in liquidazione	In attesa della conclusione della liquidazione
Centro Studi Il Perugino di Città della Pieve s.c.a r.l. in liquidazione	In attesa della conclusione della liquidazione

Cooperativa Artigiana Villamagina in liquidazione coatta amm.tiva	In attesa della conclusione della liquidazione
ISRIM s.c.a r.l. in fallimento	In attesa della conclusione del fallimento
Nuova Panetto & Petrelli s.p.a. in fallimento	In attesa della conclusione del fallimento
Verde Collina s.r.l. in fallimento	In attesa della conclusione del fallimento
International Multimedia University s.r.l. in fallimento	In attesa della conclusione del fallimento
Consorzio Valtiberina Produce - C.V.P. s.c.a r.l. in liquidazione	In attesa della conclusione della liquidazione
Centro Formazione & Promozione C.F.P. s.c.a r.l. in liquidazione	In attesa della conclusione della liquidazione

Per la redazione del provvedimento di revisione periodica, la Struttura di Controllo e Monitoraggio sull'attuazione delle disposizioni del T.U.S.P., istituita presso IL M.E.F. - con note di indirizzo del 21/11/2019 e del 2/12/2019 - ha predisposto delle linee guida al fine di uniformarne il contenuto informativo per tutti i soggetti pubblici tenuti alla comunicazione.

Con avviso del 26/11/2020 sul Portale Tesoro è stata confermata anche per questo anno l'applicabilità delle disposizioni previste nelle note di indirizzo sopra richiamate.

Nella ricognizione delle partecipazioni societarie di cui all'art. 20 del T.U.S.P. si sono tenute in particolare considerazione gli articoli 4 e 20 del T.U.S.P. che individuano rispettivamente le finalità perseguibili dalle società partecipate e il possesso di alcuni requisiti specifici.

L'art. 4 prevede che le Pubbliche Amministrazioni non possono, direttamente o indirettamente, mantenere partecipazioni, anche di minoranza, in società aventi per oggetto attività di produzione di beni e servizi non strettamente necessarie per il perseguimento delle proprie finalità istituzionali. Inoltre le Pubbliche Amministrazioni possono mantenere partecipazioni in società esclusivamente per lo svolgimento delle attività indicate dall'art. 4, comma 2, ovvero per:

- a) produzione di un servizio di interesse generale, ivi inclusa la realizzazione e la gestione delle reti e degli impianti funzionali ai servizi medesimi;
- b) progettazione e realizzazione di un'opera pubblica sulla base di un accordo di programma fra amministrazioni pubbliche, ai sensi dell'articolo 193 del decreto legislativo n. 50 del 2016;
- c) realizzazione e gestione di un'opera pubblica ovvero organizzazione e gestione di un servizio d'interesse generale attraverso un contratto di partenariato di cui all'articolo 180 del decreto legislativo n. 50 del 2016, con un imprenditore selezionato con le modalità di cui all'articolo 17, commi 1 e 2;
- d) autoproduzione di beni o servizi strumentali all'ente o agli enti pubblici partecipanti, nel rispetto delle condizioni stabilite dalle direttive europee in materia di contratti pubblici e della relativa disciplina nazionale di recepimento;

- e) servizi di committenza, ivi incluse le attività di committenza ausiliarie, apprestati a supporto di enti senza scopo di lucro e di amministrazioni aggiudicatrici di cui all'articolo 3, comma 1, lettera a), del decreto legislativo n. 50 del 2016.

L'art. 20 impone che le Pubbliche Amministrazioni predispongano un piano di razionalizzazione qualora in sede di analisi dell'assetto complessivo delle società partecipate rilevino:

- a) partecipazioni societarie che non rientrino in alcuna delle categorie di cui all'art. 4;
- b) società che risultano prive di dipendenti o abbiano un numero di amministratori superiore a quello dei dipendenti;
- c) partecipazioni in società che svolgono attività analoghe o simili a quelle svolte da altre società partecipate o da enti pubblici strumentali;
- d) partecipazioni in società che, nel triennio precedente, abbiano conseguito un fatturato medio non superiore a un milione di euro;
- e) partecipazioni in società diverse da quelle costituite per la gestione di un servizio d'interesse generale che abbiano prodotto un risultato negativo per quattro dei cinque esercizi precedenti;
- f) necessità di contenimento dei costi di funzionamento;
- g) necessità di aggregazione di società aventi ad oggetto le attività consentite all'art. 4.

In particolare l'art. 20 lett. d) va letto in combinato disposto con l'art. 26 comma 12-quinquies che dispone: *"Ai fini dell'applicazione del criterio di cui all'articolo 20, comma 2, lettera d), il primo triennio rilevante è il triennio 2017-2019. Nelle more della prima applicazione del suddetto criterio relativo al triennio 2017-2019, si applica la soglia di fatturato medio non superiore a cinquecentomila euro per il triennio precedente l'entrata in vigore del presente decreto ai fini dell'adozione dei piani di revisione straordinaria di cui all'articolo 24 e per i trienni 2015-2017 e 2016-2018 ai fini dell'adozione dei piani di razionalizzazione di cui all'articolo 20"*.

In riferimento alla delimitazione del perimetro oggettivo di razionalizzazione Unioncamere con sua nota prot. 30210 del 10/12/2019 recepisce pienamente quanto riportato nelle linee guida sopra richiamate e nell'Orientamento del 15 febbraio 2018 formulato dalla "Struttura di controllo e monitoraggio sull'attuazione delle disposizioni del T.U.S.P.", istituita presso la Direzione VIII ("Valorizzazione dell'attivo e del patrimonio pubblico") del Ministero dell'Economia e delle Finanze con cui è stato sostenuto che alla fattispecie del "controllo esercitato dalla Pubblica Amministrazione" risulta riconducibile anche l'ipotesi in cui, ai sensi dell'art. 2359 c.c., il controllo sia esercitato congiuntamente da più Pubbliche Amministrazioni non solo in virtù di prerogative statutarie ma anche mediante comportamenti concludenti, ovvero a prescindere da un coordinamento formalizzato.



Occorre pertanto fare una precisazione sul perimetro oggettivo della revisione ordinaria: essa riguarda le società partecipate direttamente e indirettamente. Una società si considera partecipata **direttamente**, quando l'amministrazione è titolare di rapporti comportanti la qualità di socio; si considera invece partecipata **indirettamente**, quando la partecipazione è detenuta dall'amministrazione per il tramite di società o altri organismi soggetti al controllo da parte di una singola amministrazione o di più amministrazioni congiuntamente.

Il TUSP garantisce un grado di dettaglio definitorio maggiore di quello previsto nel precedente quadro normativo intendendosi per relazione di controllo quella prescritta dall'art. 2359 c.c. (possesso della maggioranza assoluta dei voti esercitabili in assemblea ordinaria; possesso di un numero di voti in grado di esercitare di un'influenza dominante nell'assemblea ordinaria; esercizio di un'influenza dominante grazie a vincoli contrattuali con la società), potenzialmente sussistente anche quando, in applicazione di norme di legge o statutarie o di patti parasociali, per le decisioni finanziarie e gestionali strategiche relative all'attività sociale è richiesto il consenso unanime di tutte le parti che condividono il controllo (cfr. art. 2, comma 1, lett. b), TUSP).

Quando le situazioni di controllo sopra descritte, fanno capo ad un solo socio si parla di controllo "solitario". Nel Testo Unico non troviamo una definizione di situazioni di controllo "congiunto" (c'è solo la definizione di "controllo analogo congiunto"), ma la Struttura operante presso il MEF come sopra richiamato ha precisato che si hanno situazioni di controllo "congiunto" quando: - una pluralità di soci esercita il controllo per effetto di norme di legge, norme statutarie o patti parasociali; - una pluralità di soci dispone della maggioranza assoluta dei voti esercitabili nell'assemblea ordinaria ed esercita il controllo, anche tramite comportamenti concludenti; - una pluralità di soci dispone di voti sufficienti per esercitare un'influenza dominante nell'assemblea ordinaria, anche tramite comportamenti concludenti - una pluralità di soci esercita il controllo grazie a vincoli contrattuali con la società.

La definizione di controllo pubblico, che determina l'assoggettamento della società a specifiche disposizioni del D. Lgs. 175/2016 risulta dal combinato disposto delle lettere b) – situazione descritta nell'articolo 2359 c.c. - ed m) – una o più amministrazioni esercitano poteri di controllo ai sensi della lettera b) - del comma 1 del medesimo testo legislativo. In dottrina e in giurisprudenza si riconosce la situazione di controllo congiunto purché sia possibile individuarne in modo definito e puntuale il suo dispiegarsi; si richiede, quindi, che vi sia un patto parasociale, oppure clausole statutarie, tali da conferire con chiarezza a più soggetti di "dettare la linea" alla società. Non è sufficiente la mera titolarità pubblica della maggioranza delle quote per qualificare la società come a controllo pubblico, né ciò può "obbligare" i soci pubblici ad esprimere una volontà unanime in assemblea, in quanto finirebbe per limitare la libera espressione dei diritti di socio, possibile solo ove lo stesso socio vi consenta.

Tesi sostenuta nei fatti anche dalla recente sentenza della Corte dei Conti a Sezioni Riunite in sede giurisdizionale per gli enti locali, n. 25/2019/EL del 5/6/2019 nella quale nelle conclusioni



in diritto si ritiene che: ... *La situazione di "controllo pubblico", in definitiva, non può essere presunta ex lege (né juris tantum, né tantomeno iuris et de jure) in presenza di una partecipazione maggioritaria di più amministrazioni pubbliche, né si può automaticamente desumere da un "coordinamento di fatto"; esso deve risultare esclusivamente da norme di legge, statutarie o da patti parasociali che – richiedendo il consenso unanime o maggioritario di tutte o alcune delle pubbliche amministrazioni partecipanti – determini la capacità di tali pubbliche amministrazioni di incidere sulle decisioni finanziarie e strategiche della società.*

Un'interpretazione che, pur nella logica di voler estendere a più soggetti pubblici norme di contenimento della spesa, finisca per omologare i due concetti di "partecipazione pubblica" e "controllo pubblico" sarebbe in contrasto con la lettera n) dell'art.2 del TUSP che ha distinto le due categorie e che utilizzando alla precedente lettera m) l'espressione "esercitano i poteri di controllo ai sensi della lett. b)" richiama un concetto dinamico, di concreto dominio sull'attività gestionale, distinto dalla mera partecipazione al capitale sociale".

Pertanto, con riguardo all'ambito oggettivo ed in particolare rispetto alle partecipazioni indirette la *ratio* della norma è quella di limitare l'attività di ricognizione alle sole società indirettamente partecipate, rispetto alle quali l'amministrazione sia effettivamente nella posizione di garantire l'attuazione delle misure di razionalizzazione programmate, attraverso la possibilità di esercitare un'influenza dominante sul soggetto-tramite.

In conclusione, vista la nota Unioncamere del 10/12/2019 e gli indirizzi sopra richiamati emanati dal MEF, si considerano a controllo pubblico, ricadenti quindi nel testo unico, le società in house soggette al controllo analogo ed al controllo analogo congiunto, nonché le società a totale partecipazione pubblica.

In merito alle partecipazioni nelle società del sistema camerale nazionale, si sono seguite le indicazioni fornite da Unioncamere italiana, ente pubblico preposto a formulare direttive ed indirizzi agli organismi del sistema camerale per l'esercizio delle funzioni e dei compiti di cui all'art. 2 della Legge 580/1993 s.m.i. In base a tali indicazioni, viene confermata la volontà di mantenimento delle stesse, in quanto tali società risultano strategiche e funzionali alle finalità di cui all'art. 2 della legge 580/1993, modificata con il D. Lgs. n. 219/2016.

Per ogni società è stata predisposta una scheda di dettaglio con le informazioni richieste dalle Linee Guida del Dipartimento del Tesoro e dalla Corte dei Conti sopra citate, con l'indicazione della necessità o meno di interventi di razionalizzazione.



Schema grafico delle partecipazioni detenute

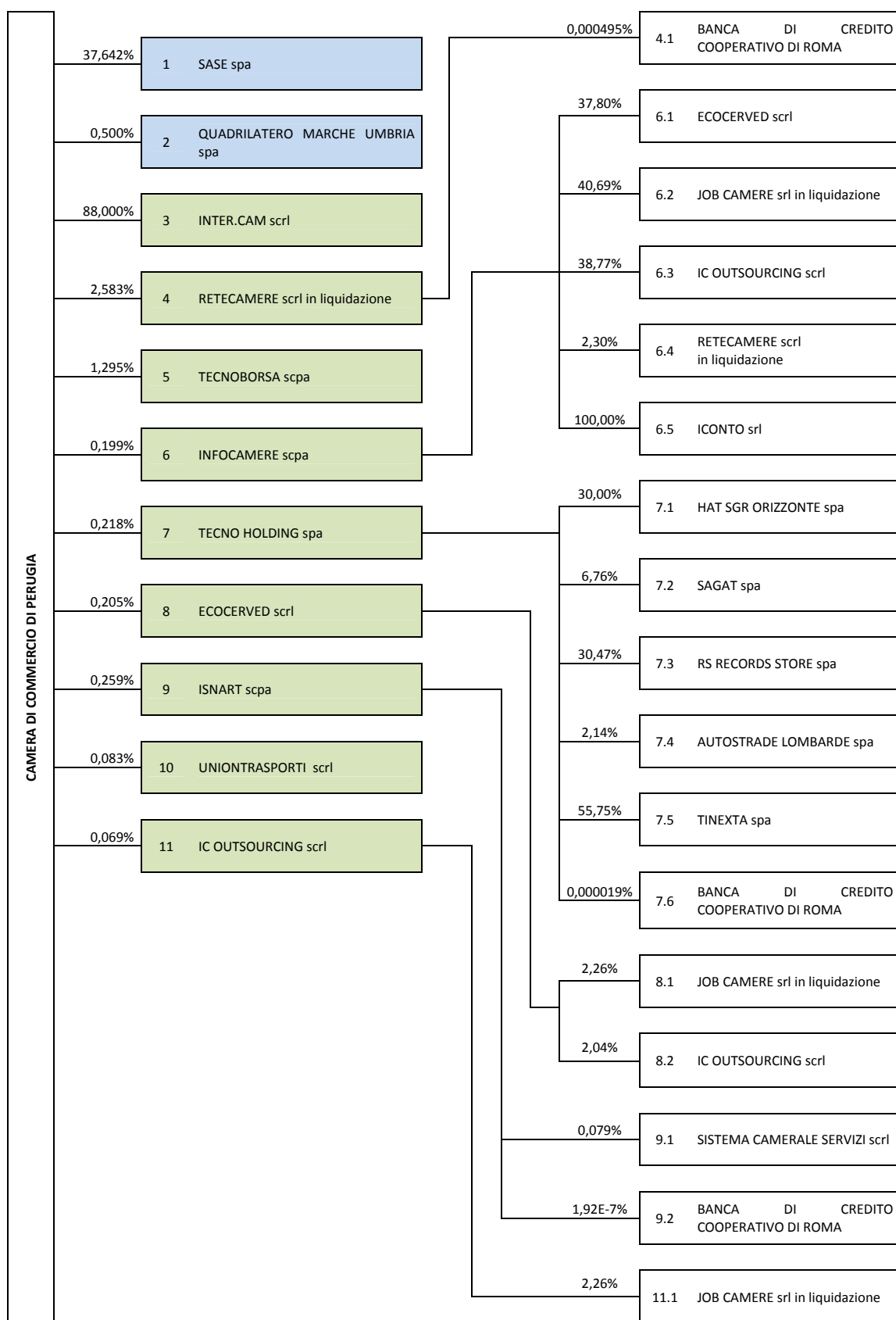

Segue

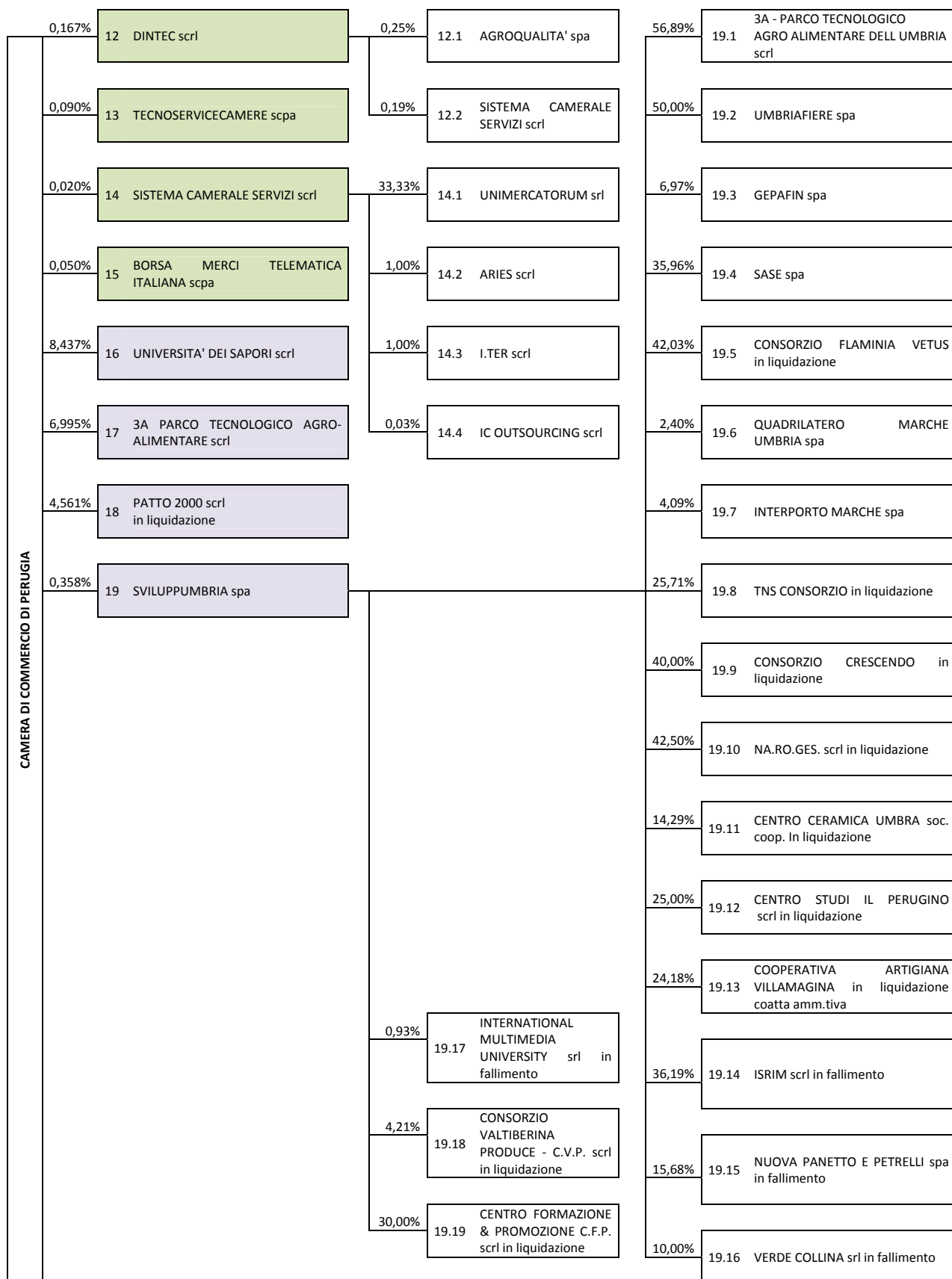

Legenda

	Società direttamente partecipate operanti nel settore infrastrutture
	Società direttamente partecipate facenti parte del sistema camerale
	Società direttamente partecipate operanti in vari settori a sostegno delle imprese del territorio

Quadro di sintesi delle partecipazioni direttamente e indirettamente detenute
Partecipazioni dirette

N.	NOME PARTECIPATA	CODICE FISCALE PARTECIPATA	QUOTA DI PARTECIPAZIONE %	ESITO DELLA RILEVAZIONE
1	S.A.S.E. s.p.a.	00515910545	37,642%	Mantenimento senza interventi di razionalizzazione
2	Quadrilatero Marche-Umbria s.p.a.	07555981005	0,500%	Mantenimento senza interventi di razionalizzazione
3	Inter.Cam. s.c.a r.l.	02894610548	88,000%	Mantenimento senza interventi di razionalizzazione
4	Retecamere s.c.a r.l. in liquidazione	08618091006	2,583%	In liquidazione
5	Tecnoborsa s.c.p.a.	05375771002	1,295%	Mantenimento senza interventi di razionalizzazione
6	Infocamere s.c.p.a.	02313821007	0,199%	Mantenimento senza interventi di razionalizzazione
7	Tecno Holding s.p.a.	05327781000	0,218%	Mantenimento con interventi di assets mix
8	Ecocerved s.c.a r.l.	03991350376	0,205%	Mantenimento senza interventi di razionalizzazione
9	Isnart s.c.p.a.	04416711002	0,259%	Mantenimento senza interventi di razionalizzazione
10	Uniontrasporti s.c.a r.l.	08624711001	0,083%	Mantenimento senza interventi di



				razionalizzazione
11	Ic Outsourcing s.c.a r.l.	04408300285	0,069%	Mantenimento senza interventi di razionalizzazione
12	Dintec s.c.a r.l.	04338251004	0,167%	Mantenimento senza interventi di razionalizzazione
13	Tecnoservicecamere s.c.p.a.	04786421000	0,090%	Mantenimento senza interventi di razionalizzazione
14	Sistema Camerale Servizi s.c.a r.l. - SI.CAMERA s.c.a r.l.	12620491006	0,020%	Mantenimento senza interventi di razionalizzazione
15	Borsa Merci Telematica Italiana s.c.p.a.	06044201009	0,050%	Mantenimento senza interventi di razionalizzazione
16	Università dei Sapori s.c.a r.l.	02200780548	8,437%	Mantenimento con interventi di razionalizzazione di contenimento e/o rimodulazione costi di funzionamento
17	3A - Parco Tecnologico Agro-Alimentare dell'Umbria s.c.a r. l.	01770460549	6,995%	Mantenimento senza interventi di razionalizzazione
18	Patto 2000 s.c.a r.l. in liquidazione	02322700549	4,561%	Revoca liquidazione
19	Sviluppumbria s.p.a.	00267120541	0,358%	Mantenimento senza interventi di razionalizzazione

Partecipazioni indirette

SOCIETA' TRAMITE	4 Retecamere s.c.a r.l. in liquidazione		
NOME PARTECIPATA	CODICE FISCALE PARTECIPATA	QUOTA DI PARTECIPAZIONE DETENUTA DALLA TRAMITE %	ESITO DELLA RILEVAZIONE
4.1 Banca di Credito Cooperativo di Roma	01275240586	0,000495%	Mantenimento senza interventi di razionalizzazione

SOCIETA' TRAMITE	6 Infocamere s.c.p.a.		
NOME PARTECIPATA	CODICE FISCALE PARTECIPATA	QUOTA DI PARTECIPAZIONE DETENUTA DALLA TRAMITE %	ESITO DELLA RILEVAZIONE
6.1 Ecocerved s.c.a r.l.	03991350376	37,80%	vedi partecipazioni dirette
6.2 Job Camere s.r.l. in liquidazione	04117630287	40,69%	Cessione partecipazione
6.3 IC Outsourcing s.c.a r.l.	04408300285	38,77%	vedi partecipazioni dirette
6.4 Retecamere s.c.a r.l. in liquidazione	08618091006	2,30%	vedi partecipazioni dirette
6.5 Iconto s.r.l.	14847241008	100,00%	Mantenimento senza interventi di razionalizzazione

SOCIETA' TRAMITE	7 Tecno Holding s.p.a.		
NOME PARTECIPATA	CODICE FISCALE PARTECIPATA	QUOTA DI PARTECIPAZIONE DETENUTA DALLA TRAMITE %	ESITO DELLA RILEVAZIONE
7.1 Hat Sgr Orizzonte s.p.a.	09634381009	30,00%	soggetta a interventi di



			razionalizzazione: cessione a titolo oneroso
7.2 Sagat .s.p.a	00505180018	6,76%	Mantenimento senza interventi di razionalizzazione
7.3 Rs Records Store s.p.a.	01489570331	30,47%	soggetta a interventi di razionalizzazione: cessione a titolo oneroso
7.4 Autostrade Lombarde s.p.a.	02677720167	2,14%	Mantenimento senza interventi di razionalizzazione
7.5 Tinexta s.p.a.	10654631000	55,75%	Mantenimento senza interventi di razionalizzazione
7.6 Banca di Credito Cooperativo di Roma	01275240586	1,92E-7%	Mantenimento senza interventi di razionalizzazione

SOCIETA' TRAMITE	8 Ecocerved s.c.a r.l.		
NOME PARTECIPATA	CODICE FISCALE PARTECIPATA	QUOTA DI PARTECIPAZIONE DETENUTA DALLA TRAMITE %	ESITO DELLA RILEVAZIONE
8.1 Job Camere s.r.l. in liquidazione	04117630287	2,26%	Cessione partecipazione
8.2 Ic Outsourcing s.r.l.	04408300285	2,04%	vedi partecipazioni dirette

SOCIETA' TRAMITE	9 Isnart s.c.p.a.		
NOME PARTECIPATA	CODICE FISCALE PARTECIPATA	QUOTA DI PARTECIPAZIONE DETENUTA DALLA TRAMITE %	ESITO DELLA RILEVAZIONE



9.1 Sistema Camerale Servizi s.c.a r.l. - Si.Camera s.c.a r.l.	12620491006	0,079%	vedi partecipazioni dirette
9.2 Banca di Credito Cooperativo di Roma	01275240586	0,000495%	Mantenimento senza interventi di razionalizzazione

SOCIETA' TRAMITE	11 Ic Outsourcing scrI		
NOME PARTECIPATA	CODICE FISCALE PARTECIPATA	QUOTA DI PARTECIPAZIONE DETENUTA DALLA TRAMITE %	ESITO DELLA RILEVAZIONE
11.1 Job Camere s.r.l. in liquidazione	04117630287	2,26%	Cessione partecipazione

SOCIETA' TRAMITE	12 Dintec s.c.a r.l.		
NOME PARTECIPATA	CODICE FISCALE PARTECIPATA	QUOTA DI PARTECIPAZIONE DETENUTA DALLA TRAMITE %	ESITO DELLA RILEVAZIONE
12.1 Agroqualità s.p.a.	05053521000	0,25%	Mantenimento senza interventi di razionalizzazione
12.2 Sistema Camerale Servizi s.c.a r.l. - Si.Camera s.c.a r.l.	12620491006	0,19%	vedi partecipazioni dirette

SOCIETA' TRAMITE	14 Sistema Camerale Servizi scrI - SI.CAMERA s.c.a r.l.		
NOME PARTECIPATA	CODICE FISCALE PARTECIPATA	QUOTA DI PARTECIPAZIONE DETENUTA DALLA TRAMITE %	ESITO DELLA RILEVAZIONE
14.1 Unimerceatorum s.r.l.	13564721002	33,33%	Mantenimento senza interventi di razionalizzazione

14.2 Aries s.c.a r.l.	01312720327	1,00%	Mantenimento senza interventi di razionalizzazione
14.3 I.Ter s.c.a r.l.	02968610309	1,00%	Mantenimento senza interventi di razionalizzazione
14.4 Ic Outsourcing s.c.a r.l.	04408300285	0,03%	vedi partecipazioni dirette

SOCIETA' TRAMITE		19 Sviluppumbria .s.p.a	
NOME PARTECIPATA	CODICE FISCALE PARTECIPATA	QUOTA DI PARTECIPAZIONE DETENUTA DALLA TRAMITE %	ESITO DELLA RILEVAZIONE
19.1 3A - Parco Tecnologico Agro-Alimentare dell'Umbria s.c.a r.l.	01770460549	56,89%	vedi partecipazioni dirette
19.2 Umbriafiore s.p.a.	02270300540	50,00%	Mantenimento senza interventi di razionalizzazione
19.3 Gepafin s.p.a.	01714770540	6,97%	Mantenimento senza interventi di razionalizzazione
19.4 S.A.S.E. s.p.a.	00515910545	35,96%	vedi partecipazioni dirette
19.5 Consorzio Flaminia Vetus in liquidazione	02907250548	42,03%	In attesa della conclusione della liquidazione
19.6 Quadrilatero Marche Umbria s.p.a.	07555981005	2,40%	vedi partecipazioni dirette
19.7 Interporto Marche s.p.a.	01364690428	4,09%	Soggetta a razionalizzazione mediante cessione
19.8 Tns Consorzio - Sviluppo Aree Ed Iniziative Industriali in liquidazione	00721250553	25,71 %	In attesa della conclusione della



			liquidazione
19.9 Consorzio Crescendo in liquidazione	01200620555	40,00%	In attesa della conclusione della liquidazione
19.10 NA.RO.GES. s.c.a r.l. in liquidazione	01229400559	42,50%	In attesa della conclusione della liquidazione
19.11 Centro Ceramica Umbra soc. coop. in liquidazione	02062480542	14,29%	In attesa della conclusione della liquidazione
19.12 Centro Studi Il Perugino di Città della Pieve s.c.a r.l. in liquidazione	02513630547	25,00%	In attesa della conclusione della liquidazione
19.13 Cooperativa Artigiana Villamagina in liquidazione coatta amm.tiva	00221410541	24,18%	In attesa della conclusione della liquidazione
19.14 Isrim s.c.a r.l. in fallimento	00567640552	36,19%	attesa della conclusione del fallimento
19.15 Nuova Panetto e Petrelli s.p.a. in fallimento	00781650544	15,68%	attesa della conclusione del fallimento
19.16 Verde Collina s.r.l. in fallimento	02298100542	10,00%	attesa della conclusione del fallimento
19.17 International Multimedia University s.r.l. in fallimento	02261180547	0,93%	In attesa della conclusione del fallimento
19.18 Consorzio Valtiberina Produce - C.V.P. s.c.a r.l. in liquidazione	02413050549	4,21%	In attesa della conclusione della liquidazione
19.19 Centro Formazione & Promozione C.F.P. s.c.a r.l. in liquidazione	02469160549	30,00%	In attesa della conclusione della liquidazione

INFORMAZIONI DI DETTAGLIO SULLE SINGOLE PARTECIPAZIONI

Per ognuna delle partecipazioni inserite nelle tabelle riportate nel paragrafo precedente, viene compilata una scheda di dettaglio.

1 S.A.S.E s.p.a.

DATI ANAGRAFICI DELLA PARTECIPATA

Codice Fiscale	00515910545
Denominazione	S.A.S.E s.p.a.
Anno di costituzione della società	1977
Forma giuridica	Società per azioni
Tipo di fondazione	
Altra forma giuridica	
Stato della società	Attiva
Anno di inizio della procedura	
Società con azioni quotate in mercati regolamentati	No
Società che ha emesso strumenti finanziari quotati in mercati regolamentati (ex TUSP)	No
La società è un GAL	No

Ulteriori informazioni relative ai campi della Sezione

Nel presente riquadro:

- con riferimento allo **"Stato della società"**, spiegare i motivi delle eventuali situazioni di inattività o sospensione, ovvero chiarire lo stato della procedura di liquidazione e la relativa data di presumibile conclusione;
- con riferimento alle **"Società con azioni quotate in mercati regolamentati"**, indicare il mercato in cui le azioni della società sono quotate;
- con riferimento alla **"Società che ha emesso strumenti finanziari quotati in mercati regolamentati"**, descrivere gli strumenti e indicare il mercato in cui sono quotati.



SEDE LEGALE DELLA PARTECIPATA

Stato	Italia
Provincia	Perugia
Comune	Perugia

SETTORE DI ATTIVITÀ DELLA PARTECIPATA

Attività 1	H.51.10.1
Peso indicativo dell'attività %	90%

ULTERIORI INFORMAZIONI SULLA PARTECIPATA

Società in house	No
Previsione nello statuto di limiti sul fatturato	No
Deliberazione di quotazione di azioni in mercati regolamentati nei termini e con le modalità di cui all'art. 26, c. 4	No
Società contenuta nell'allegato A al D. Lgs. n. 175/2016	No
Società a partecipazione pubblica di diritto singolare (art.1, c. 4, lett. A)	Si
Riferimento normativo società di diritto singolare	Decreto Il Ministro Dei Trasporti e Della Navigazione 12 novembre 1997, n. 521
La partecipata svolge attività economiche protette da diritti speciali o esclusivi insieme con altre attività svolte in regime di mercato	No
Riferimento normativo società con diritti speciali o esclusivi insieme con altre attività svolte in regime di mercato	



Società esclusa dall'applicazione dell'art. 4 con DPCM (art. 4, c. 9)	No
Società esclusa dall'applicazione dell'art. 4 con provvedimento del Presidente della Regione o delle Prov. Autonome (art. 4, c. 9)	No
Riferimento normativo atto esclusione	

DATI DI BILANCIO PER LA VERIFICA TUSP

Tipologia di attività svolta	Attività produttive di beni e servizi
Numero medio di dipendenti	36
Numero dei componenti dell'organo di amministrazione	5
Compenso dei componenti dell'organo di amministrazione	75.000
Numero dei componenti dell'organo di controllo	3
Compenso dei componenti dell'organo di controllo	20.727

	2019	2018	2017	2016	2015
Approvazione bilancio	si	si	si	si	si
Risultato d'esercizio	- 215.647	13.072	211.342	- 320.973	- 845.976

Indicatori economico finanziari

Indicatori di struttura finanziaria		2019	2018	2017
% Attivo immobilizzato	AI / K	0,61	0,43	0,53
% Capitale permanente	PN+Pc / K	0,34	0,28	0,32
% Passività Correnti	Pb / K	0,66	0,72	0,68

% Capitale proprio	PN / K	0,19	0,17	0,19
% Capitale di terzi	Pc + pb /K	0,81	0,83	0,81
Elasticità degli impieghi	AC/K	0,39	0,57	0,47
Liquidità capitale investito	Ld+li/K	0,39	0,57	0,47
Rigidità dei finanziamenti	K/pb	1,53	1,39	1,48
Grado di indebitamento	K/PN	5,32	5,99	5,26
Solidità patrimoniale	PN/CS	1,01	1,19	1,18
Margini finanziari		2019	2018	2017
Margine di tesoreria	(Ld+Li)-pb	-1.660.267	-1.296.937	- 1.490.371
Capitale circolante netto	AC - pb	-1.657.687	-1.282.737	- 1.490.371
Margine di struttura	PN - AI	-2.651.597	-2.244.515	- 2.471.368
Indici di situazione finanziaria		2019	2018	2017
Liquidità	(Ld+Li)/pb	0,60	0,79	0,70
Disponibilità	AC/pb	0,60	0,79	0,70
Indice di copertura	PN/AI	0,31	0,39	0,36
Indici di situazione economica		2019	2018	2017
Redditività dei mezzi propri o ROE	Rn/PN	-18,09%	0,93%	15,16%
Redditività gestione corrente o ROI	Ro/Ko	-2,47%	0,94%	4,46%

Ulteriori informazioni relative ai campi della Sezione

Nel presente riquadro:

- con riferimento al **“Numero dei dipendenti”**, indicarne la numerosità per ciascuna tipologia di rapporto di lavoro, così come risultante dall’eventuale nota integrativa al bilancio d’esercizio; indicare il numero del personale distaccato dalla o presso la società partecipata;

Dirigenti n. 1 – impiegati n. 13 – operai n. 22 – l’azienda si è avvalsa durante l’anno di n. 4 unità interinali

- con riferimento al **“Numero dei componenti dell’organo di amministrazione”**, indicare eventuali variazioni rispetto alla data del 31/12/2019, ovvero a data successiva; azioni di adeguamento del numero degli amministratori con riguardo all’art. 11 del TUSP; Il numero dei componenti è rimasto invariato

- con riferimento ai **“Compensi dei componenti dell’organo di amministrazione”**, indicare il compenso dei singoli amministratori e eventuali rimborsi spese, gettoni di presenza, ecc.;

Presidente compenso annuo lordo € 35.000 – Consiglieri compenso lordo annuo € 10.000

ciascuno.

- con riferimento alla **"Approvazione bilancio"** e **"Risultato d'esercizio"**, inserire considerazioni in merito all'andamento della gestione della società.

Il 2019 ha fatto registrare un traffico di 219.183 passeggeri, con una lieve contrazione (-1,9%) rispetto al 2018 dovuta principalmente alle cancellazioni dei collegamenti da/per Bucarest e Francoforte. Grazie alle nuove rotte da/per Malta e Milano Linate i dati di traffico del 2019 risultano comunque sui livelli registrati nel precedente anno. La tendenza sembra anzi in aumento considerato che nei mesi da novembre 2019 a febbraio 2020 si è registrata (rispetto allo stesso periodo dell'anno precedente) una crescita media mensile pari al +45,7% per i passeggeri ed oltre il 50% per incremento dei voli. I dati pubblicati da Enac nel primo trimestre del 2020 (gennaio/marzo) evidenziano che l'aeroporto di Perugia è l'unico in Italia, sui 43 elencati, che ha registrato un notevole incremento (+10,2%) rispetto alla media nazionale. Dati che confermano che l'anno 2020 sarebbe stato (senza tener conto della pandemia da Covid-19), un anno straordinario in termini di destinazioni, movimenti aerei e numero di passeggeri serviti (stimati in oltre 280.000).

Nell'anno 2019 la lieve flessione del numero dei passeggeri trasportati passati da n. 223.436 (anno 2018) a n. 219.183 non ha negativamente influito sull'ammontare dei ricavi da gestione caratteristica che è passato da € 2.599.767 (anno 2018) a € 2.696.315 (anno 2019) ma sul valore della produzione che da € 4.942.538 (anno 2018) è sceso a € 4.853.245 (anno 2019) a causa di un minor contributo in conto esercizio ricevuto dagli stakeholders.

I costi di funzionamento sono passati da € 2.412.966 (anno 2017) a € 2.710.642 (anno 2018) e a € 2.776.525 (anno 2019). Il costo del personale è cresciuto (a causa anche dell'aumento di una unità operativa) passando da € 1.867.921 (anno 2017) a € 1.851.935 (anno 2018) e a € 1.931.971 (anno 2019). Gli indici economico finanziari sopra riportati mostrano segni di criticità, nel complesso superabili solo con il mantenimento di rilevanti contributi in conto esercizio, per lo sviluppo delle rotte, messo a disposizione dagli stessi soci, e senza il quale verrebbe meno l'operatività della società e la sua continuità aziendale. La stessa continuità che il D.L. 8/4/2020 n. 23 consente di conservare in prospettiva nella redazione dei bilanci successivi, al fine di evitare che vengano adottati criteri di valutazione fuorvianti che possano condurre a decisioni strategiche basate sulla eccezionalità dell'evento pandemico covid-19. Al fine di incrementare il volume dei ricavi la strategia pre-Covid prevedeva oltre all'apertura di nuove rotte anche un importante investimento per la creazione di una scuola di volo internazionale al fine di proseguire lungo il sentiero delineato dal piano strategico di sviluppo. Uno studio dell'AVCP del 2013 ha rilevato che aeroporti con un numero di passeggeri annuo inferiore a 1 milione non sono in grado di coprire i propri costi d'esercizio né quelli di capitale, per cui la presenza

dell'ente/i pubblico/i nel capitale della società di gestione è essenziale per la stessa esistenza ed operatività dell'aeroporto. La rilevanza strategica dell'aeroporto per lo sviluppo economico del territorio è stata oggetto di particolare attenzione del Consiglio Camerale che nel 2008 ha deliberato una maggiorazione del 20% del diritto annuale per potenziare gli interventi diretti al miglioramento delle infrastrutture (di cui il 50% a favore della struttura aeroportuale). La Regione Umbria tramite la propria controllata Sviluppumbria spa (che detiene il 35,96% del capitale della SASE spa) ha condiviso pienamente la strategicità dell'aeroporto (in relazione ai piani regionali di promozione turistica e di accesso ai nuovi mercati dell'incoming) inserendolo nel Piano Regionale dei Trasporti 2014-2024.

Attività produttive di beni e servizi o Distretti tecnologici

	2019	2018	2017
A1) Ricavi delle vendite e delle prestazioni	2.673.385	2.553.094	2.704.053
A5) Altri Ricavi e Proventi	2.179.860	2.389.444	2.219.339
di cui Contributi in conto esercizio	2.156.930	2.342.771	2.204.812

QUOTA DI POSSESSO (quota diretta e/o indiretta)

Tipologia di Partecipazione	Partecipazione diretta e indiretta
Quota diretta	37,642%
Codice Fiscale Tramite	00267120541
Denominazione Tramite (organismo)	Sviluppumbria spa
Quota detenuta dalla Tramite nella società	35,96%

QUOTA DI POSSESSO – TIPO DI CONTROLLO

Tipo di controllo	Nessuno
--------------------------	---------



Ulteriori informazioni relative ai campi della sezione

Nel presente riquadro:

- con riferimento al **"Tipo di controllo"**, se il controllo è indiretto indicare la "tramite" controllata/controllante; se il controllo sulla "tramite" è esercitato congiuntamente con altre amministrazioni, specificare le modalità di coordinamento tra i soci pubblici per l'esercizio del controllo.

INFORMAZIONI ED ESITO PER LA RAZIONALIZZAZIONE

Partecipazione ancora detenuta alla data di adozione del provvedimento	Si
Società controllata da una quotata	No
La partecipata svolge un'attività di produzione di beni e servizi a favore dell'Amministrazione?	No
Attività svolta dalla Partecipata	Produzione di un servizio di interesse generale (Art. 4, c. 2, lett. a)
Descrizione dell'attività	Gestione aeroporto internazionale "S. Francesco" di Perugia.
Quota % di partecipazione detenuta dal soggetto privato	
Svolgimento di attività analoghe a quelle svolte da altre società (art.20, c.2 lett.c)	No
Necessità di contenimento dei costi di funzionamento (art.20, c.2 lett. f)	No
Necessità di aggregazione di società (art.20, c.2 lett. g)	No



L'Amministrazione ha fissato, con proprio provvedimento, obiettivi specifici sui costi di funzionamento della partecipata? (art.19, c.5)	No
Esito della ricognizione	Mantenimento senza interventi
Modalità (razionalizzazione)	
Termine previsto per la razionalizzazione	
Note	

_Ulteriori informazioni relative ai campi della Sezione

Nel presente riquadro:

- con riferimento all' "**Attività svolta dalla partecipata**", indicare l'attività prevalente e se essa è svolta in favore dell'ente partecipante o della collettività di riferimento; in caso contrario, indicare altre entità beneficiarie di detta attività e le ragioni della originaria acquisizione e dell'eventuale mantenimento. Se la società gestisce partecipazioni, indicare eventuali servizi resi alle o ricevuti dalle partecipate, nonché attività operative svolte dalla holding;

La società provvede alla stipula di intese e contratti con le compagnie aeree e ogni altro vettore, per l'instaurazione e lo svolgimento di collegamenti aerei regolari e charter, per persone, merci e posta. Gestione del servizio di assistenza a terra dei velivoli in sosta nell'aeroporto e degli altri servizi anche di carattere puramente commerciale connessi direttamente con il trasporto aereo.

La partecipazione è detenuta in funzione dei compiti assegnati dalla L. 29 dicembre 1993, n. 580 all'art. 2 comma 2 che prevede quanto segue: "...le camere di commercio promuovono, realizzano e gestiscono strutture ed infrastrutture di interesse economico generale a livello locale, regionale e nazionale, direttamente o mediante la partecipazione, secondo le norme del codice civile, con altri soggetti pubblici e privati, ad organismi anche associativi, ad enti, a consorzi....".

L'attività è rivolta prevalentemente a favore della collettività.

- con riferimento allo "**Svolgimento di attività analoghe a quelle svolte da altre società**", indicare le attività oggetto di duplicazione e le altre società partecipate in esse



coinvolte;

Non vi sono attività analoghe svolte da altre partecipate

2

Quadrilatero Marche- Umbria s.p.a

DATI ANAGRAFICI DELLA PARTECIPATA

Codice Fiscale	07555981005
Denominazione	Quadrilatero Marche- Umbria s.p.a
Anno di costituzione della società	2003
Forma giuridica	Società per azioni
Tipo di fondazione	
Altra forma giuridica	
Stato della società	Attiva
Anno di inizio della procedura	
Società con azioni quotate in mercati regolamentati	No
Società che ha emesso strumenti finanziari quotati in mercati regolamentati (ex TUSP)	No
La società è un GAL	No

Ulteriori informazioni relative ai campi della Sezione

Nel presente riquadro:

- con riferimento allo "**Stato della società**", spiegare i motivi delle eventuali situazioni di inattività o sospensione, ovvero chiarire lo stato della procedura di liquidazione e la relativa data di presumibile conclusione;
- con riferimento alle "**Società con azioni quotate in mercati regolamentati**", indicare il mercato in cui le azioni della società sono quotate;



- con riferimento alla **"Società che ha emesso strumenti finanziari quotati in mercati regolamentati"**, descrivere gli strumenti e indicare il mercato in cui sono quotati.

SEDE LEGALE DELLA PARTECIPATA

Stato	Italia
Provincia	Roma
Comune	Roma

SETTORE DI ATTIVITÀ DELLA PARTECIPATA

Attività 1	F.42.11
Peso indicativo dell'attività %	90%

ULTERIORI INFORMAZIONI SULLA PARTECIPATA

Società in house	No
Previsione nello statuto di limiti sul fatturato	No
Deliberazione di quotazione di azioni in mercati regolamentati nei termini e con le modalità di cui all'art. 26, c. 4	No
Società contenuta nell'allegato A al D.Lgs. n. 175/2016	Si
Società a partecipazione pubblica di diritto singolare (art.1, c. 4, lett. A)	No
Riferimento normativo società di diritto singolare	No
La partecipata svolge attività economiche protette da diritti speciali o esclusivi insieme con altre attività svolte in regime di mercato	No



Riferimento normativo società con diritti speciali o esclusivi insieme con altre attività svolte in regime di mercato	
Società esclusa dall'applicazione dell'art. 4 con DPCM (art. 4, c. 9)	No
Società esclusa dall'applicazione dell'art. 4 con provvedimento del Presidente della Regione o delle Prov. Autonome (art. 4, c. 9)	No
Riferimento normativo atto esclusione	

DATI DI BILANCIO PER LA VERIFICA TUSP

Tipologia di attività svolta	Attività produttive di beni e servizi
Numero medio di dipendenti	35
Numero dei componenti dell'organo di amministrazione	5
Compenso dei componenti dell'organo di amministrazione	89.929
Numero dei componenti dell'organo di controllo	3
Compenso dei componenti dell'organo di controllo	23.400

	2019	2018	2017	2016	2015
Approvazione bilancio	sì	sì	sì	sì	sì
Risultato d'esercizio	0	0	0	0	0

Indicatori economico finanziari



Indicatori di struttura finanziaria		2019	2018	2017
% Attivo immobilizzato	AI / K	0,00	0,00	0,00
% Capitale permanente	PN + Pc / K	0,38	0,31	0,22
% Passività Correnti	Pb / K	0,62	0,69	0,78
% Capitale proprio	PN / K	0,30	0,25	0,17
% Capitale di terzi	Pc + pb /K	0,70	0,75	0,83
Elasticità degli impieghi	AC/K	1,00	1,00	1,00
Liquidità capitale investito	Ld+li/K	1,00	1,00	1,00
Rigidità dei finanziamenti	K/pb	1,62	1,46	1,28
Grado di indebitamento	K/PN	3,33	4,01	5,72
Solidità patrimoniale	PN/CS	1,00	1,00	1,00
Margini finanziari		2019	2018	2017
Margine di tesoreria	(Ld+Li) - pb	63.520.269	63.066.367	62.478.940
Capitale circolante netto	AC - pb	63.520.269	63.066.367	62.478.940
Margine di struttura	PN - AI	49.992.968	49.991.085	49.986.282
Indici di situazione finanziaria		2019	2018	2017
Liquidità	(Ld+Li)/pb	1,62	1,46	1,28
Disponibilità	AC/pb	1,62	1,46	1,28
Indice di copertura	PN/AI	7110,35	5.608,52	3.644,85
Indici di situazione economica		2019	2018	2017
Redditività dei mezzi propri o ROE	Rn/PN	0,00%	0,00%	0,00%
Redditività gestione corrente o ROI	Ro/Ko	- 0,33%	-0,45%	-1,10%

Ulteriori informazioni relative ai campi della Sezione

Nel presente riquadro:

- con riferimento al "**Numero dei dipendenti**", indicarne la numerosità per ciascuna tipologia di rapporto di lavoro, così come risultante dall'eventuale nota integrativa al bilancio d'esercizio; indicare il numero del personale distaccato dalla o presso la società partecipata;
Dirigenti n. 4 (tutti distaccati dall'Anas) - quadri n. 21 (di cui n. 6 distaccati dall'Anas) – impiegati n. 10. Il personale dipendente della società è pari a n. 25 di cui 0,25 a tempo determinato.
- con riferimento al "**Numero dei componenti dell'organo di amministrazione**", indicare eventuali variazioni rispetto alla data del 31/12/2019, ovvero a data successiva; azioni di adeguamento del numero degli amministratori con riguardo all'art. 11 del TUSP;

Con delibera assembleare del 12/6/2019 l'Amministratore Unico è stato sostituito da un CdA composto da n. 5 membri.

- con riferimento ai **"Compensi dei componenti dell'organo di amministrazione"**, indicare il compenso dei singoli amministratori e eventuali rimborsi spese, gettoni di presenza, ecc.;

Il compenso lordo annuo del Presidente è pari a € 9.000 mentre per ciascun Consigliere è pari a € 6.000.

- con riferimento alla **"Approvazione bilancio"** e **"Risultato d'esercizio"**, inserire considerazioni in merito all'andamento della gestione della società.

Gli indici di bilancio in parte perdono la loro significativa valenza informativa se non ponderati con le indicazioni di seguito riportate. La società per legge non ha finalità di lucro per cui la sua attività non può generare utili. Le attività societarie di progettazione e realizzazione delle tratte stradali di competenza di ANAS S.p.A. e degli Enti Territoriali interessati (PIV) vengono svolte dalla società Quadrilatero in nome proprio e per conto di ANAS in forza di apposita Convenzione, ai sensi della quale la controllante ANAS ha conferito alla Quadrilatero mandato senza rappresentanza, disciplinando il meccanismo di trasferimento - rifatturazione di pari importo - delle infrastrutture viarie realizzate; ciò in quanto le opere stesse sono destinate a entrare a far parte del patrimonio indisponibile di ANAS. Per la realizzazione dei PIV, in bilancio, gli esborsi sostenuti transitano nella voce "crediti verso controllante" e i finanziamenti ricevuti nella voce "anticipo finanziamenti". Al momento della fatturazione delle opere all'ANAS i crediti verso controllante sono regolati sul conto anticipo finanziamenti senza che nulla transiti nel conto economico e si rifletta quindi sulla voce "fatturato" e "valore della produzione".

Il Conto Economico della società riflette costi diretti, indiretti e ricavi per la sola parte afferente la capitalizzazione dei costi del PAV iscritti nell'attivo tra le immobilizzazioni materiali in corso. Gli esborsi per servizi, diretti e indiretti, riguardanti le infrastrutture viarie, sono imputati nei conti di debito e di credito verso Anas in funzione del mandato conferito dalla stessa alla Società.

La stessa analisi dei costi di funzionamento passati da 315.008 (anno 2016) a € 25.786 (anno 2019) e degli oneri per il personale passati da € 106.142 (anno 2016) a € 0,00 (anni 2018 e 2019) non risulta significativa in quanto è la diretta conseguenza della cancellazione dei PAV.

Attività produttive di beni e servizi o Distretti tecnologici

	2019	2018	2017
--	------	------	------



A1) Ricavi delle vendite e delle prestazioni	0	0	0
A5) Altri Ricavi e Proventi	37.612	0	781
di cui Contributi in conto esercizio	0	0	0

QUOTA DI POSSESSO (quota diretta e/o indiretta)

Tipologia di Partecipazione	Partecipazione diretta e indiretta
Quota diretta	0,50%
Codice Fiscale Tramite	00267120541
Denominazione Tramite (organismo)	Sviluppumbria spa
Quota detenuta dalla Tramite nella società	2,40%

QUOTA DI POSSESSO – TIPO DI CONTROLLO

Tipo di controllo	Nessuno
-------------------	---------

Ulteriori informazioni relative ai campi della sezione

Nel presente riquadro:

- con riferimento al **"Tipo di controllo"**, se il controllo è indiretto indicare la "tramite" controllata/controllante; se il controllo sulla "tramite" è esercitato congiuntamente con altre amministrazioni, specificare le modalità di coordinamento tra i soci pubblici per l'esercizio del controllo.

INFORMAZIONI ED ESITO PER LA RAZIONALIZZAZIONE

Partecipazione ancora detenuta alla data di adozione del provvedimento	Si
--	----



Società controllata da una quotata	No
La partecipata svolge un'attività di produzione di beni e servizi a favore dell'Amministrazione?	No
Attività svolta dalla Partecipata	Progettazione e realizzazione opera pubblica sulla base di un accordo di programma tra PPAA (Art. 4, c. 2, lett. b)
Descrizione dell'attività	Progettazione, realizzazione e raccolta finanziamenti per il progetto viario Quadrilatero Umbria-Marche che si sviluppa intorno ai due assi principali umbro-marchigiani: l'arteria Foligno - Civitanova Marche della Statale 77 e la direttrice Perugia - Ancona delle Statali 318 e 76
Quota % di partecipazione detenuta dal soggetto privato	
Svolgimento di attività analoghe a quelle svolte da altre società (art.20, c.2 lett.c)	No
Necessità di contenimento dei costi di funzionamento (art.20, c.2 lett.f)	No
Necessità di aggregazione di società (art.20, c.2 lett.g)	No
L'Amministrazione ha fissato, con proprio provvedimento, obiettivi specifici sui costi di funzionamento della partecipata? (art.19, c.5)	No
Esito della ricognizione	Mantenimento senza interventi
Modalità (razionalizzazione)	
Termine previsto per la razionalizzazione	



Note	Criticità si rilevano in tema di numero di dipendenti e volume di fatturato nell'ultimo triennio ai sensi dell'art. 20 TUSP ma strettamente correlate alla specificità dell'attività svolta dalla partecipata.
-------------	--

Ulteriori informazioni relative ai campi della Sezione

Nel presente riquadro:

- con riferimento all' **"Attività svolta dalla partecipata"**, indicare l'attività prevalente e se essa è svolta in favore dell'ente partecipante o della collettività di riferimento; in caso contrario, indicare altre entità beneficiarie di detta attività e le ragioni della originaria acquisizione e dell'eventuale mantenimento. Se la società gestisce partecipazioni, indicare eventuali servizi resi alle o ricevuti dalle partecipate, nonché attività operative svolte dalla holding;

Quale società pubblica di progetto senza scopo di lucro costituita ai sensi dell'art. 193 del D. lgs. 50/2016 (già art. 175 del D.lgs. 163/2006), nel ruolo di soggetto attuatore unico, cura la realizzazione del progetto pilota "Asse Viario Marche Umbria e Quadrilatero di Penetrazione Interna", attraverso un innovativo piano di cofinanziamento (Piano di Area Vasta), di cui alle delibere del Comitato Interministeriale per la Programmazione Economica n. 121 del 21 dicembre 2001 e n. 93 del 31 ottobre 2002, e che costituisce una infrastruttura strategica di preminente interesse nazionale, ai sensi della L. 443/2001. La società ha i seguenti principali obiettivi: 1) il Progetto Infrastrutturale Viario, che consiste nel completamento e adeguamento di due arterie principali (strada statale 77 asse Foligno-Civitanova Marche, strada statale 76 - strada statale 318 asse Perugia-Ancona), della Pedemontana Fabriano-Muccia/Sfercia e di altri interventi viari idonei ad assicurare il raccordo con i poli industriali esistenti e, più in generale, a migliorare ed incrementare l'accessibilità alle aree interne delle Regioni interessate; 2) la redazione dei Piani di Area Vasta (i PAV) per il cofinanziamento dell'opera viaria che prevede di valorizzare i benefici derivanti al territorio dal potenziamento degli assi viari, trasformandoli in flussi di ricavi attraverso l'insediamento di nuove aree produttive denominate Aree Leader e Aree di implementazione adiacenti alle medesime infrastrutture stradali; 3) il reperimento delle risorse finanziarie necessarie per assicurare la completa copertura dell'investimento previsto.

Il progetto iniziale ambiva a differenziarsi dal classico intervento pubblico, in cui il finanziamento a carico delle casse dello Stato gioca un ruolo determinante, grazie alla previsione di un forte coinvolgimento dei soggetti pubblici e, soprattutto, privati nello sfruttamento del plusvalore che sarebbe stato generato dal potenziamento delle infrastrutture viarie. I tanti anni trascorsi dalla genesi del progetto e i forti cambiamenti



indotti dalla grave crisi economica degli ultimi 10 anni hanno di fatto riportato il progetto Quadrilatero alla classica concezione dell'intervento finanziato con soldi pubblici, mentre la parte collaterale che avrebbe dovuto essere generata dal Piano di Area Vasta - PAV - con le sue Aree Leader è stata definitivamente cancellata dalla delibera CIPE n. 64 del 1/12/2016. Successivamente, con delibera 65/2017 il CIPE ha approvato il Contratto di programma MIT/ANAS 2016-2020 rendendo efficace l'allocazione delle risorse disposta con la precedente delibera. Per rendere operativo tale programma con L. 205 del 27/12/2017 sono stati stanziati contributi per il periodo 2018/2022 pari a € 32 milioni/anno. Tale Aggiornamento del Contratto di Programma è stato approvato dal CIPE con Delibera n 36 del 24 luglio 2019. Riguardo all'avanzamento dei lavori, la relazione sulla gestione che accompagna il bilancio d'esercizio 2019 è esaustiva e fornisce un quadro chiaro di ciò che è stato fatto e di ciò che ancora deve essere completato, mettendo in chiaro, comunque, che il problema delle risorse economiche è stato superato grazie al cospicuo contributo pubblico. In tal modo è venuta meno l'ambiziosa impostazione iniziale che voleva superare il modello di intervento totalmente pubblico per la realizzazione delle infrastrutture viarie, coinvolgendo anche investitori privati pronti ad attivare nuove attività economiche nelle Aree Leader selezionate e successivamente abbandonate dopo numerosi infruttuosi tentativi di cessione tramite bandi di gara.

La rilevanza strategica della realizzazione dell'asse viario "Marche Umbria e Quadrilatero di penetrazione interna" per lo sviluppo economico del territorio è stata oggetto di particolare attenzione del Consiglio Camerale che nel 2008 ha deliberato una maggiorazione del 20% del diritto annuale per potenziare gli interventi diretti al miglioramento delle infrastrutture (di cui il 50% è destinato alla struttura viaria). Tali interventi trovano ragione nella sottoscrizione di un apposito Accordo di Programma trentennale pertanto l'erogazione del finanziamento non è in alcun modo collegato alla partecipazione societaria, né tanto meno può essere oggetto di possibili interventi di razionalizzazione ad esso collegati.

La partecipazione è detenuta in funzione dei compiti assegnati dalla L. 29 dicembre 1993, n. 580 all'art. 2 comma 2 che prevede quanto segue: "...le camere di commercio promuovono, realizzano e gestiscono strutture ed infrastrutture di interesse economico generale a livello locale, regionale e nazionale, direttamente o mediante la partecipazione, secondo le norme del codice civile, con altri soggetti pubblici e privati, ad organismi anche associativi, ad enti, a consorzi....".

- con riferimento allo "**Svolgimento di attività analoghe a quelle svolte da altre società**", indicare le attività oggetto di duplicazione e le altre società partecipate in esse coinvolte;

Non vi sono attività analoghe svolte da altre partecipate.



3 INTER.CAM. società consortile a r.l.

DATI ANAGRAFICI DELLA PARTECIPATA

Codice Fiscale	02894610548
Denominazione	INTER.CAM. SOCIETA' CONSORTILE A R.L.
Anno di costituzione della società	2006
Forma giuridica	Società consortile a responsabilità limitata
Tipo di fondazione	
Altra forma giuridica	
Stato della società	Attiva
Anno di inizio della procedura	
Società con azioni quotate in mercati regolamentati	No
Società che ha emesso strumenti finanziari quotati in mercati regolamentati (ex TUSP)	No
La società è un GAL	No

Ulteriori informazioni relative ai campi della Sezione

Nel presente riquadro:

- con riferimento allo **"Stato della società"**, spiegare i motivi delle eventuali situazioni di inattività o sospensione, ovvero chiarire lo stato della procedura di liquidazione e la relativa data di presumibile conclusione;
- con riferimento alle **"Società con azioni quotate in mercati regolamentati"**, indicare il mercato in cui le azioni della società sono quotate;
- con riferimento alla **"Società che ha emesso strumenti finanziari quotati in mercati regolamentati"**, descrivere gli strumenti e indicare il mercato in cui sono quotati.

SEDE LEGALE DELLA PARTECIPATA

Stato	Italia
-------	--------



Provincia	Perugia
Comune	Perugia

SETTORE DI ATTIVITÀ DELLA PARTECIPATA

Attività 1	J.63.11.19
Peso indicativo dell'attività %	50%

ULTERIORI INFORMAZIONI SULLA PARTECIPATA

Società in house	Si
Previsione nello statuto di limiti sul fatturato	Si
Deliberazione di quotazione di azioni in mercati regolamentati nei termini e con le modalità di cui all'art. 26, c. 4	No
Società contenuta nell'allegato A al D. Lgs. n. 175/2016	No
Società a partecipazione pubblica di diritto singolare (art.1, c. 4, lett. A)	No
Riferimento normativo società di diritto singolare	No
La partecipata svolge attività economiche protette da diritti speciali o esclusivi insieme con altre attività svolte in regime di mercato	No
Riferimento normativo società con diritti speciali o esclusivi insieme con altre attività svolte in regime di mercato	



Società esclusa dall'applicazione dell'art. 4 con DPCM (art. 4, c. 9)	No
Società esclusa dall'applicazione dell'art. 4 con provvedimento del Presidente della Regione o delle Prov. Autonome (art. 4, c. 9)	No
Riferimento normativo atto esclusione	

DATI DI BILANCIO PER LA VERIFICA TUSP

Tipologia di attività svolta	Attività produttive di beni e servizi
Numero medio di dipendenti	26
Numero dei componenti dell'organo di amministrazione	3
Compenso dei componenti dell'organo di amministrazione	8.638
Numero dei componenti dell'organo di controllo	1
Compenso dei componenti dell'organo di controllo	7.613

	2019	2018	2017	2016	2015
Approvazione bilancio	sì	sì	sì	sì	sì
Risultato d'esercizio	0	0	0	0	0

Indicatori economico finanziari

Indicatori di struttura finanziaria		2019	2018	2017
% Attivo immobilizzato	AI / K	0,00	0,00	0,00
% Capitale permanente	PN + Pc / K	0,78	0,71	0,69



% Passività Correnti	Pb / K	0,22	0,29	0,31
% Capitale proprio	PN / K	0,07	0,10	0,11
% Capitale di terzi	Pc + pb /K	0,93	0,90	0,89
Elasticità degli impieghi	AC/K	1,00	1,00	1,00
Liquidità capitale investito	Ld+li/K	1,00	1,00	1,00
Rigidità dei finanziamenti	K/pb	4,59	3,39	3,23
Grado di indebitamento	K/PN	15,06	9,91	8,91
Solidità patrimoniale	PN/CS	1,01	1,01	1,01
Margini finanziari		2019	2018	2017
Margine di tesoreria	(Ld+Li) - pb	593.901	352.467	310.167
Capitale circolante netto	AC - pb	593.901	352.467	310.167
Margine di struttura	PN - AI	50.420	50.420	50.420
Indici di situazione finanziaria		2019	2018	2017
Liquidità	(Ld+Li)/pb	4,59	3,39	3,23
Disponibilità	AC/pb	4,59	3,39	3,23
Indice di copertura	PN/AI	n.c.	n.c.	n.c.
Indici di situazione economica		2019	2018	2017
Redditività dei mezzi propri o ROE	Rn/PN	0,00%	0,00%	0,00%
Redditività gestione corrente o ROI	Ro/Ko	0,18%	-0,63%	0,36%

Ulteriori informazioni relative ai campi della Sezione

Nel presente riquadro:

- con riferimento al "**Numero dei dipendenti**", indicarne la numerosità per ciascuna tipologia di rapporto di lavoro, così come risultante dall'eventuale nota integrativa al bilancio d'esercizio; indicare il numero del personale distaccato dalla o presso la società partecipata;
al 31/12/2019 i dati occupazionali erano i seguenti:
quadri n. 1- Impiegati n. 28 , tutti con contratto a tempo indeterminato;
- con riferimento al "**Numero dei componenti dell'organo di amministrazione**", indicare eventuali variazioni rispetto alla data del 31/12/2019, ovvero a data successiva; azioni di adeguamento del numero degli amministratori con riguardo all'art. 11 del TUSP;
Il numero dei componenti è rimasto invariato
- con riferimento ai "**Compensi dei componenti dell'organo di amministrazione**", indicare il compenso dei singoli amministratori e eventuali rimborsi spese, gettoni di presenza, ecc.;

Presidente compenso annuo lordo € 8.638 - Consigliere nessun compenso.

con riferimento alla "**Approvazione bilancio**" e "**Risultato d'esercizio**", inserire considerazioni in merito all'andamento della gestione della società.

Gli indici di bilancio (con la necessaria avvertenza che si sta analizzando una società in house il cui obiettivo principale non è massimizzare il profitto, ma fornire servizi ai prezzi più bassi possibile senza però incidere negativamente sugli equilibri aziendali) indicano una situazione patrimoniale, finanziaria ed economica equilibrata sintomatico di una efficiente gestione aziendale. Le valutazioni di bilancio si sono fondate sul presupposto della continuità aziendale anche in applicazione del D.L. 8/4/2020 n. 23.

Equilibrio che si ritiene possa consolidarsi anche in ragione della attuazione di quanto previsto nel precedente piano di razionalizzazione che prevedeva la cessione, a favore della società, del ramo di azienda dell'Unione Regionale delle Camere di Commercio dell'Umbria.

Cessione avvenuta in data 27/9/2019 con anche il passaggio di n. 4 unità lavorative. Ciò ha consentito di incrementare il volume dei servizi erogati con evidenti riflessi, da un lato, nel valore della produzione che è passato da € 787.950 (anno 2018) a € 848.381 (anno 2019) e dall'altro, nell'incremento sia dei costi di funzionamento - passati da € 56.365 (anno 2018) a € 65.138 (anno 2019) - che del costo per il personale - passato da € 733.400 (anno 2018) a € 781.105 (anno 2019).

Gli oneri che gravano sul bilancio dell'Ente sono relativi al costo dei servizi affidati alla società in house. Per le prestazioni rese dalla società consortile in oggetto la Camera di Commercio beneficia del regime di esenzione IVA ex art. 10 comma 2 D.P.R. 633/1972 in quanto i corrispettivi delle prestazioni a carico dei soci non superano i costi di diretta imputazione dei servizi stessi. Nell'ambito della gestione economica della Società si è proceduto alla determinazione delle tariffe da applicare alle singole prestazioni, elaborate sulla base dei meri costi di diretta imputazione, ai quali si sommano i costi indiretti determinati in misura mediamente non superiore all'10% posto che la Società stessa non applica nei confronti dell'Amministrazione alcun markup sui costi di produzione. Tali modalità operative consentono infatti alla Società di perseguire un costante equilibrio economico finanziario, senza mai superare le tariffe soglia praticate sul mercato.

Le prospettive pre-covid 19 di breve e medio periodo sui futuri livelli di attività e sul relativo andamento dei costi consentono di prevedere il dinamico mantenimento delle condizioni di equilibrio aziendale. Dinamica supportata anche dall'adozione di un programma di valutazione del rischio di crisi aziendale in grado di monitorare periodicamente la presenza di eventuali criticità sino ad oggi non segnalate. Il budget 2020 prevede un valore della produzione pari a € 1.105.090 a fronte di costi di funzionamento di € 104.000 e costi per il personale di € 1.000.000.



L'aumento dei ricavi conseguiti nel 2019 ed il prospettato aumento per l'anno 2020 (confermato dai dati di preconsuntivo) consentono di convergere verso il superamento del limite posto dall'art. 20 comma 2 lett. d) del T.U.S.P.

Attività produttive di beni e servizi o Distretti tecnologici

	2019	2018	2017
A1) Ricavi delle vendite e delle prestazioni	848.372	787.948	781.128
A5) Altri Ricavi e Proventi	9	2	1
di cui Contributi in conto esercizio	0	0	0

QUOTA DI POSSESSO (quota diretta e/o indiretta)

Tipologia di Partecipazione	Partecipazione diretta
Quota diretta	88,00%
Codice Fiscale Tramite	
Denominazione Tramite (organismo)	
Quota detenuta dalla Tramite nella società	

QUOTA DI POSSESSO – TIPO DI CONTROLLO

Tipo di controllo	Controllo solitario - maggioranza dei voti esercitabili nell'assemblea ordinaria
-------------------	--

Ulteriori informazioni relative ai campi della sezione

Nel presente riquadro:

- con riferimento al **"Tipo di controllo"**, se il controllo è indiretto indicare la "tramite" controllata/controllante; se il controllo sulla "tramite" è esercitato congiuntamente con



altre amministrazioni, specificare le modalità di coordinamento tra i soci pubblici per l'esercizio del controllo.

INFORMAZIONI ED ESITO PER LA RAZIONALIZZAZIONE

Partecipazione ancora detenuta alla data di adozione del provvedimento	Si
Società controllata da una quotata	No
La partecipata svolge un'attività di produzione di beni e servizi a favore dell'Amministrazione?	Si
Attività svolta dalla Partecipata	Autoproduzione di beni o servizi strumentali all'ente o agli enti pubblici partecipanti o allo svolgimento delle loro funzioni (Art. 4, c. 2, lett. d)
Descrizione dell'attività	Fornitura di prestazioni relative all'acquisizione di dati forniti dall'utenza per aggiornamento Registro Imprese ed altri albi, svolgimento indagini statistiche, gestione rapporti con l'utenza tramite call center, reception e portineria.
Quota % di partecipazione detenuta dal soggetto privato	
Svolgimento di attività analoghe a quelle svolte da altre società (art.20, c.2 lett.c)	No
Necessità di contenimento dei costi di funzionamento (art.20, c.2 lett. f)	No
Necessità di aggregazione di società (art.20, c.2 lett. g)	No



L'Amministrazione ha fissato, con proprio provvedimento, obiettivi specifici sui costi di funzionamento della partecipata? (art.19, c.5)	No
Esito della ricognizione	Mantenimento senza interventi di razionalizzazione
Modalità (razionalizzazione)	
Termine previsto per la razionalizzazione	
Note	

Ulteriori informazioni relative ai campi della Sezione

Nel presente riquadro:

- con riferimento all' "**Attività svolta dalla partecipata**", indicare l'attività prevalente e se essa è svolta in favore dell'ente partecipante o della collettività di riferimento; in caso contrario, indicare altre entità beneficiarie di detta attività e le ragioni della originaria acquisizione e dell'eventuale mantenimento. Se la società gestisce partecipazioni, indicare eventuali servizi resi alle o ricevuti dalle partecipate, nonché attività operative svolte dalla holding;

La società fornisce prestazioni relative alla gestione dei rapporti con l'utenza (es call center, portineria, reception) allo svolgimento di indagini statistiche, all'acquisizione dati ed immissione negli applicativi relativi al registro imprese, artigianato, albo gestori ambientali, marchi e brevetti, ufficio metrico.

I servizi erogati dalla partecipata sono di interesse generale ma anche di natura strumentale svolti in funzione e su incarico delle Camere di Commercio socie.

- con riferimento allo "**Svolgimento di attività analoghe a quelle svolte da altre società**", indicare le attività oggetto di duplicazione e le altre società partecipate in esse coinvolte;

Non vi sono attività analoghe svolte da altre partecipate.

4 Retecamere s.c.a r.l. in liquidazione
DATI ANAGRAFICI DELLA PARTECIPATA

Codice Fiscale	08618091006
Denominazione	Retecamere società consortile a r. l.
Anno di costituzione della società	2005
Forma giuridica	Società consortile a responsabilità limitata
Tipo di fondazione	
Altra forma giuridica	
Stato della società	Sono in corso procedure di liquidazione volontaria
Anno di inizio della procedura	2013

Società con azioni quotate in mercati regolamentati	No
Società che ha emesso strumenti finanziari quotati in mercati regolamentati (ex TUSP)	No
La società è un GAL	No

Ulteriori informazioni relative ai campi della Sezione

Nel presente riquadro:

- con riferimento allo **"Stato della società"**, spiegare i motivi delle eventuali situazioni di inattività o sospensione, ovvero chiarire lo stato della procedura di liquidazione e la relativa data di presumibile conclusione;

La partecipata non ha concluso la fase di liquidazione in quanto sono ancora in corso alcune cause civili dall'esito delle quali può derivare l'ordinata chiusura della liquidazione o la sua trasformazione in procedura concorsuale.

Causa civile inerente la determinazione di contributi consortili aggiuntivi

L'Assemblea dei Soci, in data 4 settembre 2013, preso atto della situazione patrimoniale al 30 giugno 2013 che, evidenziava una perdita pari ad euro 1.063.176 e un patrimonio netto negativo pari ad € 837.688, deliberava di non ripianare la perdita e conseguentemente, verificatasi la causa di scioglimento di cui all'art. 2484 numero 4) del codice civile, la liquidazione della società nominando un Liquidatore. A quest'ultimo veniva attribuito ogni potere all'uopo occorrente, con facoltà di compiere tutti gli atti utili alla liquidazione ai sensi e per gli effetti dell'art. 2489 codice civile anche con riferimento al personale dipendente, la conclusione di transazioni, la cessione di crediti. Veniva inoltre autorizzato a continuare, ai fini della liquidazione e in funzione del miglior realizzo, l'esercizio provvisorio dell'impresa sociale allo scopo anche di assicurare l'ultimazione dei contratti in corso.

Successivamente l'assemblea dei soci, a maggioranza, deliberava altre due volte, di richiedere a tutti i soci il versamento di contributi consortili aggiuntivi volti a ripianare le perdite derivanti dal deterioramento di un importante credito vantato nei confronti di Buonitalia spa (società partecipata dal MIPAAF). Contro tali delibere la Camera di Commercio di Firenze ha proceduto alla loro impugnazione in sede giudiziale. Il Tribunale di Roma, con sentenza del 19 ottobre 2017, ha accolto la domanda e annullato le delibere assembleari del 21 luglio 2014 e del 2 luglio 2015. La società avverso la sentenza del

Tribunale ha presentato appello.

Se l'iter giudiziario si dovesse concludere negativamente per la società, svanirebbe la possibilità di chiudere in bonis la fase liquidatoria dando spazio all'apertura della procedura concorsuale.

Causa civile inerente il credito nei confronti di Buonitalia spa.

La società al fine di tentare il recupero di un importante credito nei confronti di Buonitalia spa, (società controllata dal Ministero delle Politiche Agricole Alimentari e Forestali al 70% e con ISMEA tra i soci di minoranza) ha intentato una causa civile contro la società debitrice, il Ministero controllante e l'ISMEA. Con sentenza n.8093 del 20 aprile 2018 il Tribunale di Roma ha integralmente rigettato le azioni nei confronti di tutti i convenuti. Contro tale sentenza è stato proposto appello.

Visti i ricorsi in appello presentati, ed i tempi medi di soluzione dei conflitti in appello, non si può ragionevolmente stimare alcun termine per la conclusione dell'intervento di razionalizzazione. Lasso di tempo comunque soggetto a variabili esterne non gestibili dai soci della partecipata salvo rinuncia alla azione di tutela degli interessi coinvolti.

- con riferimento alle **"Società con azioni quotate in mercati regolamentati"**, indicare il mercato in cui le azioni della società sono quotate;
- con riferimento alla **"Società che ha emesso strumenti finanziari quotati in mercati regolamentati"**, descrivere gli strumenti e indicare il mercato in cui sono quotati.

SEDE LEGALE DELLA PARTECIPATA

Stato	Italia
Provincia	Roma
Comune	Roma

SETTORE DI ATTIVITÀ DELLA PARTECIPATA

Attività 1	S.94
Peso indicativo dell'attività %	50%

ULTERIORI INFORMAZIONI SULLA PARTECIPATA

Società in house	Si
Previsione nello statuto di limiti sul fatturato	No



Deliberazione di quotazione di azioni in mercati regolamentati nei termini e con le modalità di cui all'art. 26, c. 4	No
Società contenuta nell'allegato A al D.Lgs. n. 175/2016	No
Società a partecipazione pubblica di diritto singolare (art.1, c. 4, lett. A)	No
Riferimento normativo società di diritto singolare	No
La partecipata svolge attività economiche protette da diritti speciali o esclusivi insieme con altre attività svolte in regime di mercato	No
Riferimento normativo società con diritti speciali o esclusivi insieme con altre attività svolte in regime di mercato	
Società esclusa dall'applicazione dell'art. 4 con DPCM (art. 4, c. 9)	No
Società esclusa dall'applicazione dell'art. 4 con provvedimento del Presidente della Regione o delle Prov. Autonome (art. 4, c. 9)	No
Riferimento normativo atto esclusione	

DATI DI BILANCIO PER LA VERIFICA TUSP

Tipologia di attività svolta	Attività produttive di beni e servizi
Numero medio di dipendenti	0



Numero dei componenti dell'organo di amministrazione	1
Compenso dei componenti dell'organo di amministrazione	0
Numero dei componenti dell'organo di controllo	1
Compenso dei componenti dell'organo di controllo	7.280

	2019	2018	2017	2016	2015
Approvazione bilancio	no	no	sì	sì	sì
Risultato d'esercizio	n.d.	n.d.	- 3.233	- 6.392	- 10.199

Ulteriori informazioni relative ai campi della Sezione

Nel presente riquadro:

- con riferimento al "**Numero dei dipendenti**", indicarne la numerosità per ciascuna tipologia di rapporto di lavoro, così come risultante dall'eventuale nota integrativa al bilancio d'esercizio; indicare il numero del personale distaccato dalla o presso la società partecipata;

Non ci sono dipendenti

- con riferimento al "**Numero dei componenti dell'organo di amministrazione**", indicare eventuali variazioni rispetto alla data del 31/12/2019, ovvero a data successiva; azioni di adeguamento del numero degli amministratori con riguardo all'art. 11 del TUSP; Il numero dei componenti è rimasto invariato

- con riferimento ai "**Compensi dei componenti dell'organo di amministrazione**", indicare il compenso dei singoli amministratori e eventuali rimborsi spese, gettoni di presenza, ecc.;

Il liquidatore non ha ricevuto alcun compenso salvo il premio di assicurazione per responsabilità civile pari a € 5.844 annui.

- con riferimento alla "**Approvazione bilancio**" e "**Risultato d'esercizio**", inserire considerazioni in merito all'andamento della gestione della società.

I bilanci di questi anni sono stati il riflesso della progressiva cessazione delle attività, con la conseguente fuoriuscita di tutto il personale e la regolazione delle partite finanziarie aperte. L'ultimo bilancio approvato si riferisce all'esercizio 2017 e non differisce da quelli precedenti procedendo verso la chiusura della fase di liquidazione: le entrate si riducono a



poco più di 35 mila euro, mentre le spese sono soprattutto legate a consulenze legali e oneri connessi alle cause legali in corso. Per l'esercizio 2019 il liquidatore non ha redatto alcun bilancio.

Attività produttive di beni e servizi o Distretti tecnologici

	2019	2018	2017
A1) Ricavi delle vendite e delle prestazioni	n.d.	n.d.	0
A5) Altri Ricavi e Proventi	n.d.	n.d.	35.948
di cui Contributi in conto esercizio	n.d.	n.d.	0

QUOTA DI POSSESSO (quota diretta e/o indiretta)

Tipologia di Partecipazione	Partecipazione diretta e indiretta
Quota diretta	2,583%
Codice Fiscale Tramite	02313821007
Denominazione Tramite (organismo)	Infocamere scpa
Quota detenuta dalla Tramite nella società	2,3%

QUOTA DI POSSESSO – TIPO DI CONTROLLO

Tipo di controllo	Nessuno
-------------------	---------

Ulteriori informazioni relative ai campi della sezione

Nel presente riquadro:

- con riferimento al **"Tipo di controllo"**, se il controllo è indiretto indicare la "tramite" controllata/controllante; se il controllo sulla "tramite" è esercitato congiuntamente con

altre amministrazioni, specificare le modalità di coordinamento tra i soci pubblici per l'esercizio del controllo.

INFORMAZIONI ED ESITO PER LA RAZIONALIZZAZIONE

Partecipazione ancora detenuta alla data di adozione del provvedimento	Si
Società controllata da una quotata	No
La partecipata svolge un'attività di produzione di beni e servizi a favore dell'Amministrazione?	No
Attività svolta dalla Partecipata	Nessuna attività
Descrizione dell'attività	Realizzazione di progetti integrati per lo sviluppo e la realizzazione di iniziative programmate dai soggetti consorziati per il raggiungimento dei rispettivi fini istituzionali nell'interesse generale del sistema camerale
Quota % di partecipazione detenuta dal soggetto privato	
Svolgimento di attività analoghe a quelle svolte da altre società (art.20, c.2 lett. c)	No
Necessità di contenimento dei costi di funzionamento (art.20, c.2 lett .f)	No
Necessità di aggregazione di società (art.20, c.2 lett. g)	No



L'Amministrazione ha fissato, con proprio provvedimento, obiettivi specifici sui costi di funzionamento della partecipata? (art.19, c.5)	No
Esito della ricognizione	In liquidazione
Modalità (razionalizzazione)	
Termine previsto per la razionalizzazione	Termine non stimabile
Note	

Ulteriori informazioni relative ai campi della Sezione

Nel presente riquadro:

- con riferimento all' "**Attività svolta dalla partecipata**", indicare l'attività prevalente e se essa è svolta in favore dell'ente partecipante o della collettività di riferimento; in caso contrario, indicare altre entità beneficiarie di detta attività e le ragioni della originaria acquisizione e dell'eventuale mantenimento. Se la società gestisce partecipazioni, indicare eventuali servizi resi alle o ricevuti dalle partecipate, nonché attività operative svolte dalla holding;
- con riferimento allo "**Svolgimento di attività analoghe a quelle svolte da altre società**", indicare le attività oggetto di duplicazione e le altre società partecipate in esse coinvolte;

Non vi sono attività analoghe svolte da altre partecipate.

5 Tecnoborsa S.c.p.a.

DATI ANAGRAFICI DELLA PARTECIPATA

Codice Fiscale	05375771002
Denominazione	Tecnoborsa S.c.p.a.
Anno di costituzione della società	1997
Forma giuridica	Società consortile per azioni



Tipo di fondazione	
Altra forma giuridica	
Stato della società	Attiva
Anno di inizio della procedura	
Società con azioni quotate in mercati regolamentati	No
Società che ha emesso strumenti finanziari quotati in mercati regolamentati (ex TUSP)	No
La società è un GAL	No

Ulteriori informazioni relative ai campi della Sezione

Nel presente riquadro:

- con riferimento allo **"Stato della società"**, spiegare i motivi delle eventuali situazioni di inattività o sospensione, ovvero chiarire lo stato della procedura di liquidazione e la relativa data di presumibile conclusione;
- con riferimento alle **"Società con azioni quotate in mercati regolamentati"**, indicare il mercato in cui le azioni della società sono quotate;
- con riferimento alla **"Società che ha emesso strumenti finanziari quotati in mercati regolamentati"**, descrivere gli strumenti e indicare il mercato in cui sono quotati.

SEDE LEGALE DELLA PARTECIPATA

Stato	Italia
Provincia	Roma
Comune	Roma

SETTORE DI ATTIVITÀ DELLA PARTECIPATA

Attività 1	J.63.11.2
Peso indicativo dell'attività %	50%



ULTERIORI INFORMAZIONI SULLA PARTECIPATA

Società in house	No
Previsione nello statuto di limiti sul fatturato	No
Deliberazione di quotazione di azioni in mercati regolamentati nei termini e con le modalità di cui all'art. 26, c. 4	No
Società contenuta nell'allegato A al D. Lgs. n. 175/2016	No
Società a partecipazione pubblica di diritto singolare (art.1, c. 4, lett. A)	No
Riferimento normativo società di diritto singolare	No
La partecipata svolge attività economiche protette da diritti speciali o esclusivi insieme con altre attività svolte in regime di mercato	No
Riferimento normativo società con diritti speciali o esclusivi insieme con altre attività svolte in regime di mercato	
Società esclusa dall'applicazione dell'art. 4 con DPCM (art. 4, c. 9)	No
Società esclusa dall'applicazione dell'art. 4 con provvedimento del Presidente della Regione o delle Prov. Autonome (art. 4, c. 9)	No



Riferimento normativo atto esclusione	
---------------------------------------	--

DATI DI BILANCIO PER LA VERIFICA TUSP

Tipologia di attività svolta	Attività produttive di beni e servizi
Numero medio di dipendenti	10
Numero dei componenti dell'organo di amministrazione	5
Compenso dei componenti dell'organo di amministrazione	41.952
Numero dei componenti dell'organo di controllo	3
Compenso dei componenti dell'organo di controllo	9.800

	2019	2018	2017	2016	2015
Approvazione bilancio	sì	sì	sì	sì	sì
Risultato d'esercizio	-91.963	5.843	- 34.304	880	4.946

Indicatori economico finanziari

Indicatori di struttura finanziaria		2019	2018	2017
% Attivo immobilizzato	AI / K	0,06	0,05	0,06
% Capitale permanente	PN + Pc / K	0,80	0,79	0,84
% Passività Correnti	Pb / K	0,20	0,21	0,16
% Capitale proprio	PN / K	0,63	0,65	0,70
% Capitale di terzi	Pc + pb / K	0,37	0,35	0,30
Elasticità degli impieghi	AC/K	0,94	0,95	0,94
Liquidità capitale investito	Ld+li/K	0,92	0,93	0,91
Rigidità dei finanziamenti	K/pb	4,89	4,86	6,19
Grado di indebitamento	K/PN	1,60	1,55	1,44
Solidità patrimoniale	PN/CS	1,00	1,09	1,12
Margini finanziari		2019	2018	2017
Margine di tesoreria	(Ld+Li) - pb	1.569.806	1.676.120	1.651.865



Capitale circolante netto	AC - pb	1.626.628	1.738.627	1.713.196
Margine di struttura	PN - AI	1.250.691	1.392.359	1.399.524
Indici di situazione finanziaria		2019	2018	2017
Liquidità	(Ld+Li)/pb	4,48	4,51	5,63
Disponibilità	AC/pb	4,60	4,64	5,80
Indice di copertura	PN/AI	10,68	14,17	11,13
Indici di situazione economica		2019	2018	2017
Redditività dei mezzi propri o ROE	Rn/PN	-6,66%	0,39%	-2,23%
Redditività gestione corrente o ROI	Ro/Ko	-21,75%	1,59%	-7,86%

Ulteriori informazioni relative ai campi della Sezione

Nel presente riquadro:

- con riferimento al **"Numero dei dipendenti"**, indicarne la numerosità per ciascuna tipologia di rapporto di lavoro, così come risultante dall'eventuale nota integrativa al bilancio d'esercizio; indicare il numero del personale distaccato dalla o presso la società partecipata;

Dirigenti n. 1 – quadri n. 2 – impiegati n. 7 tutti con contratto di lavoro a tempo indeterminato (di cui uno part-time)

- con riferimento al **"Numero dei componenti dell'organo di amministrazione"**, indicare eventuali variazioni rispetto alla data del 31/12/2019, ovvero a data successiva; azioni di adeguamento del numero degli amministratori con riguardo all'art. 11 del TUSP; Il numero dei componenti è rimasto invariato

- con riferimento ai **"Compensi dei componenti dell'organo di amministrazione"**, indicare il compenso dei singoli amministratori e eventuali rimborsi spese, gettoni di presenza, ecc.;

Presidente compenso annuo lordo fisso € 36.000 – Consiglieri nessun compenso.

- con riferimento alla **"Approvazione bilancio" e "Risultato d'esercizio"**, inserire considerazioni in merito all'andamento della gestione della società.

Il risultato economico negativo conseguito nell'anno 2019, pari a € 91.963, è dovuto, in parte, al recesso di alcuni soci - che ha influito negativamente sull'ammontare complessivo dei contributi in conto esercizio incassati, stante l'invarianza delle quote rimaste a carico di tutti gli altri soci - ma anche ad un evento eccezionale riconducibile al progetto "Valore Immobiliare 4.0". Questi si fondava su un applicativo web che non ha mai superato la fase di collaudo, secondo gli standard previsti, comportando un mancato introito di € 79.000. Quanto premesso trova riscontro nell'andamento dei costi di funzionamento - passati da €



642.197 (anno 2017) a € 607.953 (anno 2018) e a € 621.074 (anno 2019) – e del valore della produzione - passato da € 1.189.108 (anno 2017) a € 1.195.274 (anno 2018) e a € 1.067.676 (anno 2019) – solo in parte controbilanciato da una riduzione dei costi per il personale passato da € 565.124 (anno 2017) a € 556.679 (anno 2018) e a € 511.188 (anno 2019).

Gli indici economico finanziari sopra riportati mostrano, nel complesso, il raggiungimento di un sostanziale equilibrio fondato comunque sul rilevante contributo in conto esercizio erogato dai soci. Le valutazioni di bilancio si sono fondate sul presupposto della continuità aziendale anche in applicazione del D.L. 8/4/2020 n. 23. Le prospettive, pre-covid-19, di breve e medio periodo sui futuri livelli di attività e sul relativo andamento dei costi avrebbero consentito di prevedere il dinamico mantenimento delle condizioni di equilibrio aziendale.

Attività produttive di beni e servizi o Distretti tecnologici

	2019	2018	2017
A1) Ricavi delle vendite e delle prestazioni	108.756	117.575	121.679
A5) Altri Ricavi e Proventi	964.016	1.076.313	1.029.686
di cui Contributi in conto esercizio	961.666	1.073.678	1.026.291

QUOTA DI POSSESSO (quota diretta e/o indiretta)

Tipologia di Partecipazione	Partecipazione diretta
Quota diretta	1,295%
Codice Fiscale Tramite	
Denominazione Tramite (organismo)	
Quota detenuta dalla Tramite nella società	



QUOTA DI POSSESSO – TIPO DI CONTROLLO

Tipo di controllo	Nessuno
--------------------------	---------

Ulteriori informazioni relative ai campi della sezione

Nel presente riquadro:

- con riferimento al **"Tipo di controllo"**, se il controllo è indiretto indicare la "tramite" controllata/controllante; se il controllo sulla "tramite" è esercitato congiuntamente con altre amministrazioni, specificare le modalità di coordinamento tra i soci pubblici per l'esercizio del controllo.

INFORMAZIONI ED ESITO PER LA RAZIONALIZZAZIONE

Partecipazione ancora detenuta alla data di adozione del provvedimento	Si
Società controllata da una quotata	No
La partecipata svolge un'attività di produzione di beni e servizi a favore dell'Amministrazione?	No
Attività svolta dalla Partecipata	Autoproduzione di beni o servizi strumentali all'ente o agli enti pubblici partecipanti o allo svolgimento delle loro funzioni (Art. 4, c. 2, lett. d)
Descrizione dell'attività	Realizzazione di progetti integrati per lo sviluppo, la regolazione e la trasparenza del mercato immobiliare italiano favorendo la sua piena integrazione con quello degli altri Paesi dell'Unione Europea
Quota % di partecipazione detenuta dal soggetto privato	
Svolgimento di attività analoghe a quelle svolte da altre società (art.20, c.2 lett. c)	No



Necessità di contenimento dei costi di funzionamento (art.20, c.2 lett. f)	No
Necessità di aggregazione di società (art.20, c.2 lett. g)	No
L'Amministrazione ha fissato, con proprio provvedimento, obiettivi specifici sui costi di funzionamento della partecipata? (art.19, c.5)	No
Esito della ricognizione	Mantenimento senza interventi
Modalità (razionalizzazione)	
Termine previsto per la razionalizzazione	
Note	

Ulteriori informazioni relative ai campi della Sezione

Nel presente riquadro:

- con riferimento all' "**Attività svolta dalla partecipata**", indicare l'attività prevalente e se essa è svolta in favore dell'ente partecipante o della collettività di riferimento; in caso contrario, indicare altre entità beneficiarie di detta attività e le ragioni della originaria acquisizione e dell'eventuale mantenimento. Se la società gestisce partecipazioni, indicare eventuali servizi resi alle o ricevuti dalle partecipate, nonché attività operative svolte dalla holding;

La società cura la rilevazione, l'elaborazione e la diffusione di dati utili alla pianificazione e l'attuazione di scelte strategiche nella sfera dell'economia immobiliare. Aiuta la crescita della professionalità degli operatori immobiliari attraverso la definizione di metodologie, livelli di servizio e attività di formazione. Coordina il sistema delle Borse Immobiliari Italiane con attività di promozione e supporto. Gestisce la Borsa Immobiliare di Roma. Promuove iniziative inerenti progetti di legge finalizzati a una maggiore competitività del sistema e volti a favorire trasparenza ed efficienza del mercato;

La Camera di Commercio di Perugia avendo istituito la Borsa Immobiliare dell'Umbria, per



il raggiungimento dei propri fini istituzionali, si avvale della consulenza, collaborazione, know how e piattaforma internet della partecipata con la quale è pertanto in stretto collegamento funzionale. La partecipata porta avanti azioni di coordinamento con tutte le Borse Immobiliari per una sempre maggiore visibilità e adozione del marchio di sistema, per la condivisione delle metodologie per la redazione dei Listini Ufficiali, per il necessario coordinamento dell'immagine grafica delle pubblicazioni e per l'adozione di una modulistica unica per gli Agenti immobiliari.

La partecipazione è detenuta in funzione dei compiti assegnati dalla L. 29 dicembre 1993, n. 580 all'art. 2 comma 2 che prevede quanto segue: "Le camere di commercio, singolarmente o in forma associata, nell'ambito della circoscrizione territoriale di competenza, svolgono le funzioni relative a: lett. c) tutela del consumatore e della fede pubblica, vigilanza e controllo sulla sicurezza e conformità dei prodotti e sugli strumenti soggetti alla disciplina della metrologia legale, rilevazione dei prezzi e delle tariffe, rilascio dei certificati di origine delle merci e documenti per l'esportazione in quanto specificamente previste dalla legge"

- con riferimento allo "**Svolgimento di attività analoghe a quelle svolte da altre società**", indicare le attività oggetto di duplicazione e le altre società partecipate in esse coinvolte;

Non vi sono attività analoghe svolte da altre partecipate.

6

Infocamere S.c.p.a.

DATI ANAGRAFICI DELLA PARTECIPATA

Codice Fiscale	02313821007
Denominazione	Infocamere S.c.p.a.
Anno di costituzione della società	1994
Forma giuridica	Società consortile per azioni
Tipo di fondazione	
Altra forma giuridica	
Stato della società	Attiva
Anno di inizio della procedura	



Società con azioni quotate in mercati regolamentati	No
Società che ha emesso strumenti finanziari quotati in mercati regolamentati (ex TUSP)	No
La società è un GAL	No

Ulteriori informazioni relative ai campi della Sezione

Nel presente riquadro:

- con riferimento allo "**Stato della società**", spiegare i motivi delle eventuali situazioni di inattività o sospensione, ovvero chiarire lo stato della procedura di liquidazione e la relativa data di presumibile conclusione;
- con riferimento alle "**Società con azioni quotate in mercati regolamentati**", indicare il mercato in cui le azioni della società sono quotate;
- con riferimento alla "**Società che ha emesso strumenti finanziari quotati in mercati regolamentati**", descrivere gli strumenti e indicare il mercato in cui sono quotati.

SEDE LEGALE DELLA PARTECIPATA

Stato	Italia
Provincia	Roma
Comune	Roma

SETTORE DI ATTIVITÀ DELLA PARTECIPATA

Attività 1	J.63.11.1
Peso indicativo dell'attività %	100%

ULTERIORI INFORMAZIONI SULLA PARTECIPATA

Società in house	Si
Previsione nello statuto di limiti sul fatturato	Si



Deliberazione di quotazione di azioni in mercati regolamentati nei termini e con le modalità di cui all'art. 26, c. 4	No
Società contenuta nell'allegato A al D.Lgs. n. 175/2016	No
Società a partecipazione pubblica di diritto singolare (art.1, c. 4, lett. A)	No
Riferimento normativo società di diritto singolare	No
La partecipata svolge attività economiche protette da diritti speciali o esclusivi insieme con altre attività svolte in regime di mercato	No
Riferimento normativo società con diritti speciali o esclusivi insieme con altre attività svolte in regime di mercato	
Società esclusa dall'applicazione dell'art. 4 con DPCM (art. 4, c. 9)	No
Società esclusa dall'applicazione dell'art. 4 con provvedimento del Presidente della Regione o delle Prov. Autonome (art. 4, c. 9)	No
Riferimento normativo atto esclusione	

DATI DI BILANCIO PER LA VERIFICA TUSP

Tipologia di attività svolta	Attività produttive di beni e servizi
Numero medio di dipendenti	1059



Numero dei componenti dell'organo di amministrazione	5
Compenso dei componenti dell'organo di amministrazione	120.743
Numero dei componenti dell'organo di controllo	3
Compenso dei componenti dell'organo di controllo	63.800

	2019	2018	2017	2016	2015
Approvazione bilancio	Sì	sì	sì	sì	sì
Risultato d'esercizio	106.067	252.625	338.487	643.020	249.950

Indicatori economico finanziari

Indicatori di struttura finanziaria		2019	2018	2017
% Attivo immobilizzato	AI / K	0,22	0,23	0,26
% Capitale permanente	PN + Pc / K	0,43	0,45	0,44
% Passività Correnti	Pb / K	0,57	0,55	0,56
% Capitale proprio	PN / K	0,32	0,34	0,33
% Capitale di terzi	Pc + pb / K	0,68	0,66	0,67
Elasticità degli impieghi	AC/K	0,78	0,77	0,74
Liquidità capitale investito	Ld+li/K	0,76	0,75	0,74
Rigidità dei finanziamenti	K/pb	1,74	1,82	1,79
Grado di indebitamento	K/PN	3,12	2,94	3,01
Solidità patrimoniale	PN/CS	2,70	2,68	2,67
Margini finanziari		2019	2018	2017
Margine di tesoreria	(Ld+Li) - pb	28.208.917	28.243.627	25.674.266
Capitale circolante netto	AC - pb	30.834.799	30.576.615	26.210.821
Margine di struttura	PN - AI	15.033.201	15.359.958	10.945.463
Indici di situazione finanziaria		2019	2018	2017
Liquidità	(Ld+Li)/pb	1,33	1,37	1,32
Disponibilità	AC/pb	1,36	1,40	1,33
Indice di copertura	PN/AI	1,46	1,48	1,30

Indici di situazione economica		2019	2018	2017
Redditività dei mezzi propri o ROE	Rn/PN	0,22%	0,53%	0,72%
Redditività gestione corrente o ROI	Ro/Ko	-1,67%	0,16%	0,44%

Ulteriori informazioni relative ai campi della Sezione

Nel presente riquadro:

- con riferimento al **“Numero dei dipendenti”**, indicarne la numerosità per ciascuna tipologia di rapporto di lavoro, così come risultante dall’eventuale nota integrativa al bilancio d’esercizio; indicare il numero del personale distaccato dalla o presso la società partecipata;

Dirigenti n. 32 – quadri n. 93 – impiegati n. 931 – l’azienda si è avvalsa durante l’anno di n. 3 unità in somministrazione

- con riferimento al **“Numero dei componenti dell’organo di amministrazione”**, indicare eventuali variazioni rispetto alla data del 31/12/2019, ovvero a data successiva; azioni di adeguamento del numero degli amministratori con riguardo all’art. 11 del TUSP; Il numero dei componenti è rimasto invariato

- con riferimento ai **“Compensi dei componenti dell’organo di amministrazione”**, indicare il compenso dei singoli amministratori e eventuali rimborsi spese, gettoni di presenza, ecc.;

Presidente compenso annuo lordo € 40.000 – Consiglieri compenso lordo annuo € 16.000 ciascuno.

- con riferimento alla **“Approvazione bilancio” e “Risultato d’esercizio”**, inserire considerazioni in merito all’andamento della gestione della società.

Gli indici di bilancio (con la necessaria avvertenza che si sta analizzando una società in house il cui obiettivo principale non è massimizzare il profitto, ma fornire servizi ai prezzi più bassi possibile senza però incidere negativamente sugli equilibri aziendali) indicano una situazione patrimoniale, finanziaria ed economica equilibrata sintomatico di una efficiente gestione aziendale. Le valutazioni di bilancio si sono fondate sul presupposto della continuità aziendale anche in applicazione del D.L. 8/4/2020 n. 23. Le prospettive, pre-covid-19 di breve e medio periodo sui futuri livelli di attività e sul relativo andamento dei costi consentono di prevedere il dinamico mantenimento delle condizioni di equilibrio aziendale. Dinamica supportata anche dall’adozione di un programma di valutazione del rischio di crisi aziendale in grado di monitorare periodicamente la presenza di eventuali criticità sino ad oggi non segnalate.

I costi di funzionamento sono passati da € 33.266.841 (anno 2017) a €39.250.804 (anno



2018) e a € 41.505.586 (anno 2019). Il costo del personale è aumentato da € 49.994.523 (anno 2017) a € 51.339.669 (anno 2018) e a € 63.549.229 (anno 2019). L'incremento dei costi di funzionamento e del personale è stato causato dall'aumentata operatività della società collegata all'operazione di fusione con la partecipata Digicamere s.c.a r.l. Tale operazione ha comunque avuto riflessi positivi anche sul valore della produzione passato da € 88.937.574 (anno 2017) a € 96.919.721 (anno 2018) e a € 109.871.314 (anno 2019).

Attività produttive di beni e servizi o Distretti tecnologici

	2019	2018	2017
A1) Ricavi delle vendite e delle prestazioni	102.802.764	90.156.005	83.896.574
A5) Altri Ricavi e Proventi	6.244.238	4.295.787	3.140.024
di cui Contributi in conto esercizio	1.825.004	1.095.000	365.002

QUOTA DI POSSESSO (quota diretta e/o indiretta)

Tipologia di Partecipazione	Partecipazione diretta
Quota diretta	0,199%
Codice Fiscale Tramite	
Denominazione Tramite (organismo)	
Quota detenuta dalla Tramite nella società	

QUOTA DI POSSESSO – TIPO DI CONTROLLO

Tipo di controllo	Controllo congiunto per effetto di norme statutarie
--------------------------	---



Ulteriori informazioni relative ai campi della sezione

Nel presente riquadro:

- con riferimento al **"Tipo di controllo"**, se il controllo è indiretto indicare la "tramite" controllata/controllante; se il controllo sulla "tramite" è esercitato congiuntamente con altre amministrazioni, specificare le modalità di coordinamento tra i soci pubblici per l'esercizio del controllo.

L'assemblea dei soci è il momento di elaborazione e di sintesi delle politiche e strategie aziendali condivise da tutti i soci che, tramite il Comitato di Controllo Analogo (che vigila costantemente sulla corretta attuazione operativa delle strategie aziendali partecipando ad ogni riunione dell'organo amministrativo), verificano che quanto deliberato non venga disatteso, potendo ogni singolo socio richiedere o fornire allo stesso Comitato ogni informazione ritenuta utile per il raggiungimento degli obiettivi prefissati.

INFORMAZIONI ED ESITO PER LA RAZIONALIZZAZIONE

Partecipazione ancora detenuta alla data di adozione del provvedimento	Si
Società controllata da una quotata	No
La partecipata svolge un'attività di produzione di beni e servizi a favore dell'Amministrazione?	Si
Attività svolta dalla Partecipata	Autoproduzione di beni o servizi strumentali all'ente o agli enti pubblici partecipanti o allo svolgimento delle loro funzioni (Art. 4, c. 2, lett. d)
Descrizione dell'attività	Organizzazione e gestione nell'interesse e per conto delle camere di commercio di un sistema informatico nazionale, anche ai sensi dell'art. 8 della legge 29 dicembre 1993 n. 580, in grado di trattare e distribuire in tempo reale, anche a soggetti terzi, atti, documenti e informazioni che la legge dispone siano oggetto di pubblicità legale o di pubblicità notizia o che comunque scaturiscano da registri, albi, ruoli, elenchi e repertori tenuti dalle camere di commercio.



Quota % di partecipazione detenuta dal soggetto privato	
Svolgimento di attività analoghe a quelle svolte da altre società (art.20, c.2 lett.c)	No
Necessità di contenimento dei costi di funzionamento (art.20, c.2 lett.f)	No
Necessità di aggregazione di società (art.20, c.2 lett.g)	No
L'Amministrazione ha fissato, con proprio provvedimento, obiettivi specifici sui costi di funzionamento della partecipata? (art.19, c.5)	No
Esito della ricognizione	Mantenimento senza interventi di razionalizzazione
Modalità (razionalizzazione)	
Termine previsto per la razionalizzazione	
Note	

Ulteriori informazioni relative ai campi della Sezione

Nel presente riquadro:

- con riferimento all' "**Attività svolta dalla partecipata**", indicare l'attività prevalente e se essa è svolta in favore dell'ente partecipante o della collettività di riferimento; in caso contrario, indicare altre entità beneficiarie di detta attività e le ragioni della originaria acquisizione e dell'eventuale mantenimento. Se la società gestisce partecipazioni, indicare eventuali servizi resi alle o ricevuti dalle partecipate, nonché attività operative svolte dalla holding;

Infocamere è una società in house del sistema camerale che gestisce il patrimonio informativo delle Camere di Commercio collegandole tra loro e mettendole in rete con le imprese, i cittadini, la Pubblica Amministrazione, le associazioni di categoria, gli ordini



professionali e tutti gli operatori dell'informazione economica. La società mette a disposizione le piattaforme tecnologiche hardware e software per la gestione delle banche dati e dei servizi istituzionali delle camere di commercio sviluppando soluzioni in linea con quanto previsto nell'Agenda Digitale.

I servizi erogati dalla partecipata hanno come riferimento il sistema delle imprese e di alcune professioni ma sono anche di natura strumentale e svolti in funzione e su incarico delle Camere di Commercio socie.

La partecipazione è detenuta in funzione dei compiti assegnati dalla L. 29 dicembre 1993, n. 580 all'art. 2 comma 2 che prevede quanto segue: "Le camere di commercio, singolarmente o in forma associata, nell'ambito della circoscrizione territoriale di competenza, svolgono le funzioni relative a: lett. a) pubblicità legale generale e di settore mediante la tenuta del registro delle imprese, del Repertorio economico amministrativo, ai sensi dell'articolo 8, e degli altri registri ed albi attribuiti alle camere di commercio dalla legge; lett. b) formazione e gestione del fascicolo informatico di impresa in cui sono raccolti dati relativi alla costituzione, all'avvio ed all'esercizio delle attività dell'impresa, nonché funzioni di punto unico di accesso telematico in relazione alle vicende amministrative riguardanti l'attività d'impresa, ove a ciò delegate su base legale o convenzionale.....";

- con riferimento allo "**Svolgimento di attività analoghe a quelle svolte da altre società**", indicare le attività oggetto di duplicazione e le altre società partecipate in esse coinvolte;

Non vi sono attività analoghe svolte da altre partecipate

- **Ulteriori note:** Con delibera del 25/7/2019 l'assemblea dei soci Infocamere scpa, in seduta straordinaria, ha approvato la proposta di fusione nella società Infocamere della società Digicamere s.c.a r.l. prendendo atto che l'intera operazione di fusione sia subordinata all'acquisizione da parte dell'Incorporante dell'intero capitale della società Incorporanda per effetto del recesso da parte di tutti gli altri soci. Alla data del 6/12/2019 il capitale sociale di Digicamere era interamente posseduto da Infocamere per cui l'operazione di fusione ha trovato completa realizzazione nei termini previsti e la società incorporata è stata cancellata dal registro imprese in data 17/12/2019. Tale fusione non ha comportato alcun rapporto di cambio azionario né conguagli in denaro. La fusione delle società - entrambe in house al sistema camerale ed operanti nel settore della Information technology, seppure in ambiti diversi - consentirà di sviluppare sinergie nella fornitura dei servizi al sistema camerale permettendo di realizzare anche importanti economie di scala con il conseguente efficientamento dei costi di gestione e strutturali.



7 Tecno Holding S.p.a.

DATI ANAGRAFICI DELLA PARTECIPATA

Codice Fiscale	05327781000
Denominazione	Tecno Holding s.p.a.
Anno di costituzione della società	1997
Forma giuridica	Società per azioni
Tipo di fondazione	
Altra forma giuridica	
Stato della società	Attiva
Anno di inizio della procedura	
Società con azioni quotate in mercati regolamentati	No
Società che ha emesso strumenti finanziari quotati in mercati regolamentati (ex TUSP)	No
La società è un GAL	No

Ulteriori informazioni relative ai campi della Sezione

Nel presente riquadro:

- con riferimento allo **"Stato della società"**, spiegare i motivi delle eventuali situazioni di inattività o sospensione, ovvero chiarire lo stato della procedura di liquidazione e la relativa data di presumibile conclusione;
- con riferimento alle **"Società con azioni quotate in mercati regolamentati"**, indicare il mercato in cui le azioni della società sono quotate;
- con riferimento alla **"Società che ha emesso strumenti finanziari quotati in mercati regolamentati"**, descrivere gli strumenti e indicare il mercato in cui sono quotati.



SEDE LEGALE DELLA PARTECIPATA

Stato	Italia
Provincia	Roma
Comune	Roma

SETTORE DI ATTIVITÀ DELLA PARTECIPATA

Attività 1	M.70.1
Peso indicativo dell'attività %	100%

ULTERIORI INFORMAZIONI SULLA PARTECIPATA

Società in house	No
Previsione nello statuto di limiti sul fatturato	No
Deliberazione di quotazione di azioni in mercati regolamentati nei termini e con le modalità di cui all'art. 26, c. 4	No
Società contenuta nell'allegato A al D.Lgs. n. 175/2016	No
Società a partecipazione pubblica di diritto singolare (art.1, c. 4, lett. A)	No
Riferimento normativo società di diritto singolare	No
La partecipata svolge attività economiche protette da diritti speciali o esclusivi insieme con altre attività svolte in regime di mercato	No



Riferimento normativo società con diritti speciali o esclusivi insieme con altre attività svolte in regime di mercato	
Società esclusa dall'applicazione dell'art. 4 con DPCM (art. 4, c. 9)	No
Società esclusa dall'applicazione dell'art. 4 con provvedimento del Presidente della Regione o delle Prov. Autonome (art. 4, c. 9)	No
Riferimento normativo atto esclusione	

DATI DI BILANCIO PER LA VERIFICA TUSP

Tipologia di attività svolta	Attività consistenti nell'assunzione di partecipazioni in società esercenti attività diverse da quella creditizia e finanziaria (Holding)
Numero medio di dipendenti	5
Numero dei componenti dell'organo di amministrazione	5
Compenso dei componenti dell'organo di amministrazione	166.894,21
Numero dei componenti dell'organo di controllo	3
Compenso dei componenti dell'organo di controllo	56.512,24

	2019	2018	2017	2016	2015
Approvazione bilancio	sì	sì	sì	sì	sì
Risultato d'esercizio	4.919.159	842.087	3.825.092	5.729.997	2.391.924



Indicatori economico finanziari

Indicatori di struttura finanziaria		2019	2018	2017
% Attivo immobilizzato	AI / K	0,79	0,75	0,84
% Capitale permanente	PN + Pc / K	0,76	0,89	0,91
% Passività Correnti	Pb / K	0,24	0,11	0,09
% Capitale proprio	PN / K	0,75	0,89	0,91
% Capitale di terzi	Pc + pb /K	0,25	0,11	0,09
Elasticità degli impieghi	AC/K	0,21	0,25	0,16
Liquidità capitale investito	Ld+li/K	0,20	0,24	0,14
Rigidità dei finanziamenti	K/pb	4,19	9,26	11,65
Grado di indebitamento	K/PN	1,33	1,13	1,10
Solidità patrimoniale	PN/CS	6,96	8,71	9,08
Margini finanziari		2019	2018	2017
Margine di tesoreria	(Ld+Li) - pb	-10.022.656	31.760.183	12.639.615
Capitale circolante netto	AC - pb	-6.515.069	35.267.770	17.877.202
Margine di struttura	PN - AI	-8.476.589	34.434.171	16.814.505
Indici di situazione finanziaria		2019	2018	2017
Liquidità	(Ld+Li)/pb	0,82	2,20	1,59
Disponibilità	AC/pb	0,88	2,33	1,83
Indice di copertura	PN/AI	0,95	1,19	1,08
Indici di situazione economica		2019	2018	2017
Redditività dei mezzi propri o ROE	Rn/PN	2,83%	0,39	1,69%
Redditività gestione corrente o ROI	Ro/Ko	-4,55%	-4,33	-1,72%

Ulteriori informazioni relative ai campi della Sezione

Nel presente riquadro:

- con riferimento al "**Numero dei dipendenti**", indicarne la numerosità per ciascuna tipologia di rapporto di lavoro, così come risultante dall'eventuale nota integrativa al bilancio d'esercizio; indicare il numero del personale distaccato dalla o presso la società partecipata;

Quadri n.1 -Impiegati n. 4 tutti con contratto a tempo indeterminato.

- con riferimento al "**Numero dei componenti dell'organo di amministrazione**", indicare eventuali variazioni rispetto alla data del 31/12/2019, ovvero a data successiva; azioni di adeguamento del numero degli amministratori con riguardo all'art. 11 del TUSP;

Il numero dei componenti è rimasto invariato

- con riferimento ai **"Compensi dei componenti dell'organo di amministrazione"**, indicare il compenso dei singoli amministratori e eventuali rimborsi spese, gettoni di presenza, ecc.;

Presidente compenso annuo lordo € 49.000 oltre gettone presenza € 400,00 –

Amministratore delegato compenso annuo lordo € 79.000 oltre gettone presenza € 400,00

– Consiglieri compenso lordo annuo € 9.000 oltre gettone presenza € 400,00 ciascuno.

- con riferimento alla **"Approvazione bilancio"** e **"Risultato d'esercizio"**, inserire considerazioni in merito all'andamento della gestione della società.

Gli indici di bilancio indicano una situazione patrimoniale, finanziaria ed economica equilibrata sintomatico di una efficiente gestione aziendale e della tipicità dell'attività svolta.

Gli interventi di assets mix previsti nel piano di razionalizzazione - volti alla cessione esclusivamente delle partecipazioni e degli immobili non strettamente riconducibili ai parametri fissati dall'art. 4 del TUSP - ha influito negativamente sul valore della produzione che nell'ultimo triennio è passata da € 4.415.816 (anno 2017) a € 2.059.146 (anno 2018) e a € 1.992.328 (anno 2019) quale diretta conseguenza delle dismissioni immobiliari realizzate che hanno comportato un decremento degli introiti da locazione attiva e ricavi per servizi strettamente correlati scesi da € 3.457.167 (anno 2017) a € 1.991.556 (anno 2018) e a € 1.749.347 (anno 2019). I costi di funzionamento siano passati da € 4.274.042 (anno 2017) a € 3.902.181 (anno 2018) e a € 2.818.868 (anno 2019). I costi per il personale siano rimasti contenuti passando da € 362.236 (anno 2017) a € 361.981 (anno 2018) e a € 372.193 (anno 2019).

La gestione complessiva ha comunque generato un utile di esercizio grazie alla componente dei proventi finanziari complessivamente passati da € 4.717.395 (anno 2017) a € 4.990.608 (anno 2018) e a € 7.165.570 (anno 2019) il cui impatto positivo è stato comunque mitigato dalla svalutazione di due partecipazioni per l'importo complessivo di € 993.209.

Le prospettive di breve e medio periodo sui futuri livelli di attività e sul relativo andamento dei costi consentono di prevedere il dinamico mantenimento delle condizioni di equilibrio aziendale nonostante il processo di ristrutturazione in atto.

Attività di Holding

	2019	2018	2017
--	------	------	------



A1) Ricavi delle vendite e delle prestazioni	1.749.347	1.991.555	3.457.167
A5) Altri Ricavi e Proventi	242.981	67.591	958.649
di cui Contributi in conto esercizio	0	0	0
C15) Proventi da partecipazioni	6.782.992	4.441.747	3.753.023
C16) Altri proventi finanziari	383.107	553.671	964.578
C17 bis) Utili e perdite su cambi	0	0	0
D18 a) Rettifiche di valore di attività finanziarie - Rivalutazioni di partecipazioni	0	0	0

QUOTA DI POSSESSO (quota diretta e/o indiretta)

Tipologia di Partecipazione	Partecipazione diretta
Quota diretta	0,218%
Codice Fiscale Tramite	
Denominazione Tramite (organismo)	
Quota detenuta dalla Tramite nella società	

QUOTA DI POSSESSO – TIPO DI CONTROLLO

Tipo di controllo	Controllo congiunto per effetto di norme statutarie
-------------------	---

Ulteriori informazioni relative ai campi della sezione

Nel presente riquadro:

- con riferimento al **"Tipo di controllo"**, se il controllo è indiretto indicare la "tramite" controllata/controllante; se il controllo sulla "tramite" è esercitato congiuntamente con altre amministrazioni, specificare le modalità di coordinamento tra i soci pubblici per



l'esercizio del controllo.

INFORMAZIONI ED ESITO PER LA RAZIONALIZZAZIONE

Partecipazione ancora detenuta alla data di adozione del provvedimento	Si
Società controllata da una quotata	No
La partecipata svolge un'attività di produzione di beni e servizi a favore dell'Amministrazione?	No
Attività svolta dalla Partecipata	Attività diversa dalle precedenti
Descrizione dell'attività	Gestisce partecipazioni in società italiane ed estere, per le quali svolge attività di indirizzo strategico e di coordinamento tecnico, finanziario e amministrativo. Nell'ambito della propria gestione finanziaria, amministra e gestisce beni immobili e promuove Fondi di investimento a sostegno di attività produttive.
Quota % di partecipazione detenuta dal soggetto privato	
Svolgimento di attività analoghe a quelle svolte da altre società (art.20, c.2 lett.c)	No
Necessità di contenimento dei costi di funzionamento (art.20, c.2 lett.f)	No
Necessità di aggregazione di società (art.20, c.2 lett.g)	No



L'Amministrazione ha fissato, con proprio provvedimento, obiettivi specifici sui costi di funzionamento della partecipata? (art.19, c.5)	No
Esito della ricognizione	Razionalizzazione
Modalità (razionalizzazione)	Interventi di assets mix
Termine previsto per la razionalizzazione	31/12/2024
Note	La società ha valutato la necessità di adeguare le previsioni statutarie a quelle del Testo Unico Partecipate prevedendo modifiche all'oggetto sociale che sarà delimitato, fatte salve le attività meramente strumentali, alla sola attività di assunzione e gestione di partecipazioni in società che svolgono le attività indicate dall'art. 4 del Testo Unico Partecipate.

Ulteriori informazioni relative ai campi della Sezione

Nel presente riquadro:

- con riferimento all' "**Attività svolta dalla partecipata**", indicare l'attività prevalente e se essa è svolta in favore dell'ente partecipante o della collettività di riferimento; in caso contrario, indicare altre entità beneficiarie di detta attività e le ragioni della originaria acquisizione e dell'eventuale mantenimento. Se la società gestisce partecipazioni, indicare eventuali servizi resi alle o ricevuti dalle partecipate, nonché attività operative svolte dalla holding;

La società cura l'acquisizione di partecipazioni in società operanti nel settore dell'information technology, del credit information, delle infrastrutture (gestione aeroporti, interporti, parcheggi e strade), dei fondi di investimento chiusi, delle energie rinnovabili, ecc. Nonché la gestione degli immobili (principalmente concessi in uso a enti del sistema camerale).

La partecipazione è detenuta in funzione dei compiti assegnati dalla L. 29 dicembre 1993, n. 580 all'art. 2 comma 2 che prevede quanto segue: "...le camere di commercio promuovono, realizzano e gestiscono strutture ed infrastrutture di interesse economico



generale a livello locale, regionale e nazionale, direttamente o mediante la partecipazione, secondo le norme del codice civile, con altri soggetti pubblici e privati, ad organismi anche associativi, ad enti, a consorzi....".

- con riferimento allo "**Svolgimento di attività analoghe a quelle svolte da altre società**", indicare le attività oggetto di duplicazione e le altre società partecipate in esse coinvolte;

Non vi sono attività analoghe svolte da altre partecipate

- con riferimento al "**Termine previsto per la razionalizzazione**", indicare le motivazioni di un termine eventualmente diverso da quello della ricognizione straordinaria.

l'attività di liquidazione degli assets sta procedendo secondo tempi fisiologicamente più lunghi rispetto a quelli previsti inizialmente (31/12/2021) dovuti essenzialmente alla particolare tipologia e all'ingente ammontare del patrimonio oggetto di intervento. Allo stato attuale si ritiene di concludere la fase di dismissioni entro il 31/12/2024.

8

Ecocerved S.c.a r.l.

DATI ANAGRAFICI DELLA PARTECIPATA

Codice Fiscale	03991350376
Denominazione	Ecocerved S.c.a r.l.
Anno di costituzione della società	1990
Forma giuridica	Società consortile a responsabilità limitata
Tipo di fondazione	
Altra forma giuridica	
Stato della società	Attiva
Anno di inizio della procedura	
Società con azioni quotate in mercati regolamentati	No
Società che ha emesso strumenti finanziari quotati in mercati regolamentati (ex TUSP)	No



La società è un GAL	No
---------------------	----

Ulteriori informazioni relative ai campi della Sezione

Nel presente riquadro:

- con riferimento allo **"Stato della società"**, spiegare i motivi delle eventuali situazioni di inattività o sospensione, ovvero chiarire lo stato della procedura di liquidazione e la relativa data di presumibile conclusione;
- con riferimento alle **"Società con azioni quotate in mercati regolamentati"**, indicare il mercato in cui le azioni della società sono quotate;
- con riferimento alla **"Società che ha emesso strumenti finanziari quotati in mercati regolamentati"**, descrivere gli strumenti e indicare il mercato in cui sono quotati.

SEDE LEGALE DELLA PARTECIPATA

Stato	Italia
Provincia	Roma
Comune	Roma

SETTORE DI ATTIVITÀ DELLA PARTECIPATA

Attività 1	J.63.11.2
Peso indicativo dell'attività %	100%

ULTERIORI INFORMAZIONI SULLA PARTECIPATA

Società in house	Si
Previsione nello statuto di limiti sul fatturato	Si
Deliberazione di quotazione di azioni in mercati regolamentati nei termini e con le modalità di cui all'art. 26, c. 4	No
Società contenuta nell'allegato A al D.Lgs. n. 175/2016	No



Società a partecipazione pubblica di diritto singolare (art.1, c. 4, lett. A)	No
Riferimento normativo società di diritto singolare	No
La partecipata svolge attività economiche protette da diritti speciali o esclusivi insieme con altre attività svolte in regime di mercato	No
Riferimento normativo società con diritti speciali o esclusivi insieme con altre attività svolte in regime di mercato	
Società esclusa dall'applicazione dell'art. 4 con DPCM (art. 4, c. 9)	No
Società esclusa dall'applicazione dell'art. 4 con provvedimento del Presidente della Regione o delle Prov. Autonome (art. 4, c. 9)	No
Riferimento normativo atto esclusione	

DATI DI BILANCIO PER LA VERIFICA TUSP

Tipologia di attività svolta	Attività produttive di beni e servizi
Numero medio di dipendenti	152
Numero dei componenti dell'organo di amministrazione	5
Compenso dei componenti dell'organo di amministrazione	17.200
Numero dei componenti dell'organo di controllo	3



Compenso dei componenti dell'organo di controllo	18.000
--	--------

	2019	2018	2017	2016	2015
Approvazione bilancio	sì	sì	sì	sì	sì
Risultato d'esercizio	185.153	215.412	256.922	177.233	445.717

Indicatori economico finanziari

Indicatori di struttura finanziaria		2019	2018	2017
% Attivo immobilizzato	AI / K	0,17	0,20	0,17
% Capitale permanente	PN + Pc / K	0,77	0,78	0,75
% Passività Correnti	Pb / K	0,23	0,22	0,25
% Capitale proprio	PN / K	0,64	0,66	0,66
% Capitale di terzi	Pc + pb /K	0,36	0,34	0,34
Elasticità degli impieghi	AC/K	0,83	0,80	0,83
Liquidità capitale investito	Ld+li/K	0,83	0,80	0,83
Rigidità dei finanziamenti	K/pb	4,38	4,64	3,96
Grado di indebitamento	K/PN	1,57	1,51	1,52
Solidità patrimoniale	PN/CS	2,37	2,29	2,21
Margini finanziari		2019	2018	2017
Margine di tesoreria	(Ld+Li) - pb	5.567.998	5.046.776	4.854.160
Capitale circolante netto	AC - pb	5.567998	5.046.776	4.854.160
Margine di struttura	PN - AI	4.308.224	3.969.288	4.089.196
Indici di situazione finanziaria		2019	2018	2017
Liquidità	(Ld+Li)/pb	3,62	3,70	3,28
Disponibilità	AC/pb	6,62	3,70	3,28
Indice di copertura	PN/AI	3,38	3,26	3,85
Indici di situazione economica		2019	2018	2017
Redditività dei mezzi propri o ROE	Rn/PN	3,13%	3,76%	4,65%
Redditività gestione corrente o ROI	Ro/Ko	6,59%	13,44%	16,20%

Ulteriori informazioni relative ai campi della Sezione

Nel presente riquadro:



- con riferimento al **“Numero dei dipendenti”**, indicarne la numerosità per ciascuna tipologia di rapporto di lavoro, così come risultante dall'eventuale nota integrativa al bilancio d'esercizio; indicare il numero del personale distaccato dalla o presso la società partecipata;

Dirigenti n. 1 (in distacco temporaneo da Infocamere) – quadri n. 3 (di cui uno in distacco temporaneo da Infocamere) – impiegati n. 148 .

- con riferimento al **“Numero dei componenti dell'organo di amministrazione”**, indicare eventuali variazioni rispetto alla data del 31/12/2019, ovvero a data successiva; azioni di adeguamento del numero degli amministratori con riguardo all'art. 11 del TUSP; Il numero dei componenti è rimasto invariato.

- con riferimento ai **“Compensi dei componenti dell'organo di amministrazione”**, indicare il compenso dei singoli amministratori e eventuali rimborsi spese, gettoni di presenza, ecc.;

Presidente compenso annuo lordo € 12.000 – Consiglieri compenso lordo annuo € 4.400 ciascuno.

- con riferimento alla **“Approvazione bilancio” e “Risultato d'esercizio”**, inserire considerazioni in merito all'andamento della gestione della società.

Gli indici di bilancio (con la necessaria avvertenza che si sta analizzando una società in house il cui obiettivo principale non è massimizzare il profitto, ma fornire servizi ai prezzi più bassi possibile senza però incidere negativamente sugli equilibri aziendali) indicano una situazione patrimoniale, finanziaria ed economica equilibrata sintomatico di una efficiente gestione aziendale. Le valutazioni di bilancio si sono fondate sul presupposto della continuità aziendale anche in applicazione del D.L. 8/4/2020 n. 23.

I costi di funzionamento sono passati da € 2.001.773 (anno 2017) a € 2.275.481 (anno 2018) e a € 2.313.674 (anno 2019). Il costo del personale è aumentato da € 5.411.524 (anno 2017) a € 6.085.648 (anno 2018) e a € 6.579.654 (anno 2019). L'incremento del costo del personale è stato causato dall'aumento dei dipendenti mediamente occupati pari a n. 7 unità avutosi nel corso dell'anno quale diretta conseguenza (congiuntamente con l'aumento dei costi di funzionamento) dell'incremento del valore della produzione passato da € 8.416.104 (anno 2017) a € 9.311.997 (anno 2018) e a € 9.546.246 (anno 2019).

Le prospettive, pre-covid-19 di breve e medio periodo sui futuri livelli di attività e sul relativo andamento dei costi consentono di prevedere il dinamico mantenimento delle condizioni di equilibrio aziendale. Dinamica supportata anche dall'adozione di un programma di valutazione del rischio di crisi aziendale in grado di monitorare periodicamente la presenza di eventuali criticità sino ad oggi non segnalate. Per il 2020 si prospetta un valore della produzione per € 9.588.000 e costi di funzionamento per € 2.250.000.



Attività produttive di beni e servizi o Distretti tecnologici

	2019	2018	2017
A1) Ricavi delle vendite e delle prestazioni	9.191.615	9.085.525	8.324.440
A5) Altri Ricavi e Proventi	95.500	156.580	91.664
di cui Contributi in conto esercizio	34.309	0	38.572

QUOTA DI POSSESSO (quota diretta e/o indiretta)

Tipologia di Partecipazione	Partecipazione diretta e indiretta
Quota diretta	0,205%
Codice Fiscale Tramite	02313821007
Denominazione Tramite (organismo)	Infocamere S.c.p.a.
Quota detenuta dalla Tramite nella società	37,80%

QUOTA DI POSSESSO – TIPO DI CONTROLLO

Tipo di controllo	Controllo congiunto per effetto di norme statutarie
--------------------------	---



Ulteriori informazioni relative ai campi della sezione

Nel presente riquadro:

- con riferimento al **"Tipo di controllo"**, se il controllo è indiretto indicare la "tramite" controllata/controllante; se il controllo sulla "tramite" è esercitato congiuntamente con altre amministrazioni, specificare le modalità di coordinamento tra i soci pubblici per l'esercizio del controllo.

L'assemblea dei soci è il momento di elaborazione e di sintesi delle politiche e strategie aziendali condivise da tutti i soci che, tramite il Comitato di Controllo Analogico (che vigila costantemente sulla corretta attuazione operativa delle strategie aziendali partecipando ad ogni riunione dell'organo amministrativo), verificano che quanto deliberato non venga disatteso, potendo ogni singolo socio richiedere o fornire allo stesso Comitato ogni informazione ritenuta utile per il raggiungimento degli obiettivi prefissati.

INFORMAZIONI ED ESITO PER LA RAZIONALIZZAZIONE

Partecipazione ancora detenuta alla data di adozione del provvedimento	Si
Società controllata da una quotata	No
La partecipata svolge un'attività di produzione di beni e servizi a favore dell'Amministrazione?	Si
Attività svolta dalla Partecipata	Autoproduzione di beni o servizi strumentali all'ente o agli enti pubblici partecipanti o allo svolgimento delle loro funzioni (Art. 4, c. 2, lett. d)
Descrizione dell'attività	La società ha come oggetto la progettazione, la realizzazione, la gestione di sistemi informativi per le procedure camerali in tema di ambiente. Svolge inoltre attività di formazione, produce e distribuisce dati inerenti all'ambiente e all'ecologia.
Quota % di partecipazione detenuta dal soggetto privato	



Svolgimento di attività analoghe a quelle svolte da altre società (art.20, c.2 lett.c)	No
Necessità di contenimento dei costi di funzionamento (art.20, c.2 lett.f)	No
Necessità di aggregazione di società (art.20, c.2 lett.g)	No
L'Amministrazione ha fissato, con proprio provvedimento, obiettivi specifici sui costi di funzionamento della partecipata? (art.19, c.5)	No
Esito della ricognizione	Mantenimento senza interventi
Modalità (razionalizzazione)	
Termine previsto per la razionalizzazione	
Note	

Ulteriori informazioni relative ai campi della Sezione

Nel presente riquadro:

- con riferimento all' "**Attività svolta dalla partecipata**", indicare l'attività prevalente e se essa è svolta in favore dell'ente partecipante o della collettività di riferimento; in caso contrario, indicare altre entità beneficiarie di detta attività e le ragioni della originaria acquisizione e dell'eventuale mantenimento. Se la società gestisce partecipazioni, indicare eventuali servizi resi alle o ricevuti dalle partecipate, nonché attività operative svolte dalla holding;

La partecipata quale società in house gestisce i sistemi informativi derivanti da competenze che la normativa ambientale assegna alle Camere di Commercio o per le quali le Camere di Commercio rivestono funzioni delegate: Albo Nazionale dei Gestori Ambientali così come previsto dal D. Lgs. 3 aprile 2006, n. 152, Sistema Informativo di Tracciabilità dei rifiuti (SISTRI), così come previsto dal Decreto Ministeriale del 17 dicembre 2009, Registro



nazionale dei soggetti delle persone o imprese che operano su apparecchiature contenenti gas fluorurati, come previsto D.P.R. 43 del 27 gennaio 2012, n. 43, sistemi di gestione dei RAEE come previsto dal Decreto legislativo 14 marzo 2014 n. 49 a conferma il ruolo del Registro nazionale, istituito e funzionante ai sensi del regolamento 25 settembre 2007, n. 185. L'articolo 14 del Decreto legislativo 20 novembre 2008, n. 188 prevede l'istituzione presso il Ministero dell'ambiente e della tutela del territorio e del mare, del Registro nazionale dei soggetti tenuti al finanziamento dei sistemi di gestione dei rifiuti di pile e accumulatori.

Quale società "in house" del sistema camerale assicura servizi di assistenza e supporto tecnico-specialistico, oltre che di affiancamento operativo, nell'ambito delle iniziative decise dal socio, per il perseguimento dei propri obiettivi programmatici, nei settori d'intervento previsti dalla L. 29 dicembre 1993, n. 580 all'art. 2 comma 2: "Le camere di commercio, singolarmente o in forma associata, nell'ambito della circoscrizione territoriale di competenza, svolgono le funzioni relative a: d-ter) competenze in materia ambientale attribuite dalla normativa nonché supporto alle piccole e medie imprese per il miglioramento delle condizioni ambientali".

I servizi erogati dalla partecipata hanno come riferimento il sistema delle imprese e di alcune professioni ma sono anche di natura strumentale e svolti in funzione e su incarico delle Camere di Commercio socie.

- con riferimento allo "**Svolgimento di attività analoghe a quelle svolte da altre società**", indicare le attività oggetto di duplicazione e le altre società partecipate in esse coinvolte;

Non vi sono attività analoghe svolte da altre partecipate

9

Isnart S.c.p.a.

DATI ANAGRAFICI DELLA PARTECIPATA

Codice Fiscale	04416711002
Denominazione	Isnart S.c.p.a
Anno di costituzione della società	1992
Forma giuridica	Società consortile per azioni
Tipo di fondazione	



Altra forma giuridica	
Stato della società	Attiva
Anno di inizio della procedura	
Società con azioni quotate in mercati regolamentati	No
Società che ha emesso strumenti finanziari quotati in mercati regolamentati (ex TUSP)	No
La società è un GAL	No

Ulteriori informazioni relative ai campi della Sezione

Nel presente riquadro:

- con riferimento allo "**Stato della società**", spiegare i motivi delle eventuali situazioni di inattività o sospensione, ovvero chiarire lo stato della procedura di liquidazione e la relativa data di presumibile conclusione;
- con riferimento alle "**Società con azioni quotate in mercati regolamentati**", indicare il mercato in cui le azioni della società sono quotate;
- con riferimento alla "**Società che ha emesso strumenti finanziari quotati in mercati regolamentati**", descrivere gli strumenti e indicare il mercato in cui sono quotati.

SEDE LEGALE DELLA PARTECIPATA

Stato	Italia
Provincia	Roma
Comune	Roma

SETTORE DI ATTIVITÀ DELLA PARTECIPATA

Attività 1	M.70.21
Peso indicativo dell'attività %	100%



ULTERIORI INFORMAZIONI SULLA PARTECIPATA

Società in house	Si
Previsione nello statuto di limiti sul fatturato	Si
Deliberazione di quotazione di azioni in mercati regolamentati nei termini e con le modalità di cui all'art. 26, c. 4	No
Società contenuta nell'allegato A al D. Lgs. n. 175/2016	No
Società a partecipazione pubblica di diritto singolare (art.1, c. 4, lett. A)	No
Riferimento normativo società di diritto singolare	No
La partecipata svolge attività economiche protette da diritti speciali o esclusivi insieme con altre attività svolte in regime di mercato	No
Riferimento normativo società con diritti speciali o esclusivi insieme con altre attività svolte in regime di mercato	
Società esclusa dall'applicazione dell'art. 4 con DPCM (art. 4, c. 9)	No
Società esclusa dall'applicazione dell'art. 4 con provvedimento del Presidente della Regione o delle Prov. Autonome (art. 4, c. 9)	No
Riferimento normativo atto esclusione	



DATI DI BILANCIO PER LA VERIFICA TUSP

Tipologia di attività svolta	Attività produttive di beni e servizi
Numero medio di dipendenti	15
Numero dei componenti dell'organo di amministrazione	3
Compenso dei componenti dell'organo di amministrazione	19.200
Numero dei componenti dell'organo di controllo	3
Compenso dei componenti dell'organo di controllo	12.480

	2019	2018	2017	2016	2015
Approvazione bilancio	Si	si	si	si	si
Risultato d'esercizio	72.360	52.060	6.817	4.473	-493.920

Indicatori economico finanziari

Indicatori di struttura finanziaria		2019	2018	2017
% Attivo immobilizzato	AI / K	0,09	0,03	0,03
% Capitale permanente	PN + Pc / K	0,56	0,51	0,64
% Passività Correnti	Pb / K	0,44	0,49	0,36
% Capitale proprio	PN / K	0,33	0,28	0,34
% Capitale di terzi	Pc + pb / K	0,67	0,72	0,66
Elasticità degli impieghi	AC/K	0,91	0,97	0,97
Liquidità capitale investito	Ld+li/K	0,91	0,97	0,97
Rigidità dei finanziamenti	K/pb	2,28	2,04	2,78
Grado di indebitamento	K/PN	3,07	3,62	2,98
Solidità patrimoniale	PN/CS	1,41	1,21	1,03
Margini finanziari		2019	2018	2017
Margine di tesoreria	(Ld+Li) - pb	602.322	613.705	650.252
Capitale circolante netto	AC - pb	602.322	613.705	650.252
Margine di struttura	PN - AI	304.165	315.076	323.957



Indici di situazione finanziaria		2019	2018	2017
Liquidità	(Ld+Li)/pb	2,08	1,98	2,69
Disponibilità	AC/pb	2,08	1,98	2,69
Indice di copertura	PN/AI	3,79	9,43	9,96
Indici di situazione economica		2019	2018	2017
Redditività dei mezzi propri o ROE	Rn/PN	17,51%	14,77%	1,89%
Redditività gestione corrente o ROI	Ro/Ko	10,20%	7,57%	1,04%

Ulteriori informazioni relative ai campi della Sezione

Nel presente riquadro:

- con riferimento al **"Numero dei dipendenti"**, indicarne la numerosità per ciascuna tipologia di rapporto di lavoro, così come risultante dall'eventuale nota integrativa al bilancio d'esercizio; indicare il numero del personale distaccato dalla o presso la società partecipata;
quadri n. 1 – impiegati n. 14 di cui uno a tempo determinato
- con riferimento al **"Numero dei componenti dell'organo di amministrazione"**, indicare eventuali variazioni rispetto alla data del 31/12/2019, ovvero a data successiva; azioni di adeguamento del numero degli amministratori con riguardo all'art. 11 del TUSP; Il numero dei componenti è rimasto invariato.
- con riferimento ai **"Compensi dei componenti dell'organo di amministrazione"**, indicare il compenso dei singoli amministratori e eventuali rimborsi spese, gettoni di presenza, ecc.;
Presidente compenso annuo lordo € 15.000, Consigliere compenso annuo lordo € 2.100
- con riferimento alla **"Approvazione bilancio"** e **"Risultato d'esercizio"**, inserire considerazioni in merito all'andamento della gestione della società.

Gli indici di bilancio (con la necessaria avvertenza che si sta analizzando una società in house il cui obiettivo principale non è massimizzare il profitto, ma fornire servizi ai prezzi più bassi possibile senza però incidere negativamente sugli equilibri aziendali) indicano una situazione patrimoniale, finanziaria ed economica equilibrata. Le valutazioni di bilancio si sono fondate sul presupposto della continuità aziendale anche in applicazione del D.L. 8/4/2020 n. 23.

Il valore della produzione è passato da € 1.314.045 (anno 2017) a € 1.885.340 (anno 2018) e a € 1.955.270 (2019) mentre i costi di funzionamento sono passati da € 523.903 (anno 2017) a € 997.203 (ano 2018) e a € 979.887 (anno 2019). Il costo del personale è passato da € 739.211 (anno 2017) a € 823.080 (anno 2018) e a € 879.483 (anno 2019).

L'incremento del valore di produzione è strettamente connesso al ridisegnato ruolo svolto dalla società nel settore della promozione turistica e della valorizzazione dei beni culturali. Ciò ha attratto anche altri nuovi Enti del sistema camerale all'interno della compagine sociale. All'aumento del fatturato è corrisposto un correlato aumento dei costi di funzionamento, mentre si è assistito ad una contrazione e razionalizzazione dei costi del personale.

Le prospettive pre-covid 19 di breve e medio periodo sui futuri livelli di attività e sul relativo andamento dei costi consentono di prevedere il dinamico mantenimento delle condizioni di equilibrio aziendale. Dinamica supportata anche dall'adozione di un programma di valutazione del rischio di crisi aziendale in grado di monitorare periodicamente la presenza di eventuali criticità sino ad oggi non segnalate. Gli obiettivi strategici individuati volgono ad un potenziamento degli strumenti di analisi del prodotto turistico affinché il territorio possa rispondere con un'offerta di servizi adeguata alle esigenze di una domanda in continua evoluzione con un valore della produzione futuro in crescita.

Attività produttive di beni e servizi o Distretti tecnologici

	2019	2018	2017
A1) Ricavi delle vendite e delle prestazioni	1.848.374	1.829.183	1.306.146
A5) Altri Ricavi e Proventi	106.896	56.157	7.899
di cui Contributi in conto esercizio	0	0	0

QUOTA DI POSSESSO (quota diretta e/o indiretta)

Tipologia di Partecipazione	Partecipazione diretta
Quota diretta	0,259%
Codice Fiscale Tramite	
Denominazione Tramite (organismo)	
Quota detenuta dalla Tramite nella società	



QUOTA DI POSSESSO – TIPO DI CONTROLLO

Tipo di controllo	Controllo congiunto per effetto di norme statutarie
Ulteriori informazioni relative ai campi della sezione	
Nel presente riquadro:	
<ul style="list-style-type: none">- con riferimento al "Tipo di controllo", se il controllo è indiretto indicare la "tramite" controllata/controllante; se il controllo sulla "tramite" è esercitato congiuntamente con altre amministrazioni, specificare le modalità di coordinamento tra i soci pubblici per l'esercizio del controllo.	
L'assemblea dei soci è il momento di elaborazione e di sintesi delle politiche e strategie aziendali condivise da tutti i soci che, tramite il Comitato di Controllo Analogico (che vigila costantemente sulla corretta attuazione operativa delle strategie aziendali partecipando ad ogni riunione dell'organo amministrativo), verificano che quanto deliberato non venga disatteso, potendo ogni singolo socio richiedere o fornire allo stesso Comitato ogni informazione ritenuta utile per il raggiungimento degli obiettivi prefissati.	

INFORMAZIONI ED ESITO PER LA RAZIONALIZZAZIONE

Partecipazione ancora detenuta alla data di adozione del provvedimento	Si
Società controllata da una quotata	No
La partecipata svolge un'attività di produzione di beni e servizi a favore dell'Amministrazione?	No
Attività svolta dalla Partecipata	Autoproduzione di beni o servizi strumentali all'ente o agli enti pubblici partecipanti o allo svolgimento delle loro funzioni (Art. 4, c. 2, lett. d)



Descrizione dell'attività	La società ha per oggetto la valorizzazione, lo sviluppo e la promozione del turismo e delle risorse turistiche, realizzando studi, ricerche e indagini sul turismo, rilevazioni e progetti di fattibilità, anche su singole iniziative nell'ambito del settore
Quota % di partecipazione detenuta dal soggetto privato	
Svolgimento di attività analoghe a quelle svolte da altre società (art.20, c.2 lett.c)	No
Necessità di contenimento dei costi di funzionamento (art.20, c.2 lett.f)	No
Necessità di aggregazione di società (art.20, c.2 lett.g)	No
L'Amministrazione ha fissato, con proprio provvedimento, obiettivi specifici sui costi di funzionamento della partecipata? (art.19, c.5)	No
Esito della ricognizione	Mantenimento senza interventi di razionalizzazione
Modalità (razionalizzazione)	Nessuno
Termine previsto per la razionalizzazione	
Note	

Ulteriori informazioni relative ai campi della Sezione

Nel presente riquadro:

- con riferimento all' "**Attività svolta dalla partecipata**", indicare l'attività prevalente e se essa è svolta in favore dell'ente partecipante o della collettività di riferimento; in caso contrario, indicare altre entità beneficiarie di detta attività e le ragioni della originaria acquisizione e dell'eventuale mantenimento. Se la società gestisce partecipazioni, indicare

eventuali servizi resi alle o ricevuti dalle partecipate, nonché attività operative svolte dalla holding;

La società cura la realizzazione di ricerche e studi sul fenomeno turistico propriamente detto, ma anche sulle attività che ne costituiscono l'indotto, seguendo metodologie di ricerca di tipo interdisciplinare, riguardanti l'economia, la sociologia, la statistica; organizzazione e realizzazione di convegni e seminari in ambito economico - turistico; la promozione delle attività del settore turistico in Italia e all'estero; la valorizzazione dei beni culturali, l'ideazione, realizzazione, diffusione di marchi di qualità; Nell'area marchio di qualità le attività si sono sviluppate nella: certificazione di strutture turistiche in Italia (MOI) certificazione Ristoranti Italiani all'estero (RIM) e promozione di enogastronomia e turismo nel mondo (OIT). Ospitalità Italiana è un progetto utilizzato dal sistema camerale per migliorare la qualità del servizio degli operatori turistici italiani.

I servizi erogati dalla partecipata hanno come riferimento il sistema delle imprese ma sono anche di natura strumentale e svolti in funzione e su incarico delle Camere di Commercio socie.

Quale società "in house" del sistema camerale assicura servizi di assistenza e supporto tecnico-specialistico, oltre che di affiancamento operativo, nell'ambito delle iniziative decise dal socio, per il perseguimento dei propri obiettivi programmatici, nei settori d'intervento previsti dalla L. 29 dicembre 1993, n. 580 all'art. 2 comma 2: "Le camere di commercio, singolarmente o in forma associata, nell'ambito della circoscrizione territoriale di competenza, svolgono le funzioni relative a: d-bis) valorizzazione del patrimonio culturale nonché sviluppo e promozione del turismo, in collaborazione con gli enti e organismi competenti; sono in ogni caso escluse dai compiti delle Camere di commercio le attività promozionali direttamente svolte all'estero;.....".

- con riferimento allo "**Svolgimento di attività analoghe a quelle svolte da altre società**", indicare le attività oggetto di duplicazione e le altre società partecipate in esse coinvolte;

Non vi sono attività analoghe svolte da altre partecipate.

10

Uniontrasporti s.c.a r.l.

DATI ANAGRAFICI DELLA PARTECIPATA

Codice Fiscale	08624711001
Denominazione	Uniontrasporti s.c.a r.l.



Anno di costituzione della società	2005
Forma giuridica	Società consortile a responsabilità limitata
Tipo di fondazione	
Altra forma giuridica	
Stato della società	Attiva
Anno di inizio della procedura	
Società con azioni quotate in mercati regolamentati	No
Società che ha emesso strumenti finanziari quotati in mercati regolamentati (ex TUSP)	No
La società è un GAL	No

Ulteriori informazioni relative ai campi della Sezione

Nel presente riquadro:

- con riferimento allo "**Stato della società**", spiegare i motivi delle eventuali situazioni di inattività o sospensione, ovvero chiarire lo stato della procedura di liquidazione e la relativa data di presumibile conclusione;
- con riferimento alle "**Società con azioni quotate in mercati regolamentati**", indicare il mercato in cui le azioni della società sono quotate;
- con riferimento alla "**Società che ha emesso strumenti finanziari quotati in mercati regolamentati**", descrivere gli strumenti e indicare il mercato in cui sono quotati.

SEDE LEGALE DELLA PARTECIPATA

Stato	Italia
Provincia	Roma
Comune	Roma

SETTORE DI ATTIVITÀ DELLA PARTECIPATA



Attività 1	H.52.29.22
Peso indicativo dell'attività %	100%

ULTERIORI INFORMAZIONI SULLA PARTECIPATA

Società in house	Si
Previsione nello statuto di limiti sul fatturato	Si
Deliberazione di quotazione di azioni in mercati regolamentati nei termini e con le modalità di cui all'art. 26, c. 4	No
Società contenuta nell'allegato A al D.Lgs. n. 175/2016	No
Società a partecipazione pubblica di diritto singolare (art.1, c. 4, lett. A)	No
Riferimento normativo società di diritto singolare	No
La partecipata svolge attività economiche protette da diritti speciali o esclusivi insieme con altre attività svolte in regime di mercato	No
Riferimento normativo società con diritti speciali o esclusivi insieme con altre attività svolte in regime di mercato	
Società esclusa dall'applicazione dell'art. 4 con DPCM (art. 4, c. 9)	No



Società esclusa dall'applicazione dell'art. 4 con provvedimento del Presidente della Regione o delle Prov. Autonome (art. 4, c. 9)	No
Riferimento normativo atto esclusione	

DATI DI BILANCIO PER LA VERIFICA TUSP

Tipologia di attività svolta	Attività produttive di beni e servizi
Numero medio di dipendenti	7
Numero dei componenti dell'organo di amministrazione	3
Compenso dei componenti dell'organo di amministrazione	20.000
Numero dei componenti dell'organo di controllo	3
Compenso dei componenti dell'organo di controllo	6.508

	2019	2018	2017	2016	2015
Approvazione bilancio	sì	sì	sì	sì	sì
Risultato d'esercizio	4.117	3.108	3.799	6.251	-376.066

Indicatori economico finanziari

Indicatori di struttura finanziaria		2019	2018	2017
% Attivo immobilizzato	AI / K	0,01	0,02	0,02
% Capitale permanente	PN + Pc / K	0,84	0,78	0,81
% Passività Correnti	Pb / K	0,16	0,22	0,19
% Capitale proprio	PN / K	0,43	0,40	0,13
% Capitale di terzi	Pc + pb / K	0,57	0,60	0,87
Elasticità degli impieghi	AC/K	0,99	0,98	0,98

Liquidità capitale investito	Ld+li/K	0,98	0,98	0,82
Rigidità dei finanziamenti	K/pb	6,36	4,61	5,36
Grado di indebitamento	K/PN	2,33	2,49	7,43
Solidità patrimoniale	PN/CS	0,84	0,82	0,26
Margini finanziari		2019	2018	2017
Margine di tesoreria	(Ld+Li) - pb	624.776	609.550	475.107
Capitale circolante netto	AC - pb	629.110	609.550	594.773
Margine di struttura	PN - AI	314.424	306.950	85.649
Indici di situazione finanziaria		2019	2018	2017
Liquidità	(Ld+Li)/pb	6,23	4,54	4,40
Disponibilità	AC/pb	6,27	4,54	5,25
Indice di copertura	PN/AI	29,29	26,33	6,62
Indici di situazione economica		2019	2018	2017
Redditività dei mezzi propri o ROE	Rn/PN	1,26%	0,97%	3,77%
Redditività gestione corrente o ROI	Ro/Ko	0,00%	0,03%	0,18%

Ulteriori informazioni relative ai campi della Sezione

Nel presente riquadro:

- con riferimento al **“Numero dei dipendenti”**, indicarne la numerosità per ciascuna tipologia di rapporto di lavoro, così come risultante dall’eventuale nota integrativa al bilancio d’esercizio; indicare il numero del personale distaccato dalla o presso la società partecipata;
dirigenti n.1 - quadri n. 1 – impiegati n. 5. Tutti con contratto di lavoro a tempo indeterminato
- con riferimento al **“Numero dei componenti dell’organo di amministrazione”**, indicare eventuali variazioni rispetto alla data del 31/12/2019, ovvero a data successiva; azioni di adeguamento del numero degli amministratori con riguardo all’art. 11 del TUSP; il numero dei componenti è rimasto invariato
- con riferimento ai **“Compensi dei componenti dell’organo di amministrazione”**, indicare il compenso dei singoli amministratori e eventuali rimborsi spese, gettoni di presenza, ecc.;
Presidente compenso annuo lordo € 20.000
- con riferimento alla **“Approvazione bilancio” e “Risultato d’esercizio”**, inserire considerazioni in merito all’andamento della gestione della società.
Gli indici di bilancio (con la necessaria avvertenza che si sta analizzando una società in

house il cui obiettivo principale non è massimizzare il profitto, ma fornire servizi ai prezzi più bassi possibile senza però incidere negativamente sugli equilibri aziendali) indicano una situazione patrimoniale, finanziaria ed economica equilibrata. Le valutazioni di bilancio si sono fondate sul presupposto della continuità aziendale anche in applicazione del D.L. 8/4/2020 n. 23.

Il valore della produzione è passato da € 572.664 (anno 2017) a € 611.915 (anno 2018) e a € 657.442 (anno 2019). I costi di funzionamento sono passati da € 158.138 (anno 2017) a € 174.032 (anno 2018) e a € 208.417 (anno 2019). Il costo del personale è passato da € 412.036 (anno 2017) a € 434.659 (anno 2018) e a € 447.173 (2019). I costi di funzionamento hanno avuto una crescita non strettamente correlata all'aumento del valore della produzione in quanto si è proceduto al rinnovo del contratto di noleggio per nuove macchine di ufficio con lo sviluppo della Nas Sinology che ad oggi ha dimostrato tutta la sua utilità nelle fasi di smartworking. Le prospettive pre-covid 19 di breve e medio periodo sui futuri livelli di attività e sul relativo andamento dei costi consentono di prevedere il dinamico mantenimento delle condizioni di equilibrio aziendale. Dinamica supportata anche dall'adozione di un programma di valutazione del rischio di crisi aziendale in grado di monitorare periodicamente la presenza di eventuali criticità sino ad oggi non segnalate. Le linee strategiche per il triennio 2019/2021 e l'aggiornamento per l'anno 2020 approvato dalla società, e condiviso da tutti i soci nell'assemblea del 18/12/2019, hanno consentito di stimare, per l'esercizio 2020, in € 754.000 il valore della produzione, in € 252.000 l'ammontare dei costi di funzionamento e in € 489.000 il costo per il personale.

Attività produttive di beni e servizi o Distretti tecnologici

	2019	2018	2017
A1) Ricavi delle vendite e delle prestazioni	647.856	545.507	450.045
A5) Altri Ricavi e Proventi	5.252	54.281	2.953
di cui Contributi in conto esercizio	0	0	0

QUOTA DI POSSESSO (quota diretta e/o indiretta)

Tipologia di Partecipazione	Partecipazione diretta
Quota diretta	0,083%



Codice Fiscale Tramite	
Denominazione Tramite (organismo)	
Quota detenuta dalla Tramite nella società	

QUOTA DI POSSESSO – TIPO DI CONTROLLO

Tipo di controllo	Controllo congiunto per effetto di norme statutarie
-------------------	---

Ulteriori informazioni relative ai campi della sezione

Nel presente riquadro:

- con riferimento al **"Tipo di controllo"**, se il controllo è indiretto indicare la "tramite" controllata/controllante; se il controllo sulla "tramite" è esercitato congiuntamente con altre amministrazioni, specificare le modalità di coordinamento tra i soci pubblici per l'esercizio del controllo.

L'assemblea dei soci è il momento di elaborazione e di sintesi delle politiche e strategie aziendali condivise da tutti i soci che, tramite il Comitato di Controllo Analogo (che vigila costantemente sulla corretta attuazione operativa delle strategie aziendali partecipando ad ogni riunione dell'organo amministrativo), verificano che quanto deliberato non venga disatteso, potendo ogni singolo socio richiedere o fornire allo stesso Comitato ogni informazione ritenuta utile per il raggiungimento degli obiettivi prefissati.

INFORMAZIONI ED ESITO PER LA RAZIONALIZZAZIONE

Partecipazione ancora detenuta alla data di adozione del provvedimento	Si
Società controllata da una quotata	No



La partecipata svolge un'attività di produzione di beni e servizi a favore dell'Amministrazione?	No
Attività svolta dalla Partecipata	Autoproduzione di beni o servizi strumentali all'ente o agli enti pubblici partecipanti o allo svolgimento delle loro funzioni (Art. 4, c. 2, lett. d)
Descrizione dell'attività	La società contribuisce alla realizzazione di obiettivi di ammodernamento, potenziamento e razionalizzazione, efficienza e funzionalità nel settore delle infrastrutture materiali ed immateriali, a sostegno della competitività delle imprese e dei territori. Si tratta della società "in house" del sistema camerale sui temi infrastrutturali.
Quota % di partecipazione detenuta dal soggetto privato	
Svolgimento di attività analoghe a quelle svolte da altre società (art.20, c.2 lett.c)	No
Necessità di contenimento dei costi di funzionamento (art.20, c.2 lett.f)	No
Necessità di aggregazione di società (art.20, c.2 lett.g)	No
L'Amministrazione ha fissato, con proprio provvedimento, obiettivi specifici sui costi di funzionamento della partecipata? (art.19, c.5)	No
Esito della ricognizione	Mantenimento senza interventi di razionalizzazione
Modalità (razionalizzazione)	
Termine previsto per la razionalizzazione	



Note	Ci sono criticità collegate al fatturato medio del triennio che è risultato inferiore a un milione di euro. Comunque si stanno configurando mdei progetti che consentano di incrementare adeguatamente il volume del fatturato nei prossimi anni
-------------	--

Iteriori informazioni relative ai campi della Sezione

Nel presente riquadro:

- con riferimento all' "**Attività svolta dalla partecipata**", indicare l'attività prevalente e se essa è svolta in favore dell'ente partecipante o della collettività di riferimento; in caso contrario, indicare altre entità beneficiarie di detta attività e le ragioni della originaria acquisizione e dell'eventuale mantenimento. Se la società gestisce partecipazioni, indicare eventuali servizi resi alle o ricevuti dalle partecipate, nonché attività operative svolte dalla holding;

La società attua la promozione, realizzazione e gestione delle strutture ed infrastrutture di interesse economico generale a livello locale, regionale e nazionale nei settori delle infrastrutture, della logistica e dei trasporti, nonché della banda larga ed ultralarga e dei servizi Ict per le imprese. In alcune zone del Paese ha realizzato una prima mappa dell'accessibilità dei territori (dotazione infrastrutturale anche immateriale) e della sostenibilità sociale e ambientale, in particolare legata al sovraffollamento di molte mete turistiche. Il sistema camerale, in quest'ottica, può contribuire al miglioramento della visibilità digitale delle destinazioni turistiche attraverso portali integrati e piattaforme web, supportando l'efficienza delle porte di accesso (aeroporti, stazioni, porti) e il livello di intermodalità.

Quale società "in house" del sistema camerale assicura servizi di assistenza e supporto tecnico-specialistico, oltre che di affiancamento operativo, nell'ambito delle iniziative decise dal socio, per il perseguimento dei propri obiettivi programmatici, nei settori d'intervento previsti dalla L. 29 dicembre 1993, n. 580 all'art. 2 comma 2: "Le camere di commercio, singolarmente o in forma associata, nell'ambito della circoscrizione territoriale di competenza, svolgono le funzioni relative a: g) ferme restando quelle già in corso o da completare, attività oggetto di convenzione con le regioni ed altri soggetti pubblici e privati stipulate compatibilmente con la normativa europea. Dette attività riguardano, tra l'altro, gli ambiti della digitalizzazione, della qualificazione aziendale e dei prodotti, del supporto al placement e all'orientamento, della risoluzione alternativa delle controversie....." Inoltre il comma 4 prevede che "Per il raggiungimento dei propri scopi, le camere di commercio promuovono, realizzano e gestiscono strutture ed infrastrutture di interesse economico generale a livello locale,...."



- con riferimento allo "**Svolgimento di attività analoghe a quelle svolte da altre società**", indicare le attività oggetto di duplicazione e le altre società partecipate in esse coinvolte;

Non vi sono attività analoghe svolte da altre partecipate.

11

IC Outsourcing S.c.a r.l.

DATI ANAGRAFICI DELLA PARTECIPATA

Codice Fiscale	04408300285
Denominazione	Ic Outsourcing società consortile a responsabilità limitata in breve "Ic Outsourcing s.c a r.l."
Anno di costituzione della società	2009
Forma giuridica	Società consortile a responsabilità limitata
Tipo di fondazione	



Altra forma giuridica	
Stato della società	Attiva
Anno di inizio della procedura	
Società con azioni quotate in mercati regolamentati	No
Società che ha emesso strumenti finanziari quotati in mercati regolamentati (ex TUSP)	No
La società è un GAL	No

Ulteriori informazioni relative ai campi della Sezione

Nel presente riquadro:

- con riferimento allo "**Stato della società**", spiegare i motivi delle eventuali situazioni di inattività o sospensione, ovvero chiarire lo stato della procedura di liquidazione e la relativa data di presumibile conclusione;
- con riferimento alle "**Società con azioni quotate in mercati regolamentati**", indicare il mercato in cui le azioni della società sono quotate;
- con riferimento alla "**Società che ha emesso strumenti finanziari quotati in mercati regolamentati**", descrivere gli strumenti e indicare il mercato in cui sono quotati.

SEDE LEGALE DELLA PARTECIPATA

Stato	Italia
Provincia	Padova
Comune	Padova

SETTORE DI ATTIVITÀ DELLA PARTECIPATA

Attività 1	J.63.11.19
Peso indicativo dell'attività %	100%



ULTERIORI INFORMAZIONI SULLA PARTECIPATA

Società in house	Si
Previsione nello statuto di limiti sul fatturato	Si
Deliberazione di quotazione di azioni in mercati regolamentati nei termini e con le modalità di cui all'art. 26, c. 4	No
Società contenuta nell'allegato A al D.Lgs. n. 175/2016	No
Società a partecipazione pubblica di diritto singolare (art.1, c. 4, lett. A)	No
Riferimento normativo società di diritto singolare	No
La partecipata svolge attività economiche protette da diritti speciali o esclusivi insieme con altre attività svolte in regime di mercato	No
Riferimento normativo società con diritti speciali o esclusivi insieme con altre attività svolte in regime di mercato	
Società esclusa dall'applicazione dell'art. 4 con DPCM (art. 4, c. 9)	No
Società esclusa dall'applicazione dell'art. 4 con provvedimento del Presidente della Regione o delle Prov. Autonome (art. 4, c. 9)	No
Riferimento normativo atto esclusione	



DATI DI BILANCIO PER LA VERIFICA TUSP

Tipologia di attività svolta	Attività produttive di beni e servizi
Numero medio di dipendenti	625
Numero dei componenti dell'organo di amministrazione	5
Compenso dei componenti dell'organo di amministrazione	36.000
Numero dei componenti dell'organo di controllo	3
Compenso dei componenti dell'organo di controllo	18.440

	2019	2018	2017	2016	2015
Approvazione bilancio	si	si	si	si	si
Risultato d'esercizio	447.610	31.042	152.095	120.258	113.039

Indicatori economico finanziari

Indicatori di struttura finanziaria		2019	2018	2017
% Attivo immobilizzato	AI / K	0,00	0,02	0,03
% Capitale permanente	PN + Pc / K	0,64	0,61	0,65
% Passività Correnti	Pb / K	0,36	0,39	0,35
% Capitale proprio	PN / K	0,34	0,38	0,46
% Capitale di terzi	Pc + pb / K	0,66	0,62	0,54
Elasticità degli impieghi	AC/K	1,00	0,98	0,97
Liquidità capitale investito	Ld+li/K	1,00	0,98	0,97
Rigidità dei finanziamenti	K/pb	2,80	2,58	2,82
Grado di indebitamento	K/PN	2,93	2,62	2,17
Solidità patrimoniale	PN/CS	8,95	7,75	7,76
Margini finanziari		2019	2018	2017
Margine di tesoreria	(Ld+Li) - pb	6.244.936	4.486.544	3.850.280
Capitale circolante netto	AC - pb	6.244.936	4.486.544	3.850.280
Margine di struttura	PN - AI	3.292.297	2.750.005	2.701.159

Indici di situazione finanziaria		2019	2018	2017
Liquidità	(Ld+Li)/pb	2,79	2,54	2,74
Disponibilità	AC/pb	2,79	2,54	2,74
Indice di copertura	PN/AI	86,39	21,64	15,51
Indici di situazione economica		2019	2018	2017
Redditività dei mezzi propri o ROE	Rn/PN	15,41%	1,08%	5,27%
Redditività gestione corrente o ROI	Ro/Ko	13,44%	5,09%	8,55%

Ulteriori informazioni relative ai campi della Sezione

Nel presente riquadro:

- con riferimento al **“Numero dei dipendenti”**, indicarne la numerosità per ciascuna tipologia di rapporto di lavoro, così come risultante dall’eventuale nota integrativa al bilancio d’esercizio; indicare il numero del personale distaccato dalla o presso la società partecipata;

al 31/12/2019 la consistenza media era la seguente: dirigenti n. 2 – quadri n. 6 – impiegati n. 608 tutti con contratto di lavoro a tempo indeterminato. Lavoratori somministrati da terzi n. 9

- con riferimento al **“Numero dei componenti dell’organo di amministrazione”**, indicare eventuali variazioni rispetto alla data del 31/12/2019, ovvero a data successiva; azioni di adeguamento del numero degli amministratori con riguardo all’art. 11 del TUSP; Il numero dei componenti è rimasto invariato.
- con riferimento ai **“Compensi dei componenti dell’organo di amministrazione”**, indicare il compenso dei singoli amministratori e eventuali rimborsi spese, gettoni di presenza, ecc.;

L’assemblea del 9/5/2018 ha deliberato i seguenti compensi: Presidente compenso lordo annuo € 14.500, Consiglieri compenso annuo lordo € 5.500 ciascuno.

- con riferimento alla **“Approvazione bilancio” e “Risultato d’esercizio”**, inserire considerazioni in merito all’andamento della gestione della società.

Gli indici di bilancio (con la necessaria avvertenza che si sta analizzando una società in house il cui obiettivo principale non è massimizzare il profitto, ma fornire servizi ai prezzi più bassi possibile senza però incidere negativamente sugli equilibri aziendali) indicano una situazione patrimoniale, finanziaria ed economica equilibrata . Le valutazioni di bilancio si sono fondate sul presupposto della continuità aziendale anche in applicazione del D.L. 8/4/2020 n. 23.

Il valore della produzione è passato da 13.367.036 (anno 2017) a € 16.831.817 (anno

2018) e a € 21.111.088 (anno 2019). I costi di funzionamento sono passati da € 3.043.283 (anno 2017) a € 3.006.009 (anno 2018) e a € . 3.165.575 (anno 2019) Il costo del personale è passato da € 9.285.325 (anno 2017) a € 12.605.704 (anno 2018) e a € 15.961.672 (anno 2019). L'andamento dei costi risulta direttamente e congruamente correlato all'andamento del valore della produzione. Il valore della produzione della società ha subito un forte incremento dovuto all'attivazione dei servizi collegati all'iniziativa di sistema PID (Punti di Informazione Digitale) previsti nel piano Industria 4.0, presso 61 Camere di Commercio ed al potenziamento di altri servizi. Tale incremento è stato reso possibile solo grazie all'impiego di maggiori risorse umane (n. 260) che hanno comportato un incremento anche del costo complessivo del personale.

Le prospettive pre-covid 19 di breve e medio periodo sui futuri livelli di attività e sul relativo andamento dei costi consentono, in base al budget di previsione approvato dall'assemblea per l'anno 2020 – con un livello di ricavi in per complessivi € 19.628.101 a fronte di un costo del venduto per € 18.654.708 - di prevedere il dinamico mantenimento delle condizioni di equilibrio aziendale. Dinamica supportata anche dall'adozione di un programma di valutazione del rischio di crisi aziendale in grado di monitorare periodicamente la presenza di eventuali criticità sino ad oggi non segnalate.

Attività produttive di beni e servizi o Distretti tecnologici

	2019	2018	2017
A1) Ricavi delle vendite e delle prestazioni	20.956.940	16.810.077	13.235.008
A5) Altri Ricavi e Proventi	15.148	21.740	132.028
di cui Contributi in conto esercizio	0	0	0

QUOTA DI POSSESSO (quota diretta e/o indiretta)

Tipologia di Partecipazione	Partecipazione diretta e indiretta
Quota diretta	0,069%
Codice Fiscale Tramite	02313821007
Denominazione Tramite (organismo)	Infocamere scpa

Quota detenuta dalla Tramite nella società	38,77%
Codice Fiscale Tramite	03991350376
Denominazione Tramite (organismo)	Ecocerved scarl
Quota detenuta dalla Tramite nella società	2,04%
Codice Fiscale Tramite	12620491006
Denominazione Tramite (organismo)	SI.CAMERA s.c.a r.l.
Quota detenuta dalla Tramite nella società	0,03%

QUOTA DI POSSESSO – TIPO DI CONTROLLO

Tipo di controllo	Controllo congiunto per effetto di norme statutarie
--------------------------	---

Ulteriori informazioni relative ai campi della sezione

Nel presente riquadro:

- con riferimento al **"Tipo di controllo"**, se il controllo è indiretto indicare la "tramite" controllata/controllante; se il controllo sulla "tramite" è esercitato congiuntamente con altre amministrazioni, specificare le modalità di coordinamento tra i soci pubblici per l'esercizio del controllo.

L'assemblea dei soci è il momento di elaborazione e di sintesi delle politiche e strategie aziendali condivise da tutti i soci che, tramite il Comitato di Controllo Analogico (che vigila costantemente sulla corretta attuazione operativa delle strategie aziendali partecipando ad ogni riunione dell'organo amministrativo), verificano che quanto deliberato non venga disatteso, potendo ogni singolo socio richiedere o fornire allo stesso Comitato ogni informazione ritenuta utile per il raggiungimento degli obiettivi prefissati.



INFORMAZIONI ED ESITO PER LA RAZIONALIZZAZIONE

Partecipazione ancora detenuta alla data di adozione del provvedimento	Si
Società controllata da una quotata	No
CF della società quotata controllante	
Denominazione della società quotata controllante	
La partecipata svolge un'attività di produzione di beni e servizi a favore dell'Amministrazione?	Si
Attività svolta dalla Partecipata	Autoproduzione di beni o servizi strumentali all'ente o agli enti pubblici partecipanti o allo svolgimento delle loro funzioni (Art. 4, c. 2, lett. d)
Descrizione dell'attività	La società cura la predisposizione, l'effettuazione e la gestione di attività volte all'immagazzinamento ed alla movimentazione di archivi cartacei nonché al loro riversamento, conservazione ed archiviazione con strumenti ottici, nonché la fornitura di servizi di acquisizione ed elaborazione dati a favore dei soci.
Quota % di partecipazione detenuta dal soggetto privato	
Svolgimento di attività analoghe a quelle svolte da altre società (art.20, c.2 lett.c)	No
Necessità di contenimento dei costi di funzionamento (art.20, c.2 lett.f)	No
Necessità di aggregazione di società (art.20, c.2 lett.g)	No



L'Amministrazione ha fissato, con proprio provvedimento, obiettivi specifici sui costi di funzionamento della partecipata? (art.19, c.5)	No
Esito della ricognizione	Mantenimento senza interventi
Modalità (razionalizzazione)	
Termine previsto per la razionalizzazione	
Note	

Ulteriori informazioni relative ai campi della Sezione

Nel presente riquadro:

- con riferimento all' "**Attività svolta dalla partecipata**", indicare l'attività prevalente e se essa è svolta in favore dell'ente partecipante o della collettività di riferimento; in caso contrario, indicare altre entità beneficiarie di detta attività e le ragioni della originaria acquisizione e dell'eventuale mantenimento. Se la società gestisce partecipazioni, indicare eventuali servizi resi alle o ricevuti dalle partecipate, nonché attività operative svolte dalla holding;

la società svolge prevalentemente servizi di acquisizione ed elaborazione dati a favore del sistema camerale nella forma dell'in house providing. La società svolge anche servizi connessi ai PID (Punti di Informazione Digitale) previsti nel piano Industria 4.0 di cui anche la Camera di Commercio di Perugia si avvale.

La partecipazione è detenuta dalle partecipate Infocamere scpa e ed Ecocerved spa per finalità meramente strumentali per l'erogazione dei propri servizi all'intero sistema camerale.

- con riferimento allo "Svolgimento di attività analoghe a quelle svolte da altre società", indicare le attività oggetto di duplicazione e le altre società partecipate in esse coinvolte;

Non vi sono attività analoghe svolte da altre partecipate.



DATI ANAGRAFICI DELLA PARTECIPATA

Codice Fiscale	04338251004
Denominazione	Dintec s.c.a r.l.
Anno di costituzione della società	1991
Forma giuridica	Società consortile a responsabilità limitata
Tipo di fondazione	
Altra forma giuridica	
Stato della società	Attiva
Anno di inizio della procedura	
Società con azioni quotate in mercati regolamentati	No
Società che ha emesso strumenti finanziari quotati in mercati regolamentati (ex TUSP)	No
La società è un GAL	No

Ulteriori informazioni relative ai campi della Sezione

Nel presente riquadro:

- con riferimento allo **"Stato della società"**, spiegare i motivi delle eventuali situazioni di inattività o sospensione, ovvero chiarire lo stato della procedura di liquidazione e la relativa data di presumibile conclusione;
- con riferimento alle **"Società con azioni quotate in mercati regolamentati"**, indicare il mercato in cui le azioni della società sono quotate;
- con riferimento alla **"Società che ha emesso strumenti finanziari quotati in mercati regolamentati"**, descrivere gli strumenti e indicare il mercato in cui sono quotati.

SEDE LEGALE DELLA PARTECIPATA

Stato	Italia
Provincia	Roma



Comune	Roma
--------	------

SETTORE DI ATTIVITÀ DELLA PARTECIPATA

Attività 1	M.70.22.09
Peso indicativo dell'attività %	100%

ULTERIORI INFORMAZIONI SULLA PARTECIPATA

Società in house	Si
Previsione nello statuto di limiti sul fatturato	Si
Deliberazione di quotazione di azioni in mercati regolamentati nei termini e con le modalità di cui all'art. 26, c. 4	No
Società contenuta nell'allegato A al D.Lgs. n. 175/2016	No
Società a partecipazione pubblica di diritto singolare (art.1, c. 4, lett. A)	No
Riferimento normativo società di diritto singolare	No
La partecipata svolge attività economiche protette da diritti speciali o esclusivi insieme con altre attività svolte in regime di mercato	No
Riferimento normativo società con diritti speciali o esclusivi insieme con altre attività svolte in regime di mercato	
Società esclusa dall'applicazione dell'art. 4 con DPCM (art. 4, c. 9)	No



Società esclusa dall'applicazione dell'art. 4 con provvedimento del Presidente della Regione o delle Prov. Autonome (art. 4, c. 9)	No
Riferimento normativo atto esclusione	

DATI DI BILANCIO PER LA VERIFICA TUSP

Tipologia di attività svolta	Attività produttive di beni e servizi
Numero medio di dipendenti	22
Numero dei componenti dell'organo di amministrazione	3
Compenso dei componenti dell'organo di amministrazione	26.500
Numero dei componenti dell'organo di controllo	3
Compenso dei componenti dell'organo di controllo	23.647

	2019	2018	2017	2016	2015
Approvazione bilancio	sì	sì	sì	sì	sì
Risultato d'esercizio	57.347	32.552	4.766	7.134	11.104

Indicatori economico finanziari

Indicatori di struttura finanziaria		2019	2018	2017
% Attivo immobilizzato	AI / K	0,02	0,01	0,01
% Capitale permanente	PN + Pc / K	0,55	0,51	0,64
% Passività Correnti	Pb / K	0,45	0,49	0,36
% Capitale proprio	PN / K	0,32	0,30	0,43
% Capitale di terzi	Pc + pb / K	0,68	0,70	0,57
Elasticità degli impieghi	AC/K	0,98	0,99	0,99



Liquidità capitale investito	Ld+li/K	0,93	0,93	0,97
Rigidità dei finanziamenti	K/pb	2,24	2,06	2,80
Grado di indebitamento	K/PN	3,14	3,37	2,32
Solidità patrimoniale	PN/CS	1,46	1,36	1,84
Margini finanziari		2019	2018	2017
Margine di tesoreria	(Ld+Li) - pb	1.225.022	1.129.391	1.441.404
Capitale circolante netto	AC - pb	1.361.316	1.278.196	1.489.876
Margine di struttura	PN - AI	766.340	727.197	989.787
Indici di situazione finanziaria		2019	2018	2017
Liquidità	(Ld+Li)/pb	2,08	1,92	2,72
Disponibilità	AC/pb	2,20	2,04	2,77
Indice di copertura	PN/AI	20,73	31,60	41,14
Indici di situazione economica		2019	2018	2017
Redditività dei mezzi propri o ROE	Rn/PN	7,12%	4,33%	0,47%
Redditività gestione corrente o ROI	Ro/Ko	4,35%	1,66%	1,36%

Ulteriori informazioni relative ai campi della Sezione

Nel presente riquadro:

- con riferimento al **"Numero dei dipendenti"**, indicarne la numerosità per ciascuna tipologia di rapporto di lavoro, così come risultante dall'eventuale nota integrativa al bilancio d'esercizio; indicare il numero del personale distaccato dalla o presso la società partecipata;
dirigenti n. 3 - quadri n. 3 – impiegati n. 16 (di cui uno a tempo determinato).
- con riferimento al **"Numero dei componenti dell'organo di amministrazione"**, indicare eventuali variazioni rispetto alla data del 31/12/2019, ovvero a data successiva; azioni di adeguamento del numero degli amministratori con riguardo all'art. 11 del TUSP;
Il numero dei componenti è rimasto invariato.
- con riferimento ai **"Compensi dei componenti dell'organo di amministrazione"**, indicare il compenso dei singoli amministratori e eventuali rimborsi spese, gettoni di presenza, ecc.;
Presidente compenso annuo lordo € 22.500, Consiglieri € 2.000 ciascuno.
- con riferimento alla **"Approvazione bilancio" e "Risultato d'esercizio"**, inserire considerazioni in merito all'andamento della gestione della società.

Gli indici di bilancio (con la necessaria avvertenza che si sta analizzando una società in house il cui obiettivo principale non è massimizzare il profitto, ma fornire servizi ai prezzi

più bassi possibile senza però incidere negativamente sugli equilibri patrimoniali, finanziari ed economici) indicano una situazione patrimoniale, finanziaria ed economica equilibrata. Le valutazioni di bilancio si sono fondate sul presupposto della continuità aziendale anche in applicazione del D.L. 8/4/2020 n. 23.

Il valore della produzione è passato da € 1.809.102 (anno 2017) a € 2.292.029 (anno 2018) e a € 2.355.028 (anno 2019) mentre i costi di funzionamento sono passati da € 522.575 (anno 2017) a € 937.939 (anno 2018) e a € . 886.438 (ano 2019). Il costo del personale è passato da € 1.218.770 (anno 2017) a € 1.309.949 (anno 2018) e a € 1.384.620 (anno 2019). L'andamento dei costi risulta direttamente e congruamente correlato all'andamento del valore della produzione. Le prospettive pre-covid 19 di breve e medio periodo sui futuri livelli di attività e sul relativo andamento dei costi consentono, in base al budget di previsione approvato dall'assemblea per l'anno 2020 – con un livello di ricavi in leggera crescita per complessivi € 2.385.000 a fronte di costi fissi stimati in € 1.810.000 e a costi variabili pari a € 570.000 - di prevedere il dinamico mantenimento delle condizioni di equilibrio aziendale. Dinamica supportata anche dall'adozione di un programma di valutazione del rischio di crisi aziendale in grado di monitorare periodicamente la presenza di eventuali criticità sino ad oggi non segnalate

Attività produttive di beni e servizi o Distretti tecnologici

	2019	2018	2017
A1) Ricavi delle vendite e delle prestazioni	2.187.120	2.004.233	1.622.367
A5) Altri Ricavi e Proventi	180.419	187.462	188.546
di cui Contributi in conto esercizio		0	0

QUOTA DI POSSESSO (quota diretta e/o indiretta)

Tipologia di Partecipazione	Partecipazione diretta
Quota diretta	0,165%
Codice Fiscale Tramite	



Denominazione Tramite (organismo)	
Quota detenuta dalla Tramite nella società	

QUOTA DI POSSESSO – TIPO DI CONTROLLO

Tipo di controllo	Controllo congiunto per effetto di norme statutarie
-------------------	---

Ulteriori informazioni relative ai campi della sezione

Nel presente riquadro:

- con riferimento al **"Tipo di controllo"**, se il controllo è indiretto indicare la "tramite" controllata/controllante; se il controllo sulla "tramite" è esercitato congiuntamente con altre amministrazioni, specificare le modalità di coordinamento tra i soci pubblici per l'esercizio del controllo.

L'assemblea dei soci è il momento di elaborazione e di sintesi delle politiche e strategie aziendali condivise da tutti i soci che, tramite il Comitato di Controllo Analogo (che vigila costantemente sulla corretta attuazione operativa delle strategie aziendali partecipando ad ogni riunione dell'organo amministrativo), verificano che quanto deliberato non venga disatteso, potendo ogni singolo socio richiedere o fornire allo stesso Comitato ogni informazione ritenuta utile per il raggiungimento degli obiettivi prefissati.

INFORMAZIONI ED ESITO PER LA RAZIONALIZZAZIONE

Partecipazione ancora detenuta alla data di adozione del provvedimento	Si
Società controllata da una quotata	No
La partecipata svolge un'attività di produzione di beni e servizi a favore dell'Amministrazione?	Si



Attività svolta dalla Partecipata	Autoproduzione di beni o servizi strumentali all'ente o agli enti pubblici partecipanti o allo svolgimento delle loro funzioni (Art. 4, c. 2, lett. d)
Descrizione dell'attività	La società ha per oggetto principale l'ideazione, la progettazione e la realizzazione di interventi sui temi dell'innovazione, della qualità e della certificazione anche indirizzate ad azioni di informazione, sensibilizzazione e stimolo per la competitività delle piccole e medie imprese
Quota % di partecipazione detenuta dal soggetto privato	
Svolgimento di attività analoghe a quelle svolte da altre società (art.20, c.2 lett.c)	No
Necessità di contenimento dei costi di funzionamento (art.20, c.2 lett.f)	No
Necessità di aggregazione di società (art.20, c.2 lett.g)	No
L'Amministrazione ha fissato, con proprio provvedimento, obiettivi specifici sui costi di funzionamento della partecipata? (art.19, c.5)	No
Esito della ricognizione	Mantenimento senza interventi
Modalità (razionalizzazione)	
Termine previsto per la razionalizzazione	
Note	

Ulteriori informazioni relative ai campi della Sezione

Nel presente riquadro:

- con riferimento all' "**Attività svolta dalla partecipata**", indicare l'attività prevalente e se



essa è svolta in favore dell'ente partecipante o della collettività di riferimento; in caso contrario, indicare altre entità beneficiarie di detta attività e le ragioni della originaria acquisizione e dell'eventuale mantenimento. Se la società gestisce partecipazioni, indicare eventuali servizi resi alle o ricevuti dalle partecipate, nonché attività operative svolte dalla holding;

La società svolge le seguenti principali attività: supporto ai processi di innovazione digitale delle imprese in linea con il Piano Nazionale Industria 4.0, servizi di analisi strategica e di accompagnamento al mercato a supporto dello start-up di impresa, qualificazione delle filiere, delle imprese e dei prodotti; interventi a supporto della tutela della proprietà e dei diritti di sfruttamento derivanti dall'ingegno del capitale umano aziendale, assistenza nella individuazione di strumenti, procedure e applicativi per la gestione dei controlli metrologici sui prodotti preconfezionati, elaborazione e verifica dei contenuti delle etichette dei principali prodotti di largo consumo, per garantire la compatibilità alla normativa di settore e la corretta informazione del consumatore, Interventi di efficientamento energetico.

Cura della certificazione dei Centri di Trasferimento Tecnologico per il MiSE (DM 22.12.2017, Decreto Direttoriale 11.01.2019

Quale società "in house" del sistema camerale assicura servizi di assistenza e supporto tecnico-specialistico, oltre che di affiancamento operativo, nell'ambito delle iniziative decise dal socio, per il perseguimento dei propri obiettivi programmatici, nei settori d'intervento previsti dalla L. 29 dicembre 1993, n. 580 all'art. 2 comma 2: "Le camere di commercio, singolarmente o in forma associata, nell'ambito della circoscrizione territoriale di competenza, svolgono le funzioni relative a: c) tutela del consumatore e della fede pubblica, vigilanza e controllo sulla sicurezza e conformità dei prodotti e sugli strumenti soggetti alla disciplina della metrologia legale, rilevazione dei prezzi e delle tariffe, rilascio dei certificati di origine delle merci e documenti per l'esportazione in quanto specificamente previste dalla legge. d) sostegno alla competitività delle imprese e dei territori tramite attività d'informazione economica e assistenza tecnica alla creazione di imprese e start up, informazione, formazione, supporto organizzativo e assistenza alle piccole e medie imprese per la preparazione ai mercati internazionali....."

- con riferimento allo "**Svolgimento di attività analoghe a quelle svolte da altre società**", indicare le attività oggetto di duplicazione e le altre società partecipate in esse coinvolte;

Non vi sono attività analoghe svolte da altre partecipate.



DATI ANAGRAFICI DELLA PARTECIPATA

Codice Fiscale	04786421000
Denominazione	Tecnoservicecamere S.c.p.a.
Anno di costituzione della società	1994
Forma giuridica	Società consortile per azioni
Tipo di fondazione	
Altra forma giuridica	
Stato della società	Attiva
Anno di inizio della procedura	
Società con azioni quotate in mercati regolamentati	No
Società che ha emesso strumenti finanziari quotati in mercati regolamentati (ex TUSP)	No
La società è un GAL	No

Ulteriori informazioni relative ai campi della Sezione

Nel presente riquadro:

- con riferimento allo **"Stato della società"**, spiegare i motivi delle eventuali situazioni di inattività o sospensione, ovvero chiarire lo stato della procedura di liquidazione e la relativa data di presumibile conclusione;
- con riferimento alle **"Società con azioni quotate in mercati regolamentati"**, indicare il mercato in cui le azioni della società sono quotate;
- con riferimento alla **"Società che ha emesso strumenti finanziari quotati in mercati regolamentati"**, descrivere gli strumenti e indicare il mercato in cui sono quotati.

SEDE LEGALE DELLA PARTECIPATA

Stato	Italia
Provincia	Roma



Comune	Roma
--------	------

SETTORE DI ATTIVITÀ DELLA PARTECIPATA

Attività 1	N.81.1
Peso indicativo dell'attività %	100%

ULTERIORI INFORMAZIONI SULLA PARTECIPATA

Società in house	Si
Previsione nello statuto di limiti sul fatturato	Si
Deliberazione di quotazione di azioni in mercati regolamentati nei termini e con le modalità di cui all'art. 26, c. 4	No
Società contenuta nell'allegato A al D.Lgs. n. 175/2016	No
Società a partecipazione pubblica di diritto singolare (art.1, c. 4, lett. A)	No
Riferimento normativo società di diritto singolare	No
La partecipata svolge attività economiche protette da diritti speciali o esclusivi insieme con altre attività svolte in regime di mercato	No
Riferimento normativo società con diritti speciali o esclusivi insieme con altre attività svolte in regime di mercato	
Società esclusa dall'applicazione dell'art. 4 con DPCM (art. 4, c. 9)	No



Società esclusa dall'applicazione dell'art. 4 con provvedimento del Presidente della Regione o delle Prov. Autonome (art. 4, c. 9)	No
Riferimento normativo atto esclusione	

DATI DI BILANCIO PER LA VERIFICA TUSP

Tipologia di attività svolta	Attività produttive di beni e servizi
Numero medio di dipendenti	467
Numero dei componenti dell'organo di amministrazione	5
Compenso dei componenti dell'organo di amministrazione	90.844
Numero dei componenti dell'organo di controllo	3
Compenso dei componenti dell'organo di controllo	16.000

	2019	2018	2017	2016	2015
Approvazione bilancio	sì	sì	sì	sì	sì
Risultato d'esercizio	155.837	104.690	71.278	139.017	160.901

Indicatori economico finanziari

Indicatori di struttura finanziaria		2019	2018	2017
% Attivo immobilizzato	AI / K	0,25	0,26	0,26
% Capitale permanente	PN + Pc / K	0,71	0,70	0,69
% Passività Correnti	Pb / K	0,29	0,30	0,31
% Capitale proprio	PN / K	0,37	0,37	0,38
% Capitale di terzi	Pc + pb / K	0,63	0,63	0,62
Elasticità degli impieghi	AC/K	0,75	0,74	0,74



Liquidità capitale investito	Ld+li/K	0,75	0,74	0,73
Rigidità dei finanziamenti	K/pb	3,40	3,36	3,23
Grado di indebitamento	K/PN	2,74	2,70	2,66
Solidità patrimoniale	PN/CS	3,13	3,01	2,93
Margini finanziari		2019	2018	2017
Margine di tesoreria	(Ld+Li) - pb	5.111.774	4.690.206	4.282.933
Capitale circolante netto	AC - pb	5.200.215	4.776.121	4.414.874
Margine di struttura	PN - AI	1.355.821	1.210.224	1.186.176
Indici di situazione finanziaria		2019	2018	2017
Liquidità	(Ld+Li)/pb	2,54	2,47	2,34
Disponibilità	AC/pb	2,57	2,50	2,39
Indice di copertura	PN/AI	1,49	1,44	1,44
Indici di situazione economica		2019	2018	2017
Redditività dei mezzi propri o ROE	Rn/PN	3,78%	2,64%	1,85%
Redditività gestione corrente o ROI	Ro/Ko	6,36%	6,05%	3,26%

Ulteriori informazioni relative ai campi della Sezione

Nel presente riquadro:

- con riferimento al **“Numero dei dipendenti”**, indicarne la numerosità per ciascuna tipologia di rapporto di lavoro, così come risultante dall’eventuale nota integrativa al bilancio d’esercizio; indicare il numero del personale distaccato dalla o presso la società partecipata;
al 31/12/2019 la consistenza era la seguente dirigenti n. 2 - quadri n. 4 – impiegati n. 58 – operai 403 tutti con contratto a tempo indeterminato
- con riferimento al **“Numero dei componenti dell’organo di amministrazione”**, indicare eventuali variazioni rispetto alla data del 31/12/2019, ovvero a data successiva; azioni di adeguamento del numero degli amministratori con riguardo all’art. 11 del TUSP;
Il numero dei componenti è rimasto invariato.
- con riferimento ai **“Compensi dei componenti dell’organo di amministrazione”**, indicare il compenso dei singoli amministratori e eventuali rimborsi spese, gettoni di presenza, ecc.;
Presidente compenso annuo lordo € 30.000, Consigliere delegato compenso annuo lordo € 50.000, Consigliere compenso annuo lordo € 6.000.
- con riferimento alla **“Approvazione bilancio” e “Risultato d’esercizio”**, inserire considerazioni in merito all’andamento della gestione della società.



Gli indici di bilancio (con la necessaria avvertenza che si sta analizzando una società in house il cui obiettivo principale non è massimizzare il profitto, ma fornire servizi ai prezzi più bassi possibile senza però incidere negativamente sugli equilibri aziendali) indicano una situazione patrimoniale, finanziaria ed economica equilibrata. Le valutazioni di bilancio si sono fondate sul presupposto della continuità aziendale anche in applicazione del D.L. 8/4/2020 n. 23.

Il valore della produzione è costantemente cresciuto da € 13.898.437 (anno 2017) a € 14.778.241 (anno 2018) e a € 15.417.391 (anno 2019). I costi di funzionamento sono passati da € 4.272.228 (anno 2017) a € 4.163.425 (2018) e a € 4.379.036 (anno 2019). Il costo del personale è passato da € 9.447.180 (anno 2017) a € 10.330.316 (anno 2018) e a € 10.707.912 (anno 2019). L'andamento dei costi risulta direttamente e congruamente correlato all'andamento del valore della produzione. Le prospettive pre-covid 19 di breve e medio periodo sui futuri livelli di attività e sul relativo andamento dei costi consentono, in base al budget di previsione approvato dall'assemblea per l'anno 2020 – dove si stima un incremento dei ricavi a € 15.900.000 a fronte di costi del personale di € 10.500.000 e a costi di funzionamento pari a € 4.000.000 - di prevedere il dinamico mantenimento delle condizioni di equilibrio aziendale. Dinamica supportata anche dall'adozione di un programma di valutazione del rischio di crisi aziendale in grado di monitorare periodicamente la presenza di eventuali criticità sino ad oggi non segnalate.

Attività produttive di beni e servizi o Distretti tecnologici

	2019	2018	2017
A1) Ricavi delle vendite e delle prestazioni	15.393.587	14.819.775	14.006.160
A5) Altri Ricavi e Proventi	17.842	10.088	35.500
di cui Contributi in conto esercizio	0	0	0

QUOTA DI POSSESSO (quota diretta e/o indiretta)

Tipologia di Partecipazione	Partecipazione diretta
Quota diretta	0,090%
Codice Fiscale Tramite	



Denominazione Tramite (organismo)	
Quota detenuta dalla Tramite nella società	

QUOTA DI POSSESSO – TIPO DI CONTROLLO

Tipo di controllo	Controllo congiunto per effetto di norme statutarie
-------------------	---

Ulteriori informazioni relative ai campi della sezione

Nel presente riquadro:

- con riferimento al **"Tipo di controllo"**, se il controllo è indiretto indicare la "tramite" controllata/controllante; se il controllo sulla "tramite" è esercitato congiuntamente con altre amministrazioni, specificare le modalità di coordinamento tra i soci pubblici per l'esercizio del controllo.

L'assemblea dei soci è il momento di elaborazione e di sintesi delle politiche e strategie aziendali condivise da tutti i soci che, tramite il Comitato di Controllo Analogo (che vigila costantemente sulla corretta attuazione operativa delle strategie aziendali partecipando ad ogni riunione dell'organo amministrativo), verificano che quanto deliberato non venga disatteso, potendo ogni singolo socio richiedere o fornire allo stesso Comitato ogni informazione ritenuta utile per il raggiungimento degli obiettivi prefissati.

INFORMAZIONI ED ESITO PER LA RAZIONALIZZAZIONE

Partecipazione ancora detenuta alla data di adozione del provvedimento	Si
Società controllata da una quotata	No
La partecipata svolge un'attività di produzione di beni e servizi a favore dell'Amministrazione?	No



Attività svolta dalla Partecipata	Autoproduzione di beni o servizi strumentali all'ente o agli enti pubblici partecipanti o allo svolgimento delle loro funzioni (Art. 4, c. 2, lett. d)
Descrizione dell'attività	La società fornisce servizi di global service nell'ambito della conduzione e manutenzione degli impianti, dei traslochi, oltre a servizi inerenti la progettazione degli edifici, la direzione dei lavori, il collaudo ed altre attività, anche inerenti la sicurezza, nell'ambito dell'ingegneria e dell'architettura.
Quota % di partecipazione detenuta dal soggetto privato	
Svolgimento di attività analoghe a quelle svolte da altre società (art.20, c.2 lett.c)	No
Necessità di contenimento dei costi di funzionamento (art.20, c.2 lett.f)	No
Necessità di aggregazione di società (art.20, c.2 lett.g)	No
L'Amministrazione ha fissato, con proprio provvedimento, obiettivi specifici sui costi di funzionamento della partecipata? (art.19, c.5)	No
Esito della ricognizione	Mantenimento senza interventi
Modalità (razionalizzazione)	
Termine previsto per la razionalizzazione	
Note	

Ulteriori informazioni relative ai campi della Sezione

Nel presente riquadro:

- con riferimento all' "**Attività svolta dalla partecipata**", indicare l'attività prevalente e se essa è svolta in favore dell'ente partecipante o della collettività di riferimento; in caso contrario, indicare altre entità beneficiarie di detta attività e le ragioni della originaria acquisizione e dell'eventuale mantenimento. Se la società gestisce partecipazioni, indicare eventuali servizi resi alle o ricevuti dalle partecipate, nonché attività operative svolte dalla holding;

La società provvede alla fornitura di: 1) servizi di progettazione (edile e impiantistica) e direzione lavori, nell'ambito dell'edilizia pubblica per opere di nuova realizzazione o interventi su patrimonio esistente, 2) di Global Service quale insieme di operazioni di gestione e coordinamento di tutti i servizi necessari al funzionamento di ciascun immobile e delle persone ad esso collegate nonché in prestazioni relative alla manutenzione di tutti gli impianti presenti negli immobili stessi, 3) di servizi connessi alla certificazione energetica ed energy management, 4) supporto in materia di sicurezza e igiene sul lavoro dlgs 81/08

Quale società "in house" del sistema camerale assicura servizi di assistenza e supporto tecnico-specialistico, per lo svolgimento di funzioni a carattere interno principalmente collegate alla gestione degli immobili dei soci partecipanti.

- con riferimento allo "**Svolgimento di attività analoghe a quelle svolte da altre società**", indicare le attività oggetto di duplicazione e le altre società partecipate in esse coinvolte;

Non vi sono attività analoghe svolte da altre partecipate

14
SI.CAMERA s.c.a r.l.
DATI ANAGRAFICI DELLA PARTECIPATA

Codice Fiscale	12620491006
Denominazione	SI.CAMERA s.c.a r.l.
Anno di costituzione della società	2013
Forma giuridica	Società consortile a responsabilità limitata
Tipo di fondazione	
Altra forma giuridica	



Stato della società	Attiva
Anno di inizio della procedura	
Società con azioni quotate in mercati regolamentati	No
Società che ha emesso strumenti finanziari quotati in mercati regolamentati (ex TUSP)	No
La società è un GAL	No

Ulteriori informazioni relative ai campi della Sezione

Nel presente riquadro:

- con riferimento allo "**Stato della società**", spiegare i motivi delle eventuali situazioni di inattività o sospensione, ovvero chiarire lo stato della procedura di liquidazione e la relativa data di presumibile conclusione;
- con riferimento alle "**Società con azioni quotate in mercati regolamentati**", indicare il mercato in cui le azioni della società sono quotate;
- con riferimento alla "**Società che ha emesso strumenti finanziari quotati in mercati regolamentati**", descrivere gli strumenti e indicare il mercato in cui sono quotati.

SEDE LEGALE DELLA PARTECIPATA

Stato	Italia
Provincia	Roma
Comune	Roma

SETTORE DI ATTIVITÀ DELLA PARTECIPATA

Attività 1	M.72.2
Peso indicativo dell'attività %	100%

ULTERIORI INFORMAZIONI SULLA PARTECIPATA

Società in house	Si
------------------	----



Previsione nello statuto di limiti sul fatturato	Si
Deliberazione di quotazione di azioni in mercati regolamentati nei termini e con le modalità di cui all'art. 26, c. 4	No
Società contenuta nell'allegato A al D.Lgs. n. 175/2016	No
Società a partecipazione pubblica di diritto singolare (art.1, c. 4, lett. A)	No
Riferimento normativo società di diritto singolare	No
La partecipata svolge attività economiche protette da diritti speciali o esclusivi insieme con altre attività svolte in regime di mercato	No
Riferimento normativo società con diritti speciali o esclusivi insieme con altre attività svolte in regime di mercato	
Società esclusa dall'applicazione dell'art. 4 con DPCM (art. 4, c. 9)	No
Società esclusa dall'applicazione dell'art. 4 con provvedimento del Presidente della Regione o delle Prov. Autonome (art. 4, c. 9)	No
Riferimento normativo atto esclusione	



DATI DI BILANCIO PER LA VERIFICA TUSP

Tipologia di attività svolta	Attività produttive di beni e servizi
Numero medio di dipendenti	69
Numero dei componenti dell'organo di amministrazione	3
Compenso dei componenti dell'organo di amministrazione	51.202
Numero dei componenti dell'organo di controllo	3
Compenso dei componenti dell'organo di controllo	12.842

	2019	2018	2017	2016	2015
Approvazione bilancio	sì	sì	sì	sì	sì
Risultato d'esercizio	50.109	32.498	45.268	52.754	125.197

Indicatori economico finanziari

Indicatori di struttura finanziaria		2019	2018	2017
% Attivo immobilizzato	AI / K	0,18	0,21	0,21
% Capitale permanente	PN + Pc / K	0,55	0,64	0,69
% Passività Correnti	Pb / K	0,45	0,36	0,31
% Capitale proprio	PN / K	0,37	0,44	0,44
% Capitale di terzi	Pc + pb / K	0,63	0,56	0,56
Elasticità degli impieghi	AC/K	0,82	0,79	0,79
Liquidità capitale investito	Ld+li/K	0,48	0,51	0,60
Rigidità dei finanziamenti	K/pb	2,23	2,77	3,19
Grado di indebitamento	K/PN	2,67	2,26	2,28
Solidità patrimoniale	PN/CS	1,31	1,31	1,30
Margini finanziari		2019	2018	2017
Margine di tesoreria	(Ld+Li) - pb	493.515	1.765.623	3.358.882
Capitale circolante netto	AC - pb	5.198.414	5.030.993	5.596.260
Margine di struttura	PN - AI	2.727.776	2.693.491	2.655.873



Indici di situazione finanziaria		2019	2018	2017
Liquidità	(Ld+Li)/pb	1,08	1,41	1,90
Disponibilità	AC/pb	1,82	2,17	2,50
Indice di copertura	PN/AI	2,07	2,06	2,04
Indici di situazione economica		2019	2018	2017
Redditività dei mezzi propri o ROE	Rn/PN	0,95%	0,62%	0,87%
Redditività gestione corrente o ROI	Ro/Ko	1,23%	1,13%	3,56%

Ulteriori informazioni relative ai campi della Sezione

Nel presente riquadro:

- con riferimento al **“Numero dei dipendenti”**, indicarne la numerosità per ciascuna tipologia di rapporto di lavoro, così come risultante dall’eventuale nota integrativa al bilancio d’esercizio; indicare il numero del personale distaccato dalla o presso la società partecipata;

al 31/12/2019 la consistenza era la seguente dirigenti n. 4 (di cui n.1 in aspettativa non retribuita) - quadri n. 15 – impiegati n. 45 (di cui n. 4 con contratto a tempo non indeterminato) – giornalisti n. 5, salvo quanto specificato, tutti con contratto a tempo indeterminato.

- con riferimento al **“Numero dei componenti dell’organo di amministrazione”**, indicare eventuali variazioni rispetto alla data del 31/12/2019, ovvero a data successiva; azioni di adeguamento del numero degli amministratori con riguardo all’art. 11 del TUSP; Il numero dei componenti è rimasto invariato.

- con riferimento ai **“Compensi dei componenti dell’organo di amministrazione”**, indicare il compenso dei singoli amministratori e eventuali rimborsi spese, gettoni di presenza, ecc.;

Presidente compenso annuo lordo € 27.000, Consigliere compenso annuo lordo € 3.000, altro Consigliere non remunerato.

- con riferimento alla **“Approvazione bilancio” e “Risultato d’esercizio”**, inserire considerazioni in merito all’andamento della gestione della società.

Gli indici di bilancio (con la necessaria avvertenza che si sta analizzando una società in house il cui obiettivo principale non è massimizzare il profitto, ma fornire servizi ai prezzi più bassi possibile senza però incidere negativamente sugli equilibri aziendali) indicano una situazione patrimoniale, finanziaria ed economica equilibrata. Le valutazioni di bilancio si sono fondate sul presupposto della continuità aziendale anche in applicazione del D.L. 8/4/2020 n. 23.

Il valore della produzione è passato da € 8.355.229 (anno 2017) a € 8.499.658 (anno 2018) e a € 9.076.173 (anno 2019). I costi di funzionamento sono passati da € 3.500.315 (anno 2017) a € 3.948.519 (anno 2018) e a € 5.036.254 (anno 2019). Il costo del personale è passato da € 4.230.696 (anno 2017) a € 4.453.791 (anno 2018) e a € 3.939.470 (anno 2019). L'andamento dei costi non risulta essere, in parte, direttamente correlato all'andamento del valore della produzione. I costi di funzionamento hanno avuto un maggiore incremento in virtù della acquisizione di una parte di servizi altamente specialistici non presidiati all'interno della società per lo sviluppo di particolari progetti, nonché da una maggior quota di IVA non detraibile per complessivi € 1.036.564. I costi del personale hanno avuto un decremento principalmente dovuto all'esodo di un dipendente.

Le prospettive pre-covid 19 di breve e medio periodo sui futuri livelli di attività e sul relativo andamento dei costi consentono, in base al budget di previsione approvato dall'assemblea per l'anno 2020 – dove si stima un importo dei ricavi pari a € 9.293.000 a fronte di costi di produzione pari a € 6.900.000 e a costi generali per € 2.232.000 - di prevedere il dinamico mantenimento delle condizioni di equilibrio aziendale. Dinamica supportata anche dall'adozione di un programma di valutazione del rischio di crisi aziendale in grado di monitorare periodicamente la presenza di eventuali criticità sino ad oggi non segnalate.

Attività produttive di beni e servizi o Distretti tecnologici

	2019	2018	2017
A1) Ricavi delle vendite e delle prestazioni	7.137.333	6.622.344	6.152.295
A5) Altri Ricavi e Proventi	499.311	849.321	679.348
di cui Contributi in conto esercizio	0	0	0

QUOTA DI POSSESSO (quota diretta e/o indiretta)

Tipologia di Partecipazione	Partecipazione diretta e indiretta
Quota diretta	0,020%
Codice Fiscale Tramite	04338251004



Denominazione Tramite (organismo)	Dintec S.c.r.l.
Quota detenuta dalla Tramite nella società	0,19%
Codice Fiscale Tramite	04416711002
Denominazione Tramite (organismo)	Isnart S.c.p.a.
Quota detenuta dalla Tramite nella società	0,079%

QUOTA DI POSSESSO – TIPO DI CONTROLLO

Tipo di controllo	Controllo congiunto per effetto di norme statutarie
-------------------	---

Ulteriori informazioni relative ai campi della sezione

Nel presente riquadro:

- con riferimento al **"Tipo di controllo"**, se il controllo è indiretto indicare la "tramite" controllata/controllante; se il controllo sulla "tramite" è esercitato congiuntamente con altre amministrazioni, specificare le modalità di coordinamento tra i soci pubblici per l'esercizio del controllo.

L'assemblea dei soci è il momento di elaborazione e di sintesi delle politiche e strategie aziendali condivise da tutti i soci che, tramite il Comitato di Controllo Analogico (che vigila costantemente sulla corretta attuazione operativa delle strategie aziendali partecipando ad ogni riunione dell'organo amministrativo), verificano che quanto deliberato non venga disatteso, potendo ogni singolo socio richiedere o fornire allo stesso Comitato ogni informazione ritenuta utile per il raggiungimento degli obiettivi prefissati.

INFORMAZIONI ED ESITO PER LA RAZIONALIZZAZIONE

Partecipazione ancora detenuta alla data di adozione del provvedimento	Si
--	----



Società controllata da una quotata	No
La partecipata svolge un'attività di produzione di beni e servizi a favore dell'Amministrazione?	Si
Attività svolta dalla Partecipata	Autoproduzione di beni o servizi strumentali all'ente o agli enti pubblici partecipanti o allo svolgimento delle loro funzioni (Art. 4, c. 2, lett. d)
Descrizione dell'attività	Realizzazione studi, ricerche, iniziative progettuali, servizi di assistenza e supporto tecnico-specialistico, oltre che di affiancamento operativo, nell'ambito delle iniziative decise dal socio, per il perseguimento dei propri obiettivi programmatici
Quota % di partecipazione detenuta dal soggetto privato	
Svolgimento di attività analoghe a quelle svolte da altre società (art.20, c.2 lett.c)	No
Necessità di contenimento dei costi di funzionamento (art.20, c.2 lett.f)	No
Necessità di aggregazione di società (art.20, c.2 lett.g)	No
L'Amministrazione ha fissato, con proprio provvedimento, obiettivi specifici sui costi di funzionamento della partecipata? (art.19, c.5)	No
Esito della ricognizione	Mantenimento senza interventi di razionalizzazione
Modalità (razionalizzazione)	
Termine previsto per la razionalizzazione	



Note	Si fa presente che con atto notarile del 25 giugno 2020, decorrenza 1 luglio 2020, si è perfezionata l'operazione, avviata nel 2019, di cessione del ramo d'azienda "studi" di Si.Camera al nuovo Centro Studi delle Camere di commercio Guglielmo Tagliacarne srl e di acquisizione da parte di Si.Camera del ramo d'azienda "formazione" del Tagliacarne, con l'obiettivo di concentrare le attività di promozione, progettazione e realizzazione dei programmi di formazione in capo alla partecipata di sistema
-------------	---

Ulteriori informazioni relative ai campi della Sezione

Nel presente riquadro:

- con riferimento all' "**Attività svolta dalla partecipata**", indicare l'attività prevalente e se essa è svolta in favore dell'ente partecipante o della collettività di riferimento; in caso contrario, indicare altre entità beneficiarie di detta attività e le ragioni della originaria acquisizione e dell'eventuale mantenimento. Se la società gestisce partecipazioni, indicare eventuali servizi resi alle o ricevuti dalle partecipate, nonché attività operative svolte dalla holding;

La società cura: 1) l' impostazione e realizzazione di osservatori e rapporti territoriali su una serie di tematiche che attengono alla specificità dei territori. Essi non rispondono solo all'obbligo di approfondire la conoscenza del contesto locale, ma anche di rendere partecipi i soggetti istituzionali, economici e sociali del processo di sviluppo della propria comunità, 2) la realizzazione di campagne mirate di customer satisfaction e sondaggi 3) gestione sistema di customer relationship management 4) la progettazione e realizzazione di siti web 5) la progettazione e sviluppo di "app" 6) l'assistenza ai contratti di rete, punti nuova impresa e imprese femminili 7) cooperazione con le istituzioni scolastiche e universitarie, in materia di alternanza scuola-lavoro e per l'orientamento al lavoro e alle professioni.

Quale società "in house" del sistema camerale assicura servizi di assistenza e supporto tecnico-specialistico, oltre che di affiancamento operativo, nell'ambito delle iniziative decise dal socio, per il perseguimento dei propri obiettivi programmatici, nei settori d'intervento previsti dalla L. 29 dicembre 1993, n. 580 all'art. 2 comma 2.

- con riferimento allo "**Svolgimento di attività analoghe a quelle svolte da altre società**", indicare le attività oggetto di duplicazione e le altre società partecipate in esse coinvolte;

Non vi sono attività analoghe svolte da altre partecipate.



15 Borsa Merci Telematica Italiana S.c.p.a.

DATI ANAGRAFICI DELLA PARTECIPATA

Codice Fiscale	06044201009
Denominazione	Borsa Merci Telematica Italiana S.c.p.a.
Anno di costituzione della società	2000
Forma giuridica	Società consortile per azioni
Tipo di fondazione	
Altra forma giuridica	
Stato della società	Attiva
Anno di inizio della procedura	
Società con azioni quotate in mercati regolamentati	No
Società che ha emesso strumenti finanziari quotati in mercati regolamentati (ex TUSP)	No
La società è un GAL	No

Ulteriori informazioni relative ai campi della Sezione

Nel presente riquadro:

- con riferimento allo "**Stato della società**", spiegare i motivi delle eventuali situazioni di inattività o sospensione, ovvero chiarire lo stato della procedura di liquidazione e la relativa data di presumibile conclusione;
- con riferimento alle "**Società con azioni quotate in mercati regolamentati**", indicare il mercato in cui le azioni della società sono quotate;
- con riferimento alla "**Società che ha emesso strumenti finanziari quotati in mercati regolamentati**", descrivere gli strumenti e indicare il mercato in cui sono quotati.



SEDE LEGALE DELLA PARTECIPATA

Stato	Italia
Provincia	Roma
Comune	Roma

SETTORE DI ATTIVITÀ DELLA PARTECIPATA

Attività 1	K.66.11
Peso indicativo dell'attività %	100%

ULTERIORI INFORMAZIONI SULLA PARTECIPATA

Società in house	Si
Previsione nello statuto di limiti sul fatturato	Si
Deliberazione di quotazione di azioni in mercati regolamentati nei termini e con le modalità di cui all'art. 26, c. 4	No
Società contenuta nell'allegato A al D.Lgs. n. 175/2016	No
Società a partecipazione pubblica di diritto singolare (art.1, c. 4, lett. A)	Si
Riferimento normativo società di diritto singolare	Decreto del Ministro delle politiche agricole e forestali 6 aprile 2006, n. 174 modificato dal D.M. 20 aprile 2012, n. 97
La partecipata svolge attività economiche protette da diritti speciali o esclusivi insieme con altre attività svolte in regime di mercato	No



Riferimento normativo società con diritti speciali o esclusivi insieme con altre attività svolte in regime di mercato	
Società esclusa dall'applicazione dell'art. 4 con DPCM (art. 4, c. 9)	No
Società esclusa dall'applicazione dell'art. 4 con provvedimento del Presidente della Regione o delle Prov. Autonome (art. 4, c. 9)	No
Riferimento normativo atto esclusione	

DATI DI BILANCIO PER LA VERIFICA TUSP

Tipologia di attività svolta	Attività produttive di beni e servizi
Numero medio di dipendenti	33
Numero dei componenti dell'organo di amministrazione	3
Compenso dei componenti dell'organo di amministrazione	26.784
Numero dei componenti dell'organo di controllo	3
Compenso dei componenti dell'organo di controllo	12.000

	2019	2018	2017	2016	2015
Approvazione bilancio	sì	sì	sì	sì	sì
Risultato d'esercizio	70.242	2.976	26.776	2.335	8.246

Indicatori economico finanziari



Indicatori di struttura finanziaria		2019	2018	2017
% Attivo immobilizzato	AI / K	0,30	0,03	0,08
% Capitale permanente	PN + Pc / K	0,87	0,90	0,39
% Passività Correnti	Pb / K	0,13	0,10	0,61
% Capitale proprio	PN / K	0,16	0,26	0,35
% Capitale di terzi	Pc + pb / K	0,84	0,74	0,65
Elasticità degli impieghi	AC/K	0,70	0,97	0,92
Liquidità capitale investito	Ld+li/K	0,28	0,46	0,88
Rigidità dei finanziamenti	K/pb	7,94	10,30	1,46
Grado di indebitamento	K/PN	6,07	3,84	2,82
Solidità patrimoniale	PN/CS	1,08	1,06	1,05
Margini finanziari		2019	2018	2017
Margine di tesoreria	(Ld+Li) - pb	2.478.107	3.532.141	1.933.439
Capitale circolante netto	AC - pb	9.009.153	8.472.397	2.227.304
Margine di struttura	PN - AI	- 2.144.772	2.254.994	1.974.173
Indici di situazione finanziaria		2019	2018	2017
Liquidità	(Ld+Li)/pb	2,25	4,76	1,45
Disponibilità	AC/pb	5,55	10,02	1,52
Indice di copertura	PN/AI	0,55	9,55	4,64
Indici di situazione economica		2019	2018	2017
Redditività dei mezzi propri o ROE	Rn/PN	2,71%	0,12%	1,06%
Redditività gestione corrente o ROI	Ro/Ko	1,41%	1,63%	-0,83%

Ulteriori informazioni relative ai campi della Sezione

Nel presente riquadro:

- con riferimento al **"Numero dei dipendenti"**, indicarne la numerosità per ciascuna tipologia di rapporto di lavoro, così come risultante dall'eventuale nota integrativa al bilancio d'esercizio; indicare il numero del personale distaccato dalla o presso la società partecipata;
al 31/12/2019 la consistenza era la seguente n. 21 dipendenti assunti a tempo indeterminato, n. 6 dipendenti assunti a tempo determinato e 6 apprendisti, per un totale di 33 dipendenti, di cui 7 part-time. Dirigenti n. 1 – Quadri n. 7 – Impiegati n. 19 – Apprendisti n. 6;
- con riferimento al **"Numero dei componenti dell'organo di amministrazione"**,

indicare eventuali variazioni rispetto alla data del 31/12/2019, ovvero a data successiva; azioni di adeguamento del numero degli amministratori con riguardo all'art. 11 del TUSP; Il numero dei componenti è rimasto invariato.

- con riferimento ai **"Compensi dei componenti dell'organo di amministrazione"**, indicare il compenso dei singoli amministratori e eventuali rimborsi spese, gettoni di presenza, ecc.;

Con delibera assembleare del 24/4/2018 è stato fissato per il presidente un compenso annuo lordo € 20.880 (invariato rispetto all'anno precedente), e per ciascun consigliere un compenso annuo lordo di € 2.952.

- con riferimento alla **"Approvazione bilancio" e "Risultato d'esercizio"**, inserire considerazioni in merito all'andamento della gestione della società.

Gli indici di bilancio (con la necessaria avvertenza che si sta analizzando una società in house il cui obiettivo principale non è massimizzare il profitto, ma fornire servizi ai prezzi più bassi possibile senza però incidere negativamente sugli equilibri aziendali) indicano una situazione patrimoniale, finanziaria ed economica equilibrata. Le valutazioni di bilancio si sono fondate sul presupposto della continuità aziendale anche in applicazione del D.L. 8/4/2020 n. 23.

Il valore della produzione è passato da € 2.982.746 (anno 2017) a € 4.218.841 (anno 2018) e a € 5.341.794 (anno 2019). I costi di funzionamento sono passati da € 1.720.600 (anno 2017) a € 2.093.401 (anno 2018) e a € 2.769.012 (anno 2019). Il costo del personale è passato da € 997.067 (anno 2017) a € 1.697.671 (anno 2018) e a € 2.009.578 (anno 2019). L'andamento dei costi risulta direttamente e congruamente correlato all'andamento del valore della produzione.

L'aumento del costo del personale nell'ultimo anno è dovuto all'assunzione di n.5 unità con l'obiettivo di sostenere un minor costo per l'acquisto di servizi esterni in considerazione di un flusso di ricavi piuttosto consolidato.

Le prospettive pre-covid 19 di breve e medio periodo sui futuri livelli di attività e sul relativo andamento dei costi consentono, in base al budget di previsione approvato dall'assemblea per l'anno 2020 – dove si stima un importo del valore della produzione pari a € 6.754.562 a fronte di costi di produzione pari a € 6.176.180 - di prevedere il dinamico mantenimento delle condizioni di equilibrio aziendale. Dinamica supportata anche dall'adozione di un programma di valutazione del rischio di crisi aziendale in grado di monitorare periodicamente la presenza di eventuali criticità sino ad oggi non segnalate consentono di prevedere il dinamico mantenimento delle condizioni di equilibrio aziendale.



	2019	2018	2017
A1) Ricavi delle vendite e delle prestazioni	3.698.878	2.010.564	1.327.417
A5) Altri Ricavi e Proventi	52.126	20.837	8.987
di cui Contributi in conto esercizio	0	0	0

QUOTA DI POSSESSO (quota diretta e/o indiretta)

Tipologia di Partecipazione	Partecipazione diretta
Quota diretta	0,05%
Codice Fiscale Tramite	
Denominazione Tramite (organismo)	
Quota detenuta dalla Tramite nella società	

QUOTA DI POSSESSO – TIPO DI CONTROLLO

Tipo di controllo	Controllo congiunto per effetto di norme statutarie
-------------------	---

Ulteriori informazioni relative ai campi della sezione

Nel presente riquadro:

- con riferimento al **"Tipo di controllo"**, se il controllo è indiretto indicare la "tramite" controllata/controllante; se il controllo sulla "tramite" è esercitato congiuntamente con altre amministrazioni, specificare le modalità di coordinamento tra i soci pubblici per l'esercizio del controllo.

L'assemblea dei soci è il momento di elaborazione e di sintesi delle politiche e strategie aziendali condivise da tutti i soci che, tramite il Comitato di Controllo Analogico (che vigila costantemente sulla corretta attuazione operativa delle strategie aziendali partecipando ad ogni riunione dell'organo amministrativo), verificano che quanto deliberato non venga



disatteso, potendo ogni singolo socio richiedere o fornire allo stesso Comitato ogni informazione ritenuta utile per il raggiungimento degli obiettivi prefissati.

INFORMAZIONI ED ESITO PER LA RAZIONALIZZAZIONE

Partecipazione ancora detenuta alla data di adozione del provvedimento	Si
Società controllata da una quotata	No
La partecipata svolge un'attività di produzione di beni e servizi a favore dell'Amministrazione?	No
Attività svolta dalla Partecipata	Autoproduzione di beni o servizi strumentali all'ente o agli enti pubblici partecipanti o allo svolgimento delle loro funzioni (Art. 4, c. 2, lett. d)
Descrizione dell'attività	Gestione portale di raccolta, interrogazione, diffusione ed analisi dei prezzi all'ingrosso del sistema camerale. Gestione piattaforma di contrattazione telematica: sia dei mercati sperimentali che dei mercati regolamentati della Borsa Merci Telematica Italiana. Gestisce, per volontà del Ministero dello Sviluppo Economico, il Consorzio Obbligatorio Infomercati istituito ai sensi dell'articolo 2 della l. 421/96 con il compito di gestire e diffondere i prezzi e le informazioni raccolte presso i mercati agroalimentari all'ingrosso
Quota % di partecipazione detenuta dal soggetto privato	
Svolgimento di attività analoghe a quelle svolte da altre società (art.20, c.2 lett.c)	No
Necessità di contenimento dei costi di funzionamento (art.20, c.2 lett.f)	No



Necessità di aggregazione di società (art.20, c.2 lett.g)	No
L'Amministrazione ha fissato, con proprio provvedimento, obiettivi specifici sui costi di funzionamento della partecipata? (art.19, c.5)	No
Esito della ricognizione	Mantenimento senza interventi
Modalità (razionalizzazione)	
Termine previsto per la razionalizzazione	
Note	

Ulteriori informazioni relative ai campi della Sezione

Nel presente riquadro:

- con riferimento all' "**Attività svolta dalla partecipata**", indicare l'attività prevalente e se essa è svolta in favore dell'ente partecipante o della collettività di riferimento; in caso contrario, indicare altre entità beneficiarie di detta attività e le ragioni della originaria acquisizione e dell'eventuale mantenimento. Se la società gestisce partecipazioni, indicare eventuali servizi resi alle o ricevuti dalle partecipate, nonché attività operative svolte dalla holding;

La Borsa Merci Telematica, nata su iniziativa delle Camere di Commercio italiane, che sin dal 1913 gestiscono le borse merci fisiche presenti sul territorio, è stata istituita per legge dal Ministro dell'agricoltura italiano con il D.M. 174 del 6 aprile 2006, successivamente modificato dal D.M. 97 del 20 aprile 2012. La Borsa Merci Telematica Italiana (BMTI) è il mercato telematico regolamentato dei prodotti agricoli, agroenergetici, agroalimentari, ittici e dei servizi logistici realizzato attraverso una piattaforma unica a livello nazionale accessibile da postazioni remote. È un mercato reale e non finanziario, infatti i venditori consegnano sempre il prodotto agli acquirenti con i quali hanno concluso il contratto sulla Borsa telematica. Attualmente possono operare nella Borsa tutti gli operatori (produttori, commercianti, trasformatori) del settore agricolo, agroenergetico, agroalimentare, ittico e dei servizi logistici dell'Unione Europea, previo accreditamento. Gli operatori accreditati alla BMTI possono anche usufruire di servizi accessori alle contrattazioni, quali i servizi

assicurativi, finanziari, promozionali e informativi. Obiettivi della Borsa Merci Telematica Italiana sono: supportare la commercializzazione dei prodotti agricoli, agroalimentari ed ittici, contribuire alla trasparenza del mercato e favorire la chiarezza e la standardizzazione delle contrattazioni.

La partecipazione è detenuta in funzione dei compiti assegnati dalla L. 29 dicembre 1993, n. 580 all'art. 2 comma 2 che prevede quanto segue: "Le camere di commercio, singolarmente o in forma associata, nell'ambito della circoscrizione territoriale di competenza, svolgono le funzioni relative a: lett. c) tutela del consumatore e della fede pubblica, vigilanza e controllo sulla sicurezza e conformità dei prodotti e sugli strumenti soggetti alla disciplina della metrologia legale, rilevazione dei prezzi e delle tariffe, rilascio dei certificati di origine delle merci e documenti per l'esportazione in quanto specificamente previste dalla legge". Il MISE con sua nota n. 217876 del 10/12/2014 ha espressamente riconosciuto la società necessaria per lo svolgimento delle competenze camerale in tema di monitoraggio dei prezzi e di regolazione di mercato, anche in relazione alle funzioni delegate dallo stesso Ministero in attuazione di specifiche previsioni normative

- con riferimento allo "**Svolgimento di attività analoghe a quelle svolte da altre società**", indicare le attività oggetto di duplicazione e le altre società partecipate in esse coinvolte;

Non vi sono attività analoghe svolte da altre partecipate.

16 Università dei Sapori s.c.a r.l.
DATI ANAGRAFICI DELLA PARTECIPATA

Codice Fiscale	02200780548
Denominazione	Università dei Sapori s.c.a r.l.
Anno di costituzione della società	1996
Forma giuridica	Società consortile a responsabilità limitata
Tipo di fondazione	
Altra forma giuridica	
Stato della società	Attiva
Anno di inizio della procedura	
Società con azioni quotate in mercati regolamentati	No



Società che ha emesso strumenti finanziari quotati in mercati regolamentati (ex TUSP)	No
La società è un GAL	No

Ulteriori informazioni relative ai campi della Sezione

Nel presente riquadro:

- con riferimento allo "**Stato della società**", spiegare i motivi delle eventuali situazioni di inattività o sospensione, ovvero chiarire lo stato della procedura di liquidazione e la relativa data di presumibile conclusione;
- con riferimento alle "**Società con azioni quotate in mercati regolamentati**", indicare il mercato in cui le azioni della società sono quotate;
- con riferimento alla "**Società che ha emesso strumenti finanziari quotati in mercati regolamentati**", descrivere gli strumenti e indicare il mercato in cui sono quotati.

SEDE LEGALE DELLA PARTECIPATA

Stato	Italia
Provincia	Perugia
Comune	Perugia

SETTORE DI ATTIVITÀ DELLA PARTECIPATA

Attività 1	P.85.59.2
Peso indicativo dell'attività %	50%

ULTERIORI INFORMAZIONI SULLA PARTECIPATA

Società in house	No
Previsione nello statuto di limiti sul fatturato	No



Deliberazione di quotazione di azioni in mercati regolamentati nei termini e con le modalità di cui all'art. 26, c. 4	No
Società contenuta nell'allegato A al D.Lgs. n. 175/2016	No
Società a partecipazione pubblica di diritto singolare (art.1, c. 4, lett. A)	No
Riferimento normativo società di diritto singolare	No
La partecipata svolge attività economiche protette da diritti speciali o esclusivi insieme con altre attività svolte in regime di mercato	No
Riferimento normativo società con diritti speciali o esclusivi insieme con altre attività svolte in regime di mercato	
Società esclusa dall'applicazione dell'art. 4 con DPCM (art. 4, c. 9)	No
Società esclusa dall'applicazione dell'art. 4 con provvedimento del Presidente della Regione o delle Prov. Autonome (art. 4, c. 9)	No
Riferimento normativo atto esclusione	

DATI DI BILANCIO PER LA VERIFICA TUSP

Tipologia di attività svolta	Attività produttive di beni e servizi
Numero medio di dipendenti	20



Numero dei componenti dell'organo di amministrazione	7
Compenso dei componenti dell'organo di amministrazione	0
Numero dei componenti dell'organo di controllo	3
Compenso dei componenti dell'organo di controllo	14.000

	2019	2018	2017	2016	2015
Approvazione bilancio	sì	sì	sì	sì	sì
Risultato d'esercizio	-244.985	-143.748	- 121.602	59.051	137.380

Indicatori economico finanziari

Indicatori di struttura finanziaria		2019	2018	2017
% Attivo immobilizzato	AI / K	0,26	0,30	0,14
% Capitale permanente	PN + Pc / K	0,26	0,35	0,28
% Passività Correnti	Pb / K	0,74	0,65	0,72
% Capitale proprio	PN / K	0,10	0,15	0,14
% Capitale di terzi	Pc + pb / K	0,90	0,85	0,86
Elasticità degli impieghi	AC/K	0,74	0,70	0,86
Liquidità capitale investito	Ld+li/K	0,74	0,70	0,85
Rigidità dei finanziamenti	K/pb	1,35	1,55	1,39
Grado di indebitamento	K/PN	10,26	6,74	7,15
Solidità patrimoniale	PN/CS	2,96	4,28	6,16
Margini finanziari		2019	2018	2017
Margine di tesoreria	(Ld+Li) - pb	-3.479	120.630	449.606
Capitale circolante netto	AC - pb	321	125.130	452.031
Margine di struttura	PN - AI	-369.169	-328.421	-17.086
Indici di situazione finanziaria		2019	2018	2017
Liquidità	(Ld+Li)/pb	1,00	1,08	1,18
Disponibilità	AC/pb	1,00	1,09	1,19
Indice di copertura	PN/AI	0,38	0,50	0,97



Indici di situazione economica		2019	2018	2017
Redditività dei mezzi propri o ROE	Rn/PN	-108,29%	-43,90%	-25,81%
Redditività gestione corrente o ROI	Ro/Ko	-10,57%	-8,00%	-3,58%

Ulteriori informazioni relative ai campi della Sezione

Nel presente riquadro:

- con riferimento al **"Numero dei dipendenti"**, indicarne la numerosità per ciascuna tipologia di rapporto di lavoro, così come risultante dall'eventuale nota integrativa al bilancio d'esercizio; indicare il numero del personale distaccato dalla o presso la società partecipata;
impiegati n. 20
 - con riferimento al **"Numero dei componenti dell'organo di amministrazione"**, indicare eventuali variazioni rispetto alla data del 31/12/2019, ovvero a data successiva; azioni di adeguamento del numero degli amministratori con riguardo all'art. 11 del TUSP; Attualmente il CdA è composto da n. 6 membri .
 - con riferimento ai **"Compensi dei componenti dell'organo di amministrazione"**, indicare il compenso dei singoli amministratori e eventuali rimborsi spese, gettoni di presenza, ecc.;
- Presidente e Vicepresidente compenso annuo lordo di € 15.000 ciascuno, per n. 2 consiglieri un compenso annuo lordo di € 900,00, per n. 2 consiglieri un compenso annuo lordo di € 750,00 per il restante consigliere un compenso annuo lordo di € 450,00. Tali compensi nel 2019 non sono stati corrisposti a causa della grave crisi in cui versa l'azienda
- con riferimento alla **"Approvazione bilancio"** e **"Risultato d'esercizio"**, inserire considerazioni in merito all'andamento della gestione della società.

Gli indici di bilancio dell'ultimo triennio analizzato, nonché quelli prospettici, indicano una situazione economico-patrimoniale e finanziaria che presenta delle criticità che sembrano non essere più solo di natura contingente.

Dal punto di vista economico l'ultimo triennio ha registrato perdite costantemente in crescita € 121.602 (anno 2017), € 143.748 (anno 2018) e € 244.985 (anno 2019) ed alla quale si aggiungerà presumibilmente quella in fase di maturazione nel corrente anno.

Nel 2019 il valore della produzione ha subito un forte calo passando da € 4.113.968 (anno 2018) a € 2.048.839 (anno 2019). Le azioni intraprese sul fronte dei costi, non hanno compensato, se non in parte, tale contrazione. I costi di funzionamento sono scesi da € 3.118.698 (anno 2018) a € 1.577.330 (anno 2019) così come il costo del personale che è passato da € 1.058.246 (anno 2018) a € 602.438 (anno 2019) con il numero delle unità



che è passato da n. 23 alle attuali n. 17. Le criticità aziendali sono palesate anche dall'andamento degli indici di bilancio sia di natura economico-patrimoniale che finanziaria. Per il 2020 in epoca pre-covid è stato redatto un piano di risanamento che prevedeva interventi volti sia all'incremento dei ricavi che al contenimento dei costi (ulteriori tagli al personale e ai costi di struttura – compreso il cambio della sede operativa). Senonchè l'evento pandemico, eccezionale ed imprevedibile, ha costretto il Governo ad emanare provvedimenti, a tutela della salute pubblica, che hanno avuto un forte impatto negativo su tutte le imprese, ma in particolar modo su quelle collegate alla ristorazione. Provvedimenti che hanno portato alla chiusura di alcune attività (tra cui quelle core della partecipata) ed al blocco del taglio del personale. Gli effetti negativi non saranno circoscritti solo al corrente esercizio ma sicuramente si propagheranno anche al prossimo, certamente non compensati dagli interventi previsti a sostegno dell'economia generale e di settore. Gli interventi di contenimento dei costi di funzionamento realizzati congiuntamente ad interventi volti a stabilizzare se non addirittura ad incrementare, nella migliore delle ipotesi, il fatturato nell'immediato futuro, hanno trovato una prima sintesi nel preconsuntivo 2020 dove si evidenzia un ridimensionamento delle perdite fino a raggiungere un sostanziale pareggio.

Attività produttive di beni e servizi o Distretti tecnologici

	2019	2018	2017
A1) Ricavi delle vendite e delle prestazioni	1.935.826	3.912.897	2.868.833
A5) Altri Ricavi e Proventi	113.013	201.071	180.289
di cui Contributi in conto esercizio	400	3.444	3.000

QUOTA DI POSSESSO (quota diretta e/o indiretta)

Tipologia di Partecipazione	Partecipazione diretta
Quota diretta	8,437%
Codice Fiscale Tramite	
Denominazione Tramite (organismo)	



Quota detenuta dalla Tramite nella società	
--	--

QUOTA DI POSSESSO – TIPO DI CONTROLLO

Tipo di controllo	Nessuno
-------------------	---------

Ulteriori informazioni relative ai campi della sezione

Nel presente riquadro:

- con riferimento al **"Tipo di controllo"**, se il controllo è indiretto indicare la "tramite" controllata/controllante; se il controllo sulla "tramite" è esercitato congiuntamente con altre amministrazioni, specificare le modalità di coordinamento tra i soci pubblici per l'esercizio del controllo.

INFORMAZIONI ED ESITO PER LA RAZIONALIZZAZIONE

Partecipazione ancora detenuta alla data di adozione del provvedimento	Si
Società controllata da una quotata	No
La partecipata svolge un'attività di produzione di beni e servizi a favore dell'Amministrazione?	No
Attività svolta dalla Partecipata	Autoproduzione di beni o servizi strumentali all'ente o agli enti pubblici partecipanti o allo svolgimento delle loro funzioni (Art. 4, c. 2, lett. d)



Descrizione dell'attività	Formazione e assistenza tecnica, per le imprese della ristorazione, dell'ospitalità (HO.RE.CA) e della distribuzione e grande distribuzione alimentare (DO e GDO). Corsi professionalizzanti, con rilascio di qualifica e finalizzati all'inserimento lavorativo per le professioni di cuoco, aiuto cuoco, pasticciere, gelatiere, pizzaiolo, barman. Formazione superiore nella pasticceria italiana e Food & Beverage Manager. Consulenza e assistenza per lo sviluppo delle attività imprenditoriali nel settore dell'alimentazione
Quota % di partecipazione detenuta dal soggetto privato	
Svolgimento di attività analoghe a quelle svolte da altre società (art.20, c.2 lett.c)	No
Necessità di contenimento dei costi di funzionamento (art.20, c.2 lett.f)	Si
Necessità di aggregazione di società (art.20, c.2 lett.g)	No
L'Amministrazione ha fissato, con proprio provvedimento, obiettivi specifici sui costi di funzionamento della partecipata? (art.19, c.5)	No
Esito della ricognizione	Mantenimento con interventi di razionalizzazione
Modalità (razionalizzazione)	Contenimento e/o rimodulazione costi di funzionamento
Termine previsto per la razionalizzazione	31/12/2021
Note	La chiusura in costante perdita del triennio 2017/2019 segna il tendenziale raggiungimento di una delle criticità previste dall'art. 20, comma 2 lett. e) del TUSP (conseguimento di un risultato negativo per quattro dei cinque esercizi precedenti)

Ulteriori informazioni relative ai campi della Sezione

Nel presente riquadro:

- con riferimento all' "**Attività svolta dalla partecipata**", indicare l'attività prevalente e se essa è svolta in favore dell'ente partecipante o della collettività di riferimento; in caso contrario, indicare altre entità beneficiarie di detta attività e le ragioni della originaria acquisizione e dell'eventuale mantenimento. Se la società gestisce partecipazioni, indicare eventuali servizi resi alle o ricevuti dalle partecipate, nonché attività operative svolte dalla holding;

La società svolge attività: 1) di consulenza rivolta alle aziende della Distribuzione Organizzata (DO) e della Grande Distribuzione Organizzata (GDO) del settore alimentare attivando processi di riposizionamento sul mercato del reparto/punto vendita eliminando eventuali criticità presenti all'interno ed elevando il livello dei servizi offerti 2) di tirocinio formativo e di orientamento quale periodo di formazione guidato all'interno di una realtà lavorativa, finalizzato all'acquisizione di competenze attraverso l'esperienza diretta nel mondo del lavoro. 3) consulenza per l'adesione ai fondi interprofessionali e per progettazione, gestione e rendicontazione dei Progetti Formativi.

L'attività è rivolta a favore del sistema imprenditoriale e dei soggetti in cerca di lavoro prevalentemente in ambito regionale ma estende la sua attività a livello nazionale e internazionale essendo la formazione di elevato livello professionale.

La partecipazione è detenuta in funzione dei compiti assegnati dalla L. 29 dicembre 1993, n. 580 all'art. 2 comma 2 che prevede quanto segue: "Le camere di commercio, singolarmente o in forma associata, nell'ambito della circoscrizione territoriale di competenza, svolgono le funzioni relative a: d) sostegno alla competitività delle imprese e dei territori tramite attività d'informazione economica e assistenza tecnica alla creazione di imprese e start up, informazione, formazione, supporto organizzativo e assistenza alle piccole e medie imprese...."

- con riferimento allo "**Svolgimento di attività analoghe a quelle svolte da altre società**", indicare le attività oggetto di duplicazione e le altre società partecipate in esse coinvolte;

Non vi sono attività analoghe svolte da altre partecipate.

Codice Fiscale	01770460549
Denominazione	3A - Parco Tecnologico Agro-Alimentare dell'Umbria società consortile a r.l.
Anno di costituzione della società	1989
Forma giuridica	Società consortile a responsabilità limitata
Tipo di fondazione	
Altra forma giuridica	
Stato della società	Attiva
Anno di inizio della procedura	
Società con azioni quotate in mercati regolamentati	No
Società che ha emesso strumenti finanziari quotati in mercati regolamentati (ex TUSP)	No
La società è un GAL	No

Ulteriori informazioni relative ai campi della Sezione

Nel presente riquadro:

- con riferimento allo **"Stato della società"**, spiegare i motivi delle eventuali situazioni di inattività o sospensione, ovvero chiarire lo stato della procedura di liquidazione e la relativa data di presumibile conclusione;
- con riferimento alle **"Società con azioni quotate in mercati regolamentati"**, indicare il mercato in cui le azioni della società sono quotate;
- con riferimento alla **"Società che ha emesso strumenti finanziari quotati in mercati regolamentati"**, descrivere gli strumenti e indicare il mercato in cui sono quotati.

SEDE LEGALE DELLA PARTECIPATA

Stato	Italia
Provincia	Perugia



Comune	Todi
--------	------

SETTORE DI ATTIVITÀ DELLA PARTECIPATA

Attività 1	N.82.99.99
Peso indicativo dell'attività %	80%

ULTERIORI INFORMAZIONI SULLA PARTECIPATA

Società in house	Si
Previsione nello statuto di limiti sul fatturato	Si
Deliberazione di quotazione di azioni in mercati regolamentati nei termini e con le modalità di cui all'art. 26, c. 4	No
Società contenuta nell'allegato A al D.Lgs. n. 175/2016	Si
Società a partecipazione pubblica di diritto singolare (art.1, c. 4, lett. A)	No
Riferimento normativo società di diritto singolare	No
La partecipata svolge attività economiche protette da diritti speciali o esclusivi insieme con altre attività svolte in regime di mercato	No
Riferimento normativo società con diritti speciali o esclusivi insieme con altre attività svolte in regime di mercato	



Società esclusa dall'applicazione dell'art. 4 con DPCM (art. 4, c. 9)	No
Società esclusa dall'applicazione dell'art. 4 con provvedimento del Presidente della Regione o delle Prov. Autonome (art. 4, c. 9)	No
Riferimento normativo atto esclusione	

DATI DI BILANCIO PER LA VERIFICA TUSP

Tipologia di attività svolta	Attività produttive di beni e servizi
Numero medio di dipendenti	26
Numero dei componenti dell'organo di amministrazione	1
Compenso dei componenti dell'organo di amministrazione	16.733
Numero dei componenti dell'organo di controllo	1
Compenso dei componenti dell'organo di controllo	7.900

	2019	2018	2017	2016	2015
Approvazione bilancio	Sì	sì	sì	sì	sì
Risultato d'esercizio	92.665	88.852	72.115	- 146.505	7.568

Indicatori economico finanziari

Indicatori di struttura finanziaria		2019	2018	2017
% Attivo immobilizzato	AI / K	0,03	0,02	0,02
% Capitale permanente	PN + Pc / K	0,51	0,49	0,46
% Passività Correnti	Pb / K	0,49	0,51	0,54



% Capitale proprio	PN / K	0,23	0,21	0,19
% Capitale di terzi	Pc + pb /K	0,77	0,79	0,81
Elasticità degli impieghi	AC/K	0,97	0,98	0,98
Liquidità capitale investito	Ld+li/K	0,69	0,73	0,73
Rigidità dei finanziamenti	K/pb	2,04	1,96	1,85
Grado di indebitamento	K/PN	4,39	4,79	5,29
Solidità patrimoniale	PN/CS	2,22	1,90	1,59
Margini finanziari		2019	2018	2017
Margine di tesoreria	(Ld+Li) - pb	546.023	587.192	451.303
Capitale circolante netto	AC - pb	1.332.541	1.218.092	1.056.126
Margine di struttura	PN - AI	546.420	482.545	402.366
Indici di situazione finanziaria		2019	2018	2017
Liquidità	(Ld+Li)/pb	1,40	1,44	1,35
Disponibilità	AC/pb	1,97	1,92	1,81
Indice di copertura	PN/AI	7,04	8,83	8,60
Indici di situazione economica		2019	2018	2017
Redditività dei mezzi propri o ROE	Rn/PN	14,55%	16,33%	15,84%
Redditività gestione corrente o ROI	Ro/Ko	4,20%	4,90%	4,15%

Ulteriori informazioni relative ai campi della Sezione

Nel presente riquadro:

- con riferimento al "**Numero dei dipendenti**", indicarne la numerosità per ciascuna tipologia di rapporto di lavoro, così come risultante dall'eventuale nota integrativa al bilancio d'esercizio; indicare il numero del personale distaccato dalla o presso la società partecipata;
quadri n.8 - impiegati n. 17 – operai n. 1 (in part-time) tutti con contratto a tempo indeterminato
- con riferimento al "**Numero dei componenti dell'organo di amministrazione**", indicare eventuali variazioni rispetto alla data del 31/12/2019, ovvero a data successiva; azioni di adeguamento del numero degli amministratori con riguardo all'art. 11 del TUSP; il numero dei componenti è rimasto invariato
- con riferimento ai "**Compensi dei componenti dell'organo di amministrazione**", indicare il compenso dei singoli amministratori e eventuali rimborsi spese, gettoni di presenza, ecc.;

Amministratore Unico compenso annuo lordo di € 16.733



- con riferimento alla **“Approvazione bilancio”** e **“Risultato d’esercizio”**, inserire considerazioni in merito all’andamento della gestione della società.

Gli indici di bilancio (con la necessaria avvertenza che si sta analizzando una società in house il cui obiettivo principale non è massimizzare il profitto, ma fornire servizi ai prezzi più bassi possibile senza però incidere negativamente sugli equilibri aziendali) indicano una situazione patrimoniale, finanziaria ed economica equilibrata. Le valutazioni di bilancio si sono fondate sul presupposto della continuità aziendale anche in applicazione del D.L. 8/4/2020 n. 23.

Il valore della produzione è passato da € 2.236.240 (anno 2017) a € 2.594.299 (anno 2018) e a € 2.777.302 (anno 2019). I costi di funzionamento sono passati da € 832.973 (anno 2017) a € 1.101.857 (anno 2018) e a € 1.171.679 (anno 2019). Il costo del personale è passato da € 1.239.784 (anno 2017) a € 1.275.500 (anno 2018) e a € 1.293.103 (anno (2019)). L’andamento dei costi risulta direttamente e congruamente correlato all’andamento del valore della produzione.

Le prospettive pre-covid 19 di breve e medio periodo sui futuri livelli di attività e sul relativo andamento dei costi consentono, in base al budget di previsione approvato dall’assemblea per l’anno 2020 – dove si stima un importo dei ricavi pari a € 2.975.142 a fronte di costi di funzionamento pari a € 1.350.363, e per il personale pari a € 1.489.369 - di prevedere il dinamico mantenimento delle condizioni di equilibrio aziendale. Dinamica supportata anche dall’adozione di un programma di valutazione del rischio di crisi aziendale in grado di monitorare periodicamente la presenza di eventuali criticità sino ad oggi non segnalate consentono di prevedere il dinamico mantenimento delle condizioni di equilibrio aziendale.

Attività produttive di beni e servizi o Distretti tecnologici

	2019	2018	2017
A1) Ricavi delle vendite e delle prestazioni	2.136.160	2.023.936	1.408.190
A5) Altri Ricavi e Proventi	474.716	545.013	482.624
di cui Contributi in conto esercizio	344.794	418.186	347.497

QUOTA DI POSSESSO (quota diretta e/o indiretta)

Tipologia di Partecipazione	Partecipazione diretta e indiretta
------------------------------------	------------------------------------



Quota diretta	6,995%
Codice Fiscale Tramite	00267120541
Denominazione Tramite (organismo)	Sviluppumbria spa
Quota detenuta dalla Tramite nella società	56,89%

QUOTA DI POSSESSO – TIPO DI CONTROLLO

Tipo di controllo	Controllo congiunto
-------------------	---------------------

Ulteriori informazioni relative ai campi della sezione

Nel presente riquadro:

- con riferimento al **"Tipo di controllo"**, se il controllo è indiretto indicare la "tramite" controllata/controllante; se il controllo sulla "tramite" è esercitato congiuntamente con altre amministrazioni, specificare le modalità di coordinamento tra i soci pubblici per l'esercizio del controllo.

Lo strumento utilizzato per favorire il coordinamento tra i soci pubblici è la Conferenza dei Soci che viene svolta annualmente con il precipuo compito di valutare e condividere gli indirizzi di gestione della società.

INFORMAZIONI ED ESITO PER LA RAZIONALIZZAZIONE

Partecipazione ancora detenuta alla data di adozione del provvedimento	Si
Società controllata da una quotata	No
La partecipata svolge un'attività di produzione di beni e servizi a favore dell'Amministrazione?	No



Attività svolta dalla Partecipata	Autoproduzione di beni o servizi strumentali all'ente o agli enti pubblici partecipanti o allo svolgimento delle loro funzioni (Art. 4, c. 2, lett. d)
Descrizione dell'attività	Strumento esecutivo e di servizio tecnico di interesse degli enti consorziati, nel sistema regionale delle attività di ricerca industriale, innovazione, trasferimento tecnologico e certificazione, in grado di operare, anche con attività esterna, nell'interesse e per conto dei consorziati stessi. Svolgere attività di istituto di ricerca scientifica, con laboratori per lo svolgimento di attività di ricerca scientifica a beneficio del sistema agro-alimentare. Certificazione di Prodotti DOP/IGP/STG (Reg. UE 1151/2012 - ex Reg. CE 509 e 510/2006), per i vini (Reg. CE 491/2009) e per la rintracciabilità di filiera (ISO 22005:2007)
Quota % di partecipazione detenuta dal soggetto privato	
Svolgimento di attività analoghe a quelle svolte da altre società (art.20, c.2 lett.c)	No
Necessità di contenimento dei costi di funzionamento (art.20, c.2 lett.f)	No
Necessità di aggregazione di società (art.20, c.2 lett.g)	No
L'Amministrazione ha fissato, con proprio provvedimento, obiettivi specifici sui costi di funzionamento della partecipata? (art.19, c.5)	No
Esito della ricognizione	Mantenimento senza interventi
Modalità (razionalizzazione)	
Termine previsto per la razionalizzazione	



Le misure di razionalizzazione sono state concluse alla data del 31/12/2019?	
Note	

Ulteriori informazioni relative ai campi della Sezione

Nel presente riquadro:

- con riferimento all' "**Attività svolta dalla partecipata**", indicare l'attività prevalente e se essa è svolta in favore dell'ente partecipante o della collettività di riferimento; in caso contrario, indicare altre entità beneficiarie di detta attività e le ragioni della originaria acquisizione e dell'eventuale mantenimento. Se la società gestisce partecipazioni, indicare eventuali servizi resi alle o ricevuti dalle partecipate, nonché attività operative svolte dalla holding;

La società svolge le seguenti principali attività: 1) certificative riferibili ai seguenti schemi di certificazione in essere: IGP Lenticchia di Castelluccio di Norcia, DOP Umbria (dal 16.10.2017), IGP Prosciutto di Norcia, IGP Vitellone bianco dell'Appennino centrale, DOP Farro di Monteleone di Spoleto, DOP Colline Pontine, IGP Prosciutto Amatriciano, DOP Oliva di Gaeta, IGP Patata rossa di Colfiorito, Etichettatura carni bovine, "Rintracciabilità del Suino Umbria allevato all'aperto", "Hamburger Chianino CoProCar", "Tabacco per Sigaro Toscano" Rintracciabilità di filiera (su diverse 2 filiere a fronte della norma ISO 22005:2007), "Marchio Agriqualità" della Regione Toscana e sui vini DOC Montefalco, DOCG Montefalco Sagrantino, DOC Colli Perugini, DOC Colli del Trasimeno, DOC Assisi, DOC Colli Altotiberini, DOC Colli Martani, DOC Todi, DOC Spoleto, IGT Umbria, IGT Spello, IGT Cannara e IGT Bettona. 2) servizio Biodiversità per il quadriennio 2017-2020 (Servizio di Attuazione dell'Intervento 10.2.1 - "Salvaguardia della biodiversità regionale di interesse agrario" di seguito servizio Biodiversità) a valere sull'intervento 10.2.1 del PSR 2014-2020. Tale Servizio consente di conservare e valorizzare il patrimonio genetico di interesse agrario della regione Umbria 3) servizio di gestione della Rete Agrometeorologica Regionale, con pubblicazione in Internet dei dati climatici e la trasmissione dei dati storici alle imprese ed alle Istituzioni che ne facciano richiesta. I dati rilevati dalle stazioni agrometeo (pioggia, temperatura, umidità relativa e bagnatura fogliare) sono indispensabili per un'ottimale impiego di prodotti fitosanitari 4) servizio di supporto alla Regione Umbria nella definizione di strategie di relazione e cooperazione internazionale, oltre che di internazionalizzazione delle imprese del settore agroalimentare e della promozione del territorio. La società partecipa, su incarico della Regione Umbria, a missioni tecniche all'estero, ad iniziative promozionali, alla



creazione di partenariati per progetti a valere su fondi regionali, ministeriali, comunitari ed internazionali.

L'attività è rivolta prevalentemente a favore del sistema imprenditoriale del territorio di riferimento

La partecipazione è detenuta in funzione dei compiti assegnati dalla L. 29 dicembre 1993, n. 580 all'art. 2 comma 2 che prevede quanto segue: "Le camere di commercio, singolarmente o in forma associata, nell'ambito della circoscrizione territoriale di competenza, svolgono le funzioni relative a: lett. c) tutela del consumatore e della fede pubblica, vigilanza e controllo sulla sicurezza e conformità dei prodotti e sugli strumenti soggetti alla disciplina della metrologia legale, rilevazione dei prezzi e delle tariffe, rilascio dei certificati di origine delle merci e documenti per l'esportazione in quanto specificamente previste dalla legge"."g) ferme restando quelle già in corso o da completare, attività oggetto di convenzione con le regioni ed altri soggetti pubblici e privati stipulate compatibilmente con la normativa europea. Dette attività riguardano, tra l'altro, gli ambiti della digitalizzazione, della qualificazione aziendale e dei prodotti, del supporto al placement e all'orientamento, della risoluzione alternativa delle controversie.....".

- con riferimento allo "**Svolgimento di attività analoghe a quelle svolte da altre società**", indicare le attività oggetto di duplicazione e le altre società partecipate in esse coinvolte;

Non vi sono attività analoghe svolte da altre partecipate.

18 Patto 2000 s.c.a r.l. in liquidazione

DATI ANAGRAFICI DELLA PARTECIPATA

Codice Fiscale	02322700549
Denominazione	Patto 2000 s.c.a r.l. in liquidazione
Anno di costituzione della società	1998
Forma giuridica	Società consortile a responsabilità limitata
Tipo di fondazione	
Altra forma giuridica	
Stato della società	Sono in corso procedure di liquidazione volontaria
Anno di inizio della procedura	2019

Società con azioni quotate in mercati regolamentati	No
Società che ha emesso strumenti finanziari quotati in mercati regolamentati (ex TUSP)	No
La società è un GAL	No

Ulteriori informazioni relative ai campi della Sezione

Nel presente riquadro:

- con riferimento allo **"Stato della società"**, spiegare i motivi delle eventuali situazioni di inattività o sospensione, ovvero chiarire lo stato della procedura di liquidazione e la relativa data di presumibile conclusione;
- con riferimento alle **"Società con azioni quotate in mercati regolamentati"**, indicare il mercato in cui le azioni della società sono quotate;
- con riferimento alla **"Società che ha emesso strumenti finanziari quotati in mercati regolamentati"**, descrivere gli strumenti e indicare il mercato in cui sono quotati.

SEDE LEGALE DELLA PARTECIPATA

Stato	Italia
Provincia	Perugia
Comune	Città della Pieve

SETTORE DI ATTIVITÀ DELLA PARTECIPATA

Attività 1	M.70.22.09
Peso indicativo dell'attività %	100%

ULTERIORI INFORMAZIONI SULLA PARTECIPATA

Società in house	No
Previsione nello statuto di limiti sul fatturato	No



Deliberazione di quotazione di azioni in mercati regolamentati nei termini e con le modalità di cui all'art. 26, c. 4	No
Società contenuta nell'allegato A al D.Lgs. n. 175/2016	No
Società a partecipazione pubblica di diritto singolare (art.1, c. 4, lett. A)	No
Riferimento normativo società di diritto singolare	No
La partecipata svolge attività economiche protette da diritti speciali o esclusivi insieme con altre attività svolte in regime di mercato	No
Riferimento normativo società con diritti speciali o esclusivi insieme con altre attività svolte in regime di mercato	
Società esclusa dall'applicazione dell'art. 4 con DPCM (art. 4, c. 9)	No
Società esclusa dall'applicazione dell'art. 4 con provvedimento del Presidente della Regione o delle Prov. Autonome (art. 4, c. 9)	No
Riferimento normativo atto esclusione	

DATI DI BILANCIO PER LA VERIFICA TUSP

Tipologia di attività svolta	Attività produttive di beni e servizi
Numero medio di dipendenti	3



Numero dei componenti dell'organo di amministrazione	1
Compenso dei componenti dell'organo di amministrazione	0
Numero dei componenti dell'organo di controllo	1
Compenso dei componenti dell'organo di controllo	2.080

	2019	2018	2017	2016	2015
Approvazione bilancio	sì	sì	sì	sì	sì
Risultato d'esercizio	-80.313	30.016	18.328	4.195	1.124

Indicatori economico finanziari

Indicatori di struttura finanziaria		2019	2018	2017
% Attivo immobilizzato	AI / K	0,00	0,01	0,01
% Capitale permanente	PN + Pc / K	0,87	0,82	0,75
% Passività Correnti	Pb / K	0,13	0,18	0,25
% Capitale proprio	PN / K	0,64	0,51	0,43
% Capitale di terzi	Pc + pb / K	0,36	0,49	0,57
Elasticità degli impieghi	AC/K	1,00	0,99	0,99
Liquidità capitale investito	Ld+li/K	1,00	0,99	0,99
Rigidità dei finanziamenti	K/pb	7,95	5,56	3,97
Grado di indebitamento	K/PN	1,57	1,97	2,32
Solidità patrimoniale	PN/CS	4,07	2,31	1,77
Margini finanziari		2019	2018	2017
Margine di tesoreria	(Ld+Li) - pb	310.495	205.418	168.139
Capitale circolante netto	AC - pb	310.495	205.418	168.139
Margine di struttura	PN - AI	225.544	126.659	95.446
Indici di situazione finanziaria		2019	2018	2017
Liquidità	(Ld+Li)/pb	7,92	5,53	3,91
Disponibilità	AC/pb	7,93	5,53	3,91
Indice di copertura	PN/AI	388,53	80,56	32,04

Indici di situazione economica		2019	2018	2017
Redditività dei mezzi propri o ROE	Rn/PN	-45,33%	23,40%	18,60%
Redditività gestione corrente o ROI	Ro/Ko	-36,69%	19,24%	10,72%

Ulteriori informazioni relative ai campi della Sezione

Nel presente riquadro:

- con riferimento al **"Numero dei dipendenti"**, indicarne la numerosità per ciascuna tipologia di rapporto di lavoro, così come risultante dall'eventuale nota integrativa al bilancio d'esercizio; indicare il numero del personale distaccato dalla o presso la società partecipata;
impiegati n. 3
- con riferimento al **"Numero dei componenti dell'organo di amministrazione"**, indicare eventuali variazioni rispetto alla data del 31/12/2019, ovvero a data successiva; azioni di adeguamento del numero degli amministratori con riguardo all'art. 11 del TUSP; in data 30/4/2019 è stato nominato il liquidatore
- con riferimento ai **"Compensi dei componenti dell'organo di amministrazione"**, indicare il compenso dei singoli amministratori e eventuali rimborsi spese, gettoni di presenza, ecc.;
Presidente compenso annuo lordo di € 15.321,60 anno 2019 pro rata. Liquidatore nessun compenso
- con riferimento alla **"Approvazione bilancio"** e **"Risultato d'esercizio"**, inserire considerazioni in merito all'andamento della gestione della società.
La messa in liquidazione della società in data 30/4/2019 rende parzialmente significativa l'analisi degli indici di bilancio sopra riportati.

Attività produttive di beni e servizi o Distretti tecnologici

	2019	2018	2017
A1) Ricavi delle vendite e delle prestazioni	91.898	215.308	224.515
A5) Altri Ricavi e Proventi	3	2	60
di cui Contributi in conto esercizio	0	0	0



QUOTA DI POSSESSO (quota diretta e/o indiretta)

Tipologia di Partecipazione	Partecipazione diretta
Quota diretta	4,561%
Codice Fiscale Tramite	
Denominazione Tramite (organismo)	
Quota detenuta dalla Tramite nella società	

QUOTA DI POSSESSO – TIPO DI CONTROLLO

Tipo di controllo	Nessuno
-------------------	---------

Ulteriori informazioni relative ai campi della sezione

Nel presente riquadro:

- con riferimento al **"Tipo di controllo"**, se il controllo è indiretto indicare la "tramite" controllata/controllante; se il controllo sulla "tramite" è esercitato congiuntamente con altre amministrazioni, specificare le modalità di coordinamento tra i soci pubblici per l'esercizio del controllo.

INFORMAZIONI ED ESITO PER LA RAZIONALIZZAZIONE

Partecipazione ancora detenuta alla data di adozione del provvedimento	Si
Società controllata da una quotata	No
La partecipata svolge un'attività di produzione di beni e servizi a favore dell'Amministrazione?	No



Attività svolta dalla Partecipata	Coordinamento e attuazione patti territoriali e contratti d'area ex delibera CIPE 21/03/1997 (Art. 26, c.7)
Descrizione dell'attività	Realizzazione del patto territoriale per lo sviluppo dell'area valdichiana-amiata-trasimeno-orvietano riguardante - ai sensi dell'art. 22, comma e), della l. 08/06/90 n. 142 come integrata dalle l. 15/05/97 n. 127, e ai sensi della comunicazione della commissione europea del 05/06/1996, della delibera Cipe 25/02/94, della l. 341/95, della l. 28/12/96 n. 662 e della delibera Cipe 21/03/97- i territori delle province di Perugia, Siena, Terni
Quota % di partecipazione detenuta dal soggetto privato	
Svolgimento di attività analoghe a quelle svolte da altre società (art.20, c.2 lett.c)	No
Necessità di contenimento dei costi di funzionamento (art.20, c.2 lett.f)	No
Necessità di aggregazione di società (art.20, c.2 lett.g)	No
L'Amministrazione ha fissato, con proprio provvedimento, obiettivi specifici sui costi di funzionamento della partecipata? (art.19, c.5)	No
Esito della ricognizione	Revoca liquidazione
Modalità (razionalizzazione)	
Termine previsto per la razionalizzazione	01/05/2021
Note	



Ulteriori informazioni relative ai campi della Sezione

Nel presente riquadro:

- con riferimento all' "**Attività svolta dalla partecipata**", indicare l'attività prevalente e se essa è svolta in favore dell'ente partecipante o della collettività di riferimento; in caso contrario, indicare altre entità beneficiarie di detta attività e le ragioni della originaria acquisizione e dell'eventuale mantenimento. Se la società gestisce partecipazioni, indicare eventuali servizi resi alle o ricevuti dalle partecipate, nonché attività operative svolte dalla holding;

L'attività della società qual soggetto responsabile del patto territoriale VATO si prefigge l'obiettivo di fungere da cabina di regia del programma di sviluppo integrato dell'area. L'elaborazione di "progetti guida integrati" legati ad una strategia comune non basata sulle semplice sommatoria degli investimenti effettuati dai soggetti pubblici e privati, permette di ottenere un valore aggiunto che eleva la competitività dei territori. Gli ultimi n. 23 progetti approvati dal MISE nel 2014 e i n. 15 approvati nel 2015 rispettivamente per € 3,5 milioni e € 2,6 milioni è un risultato tangibile di come l'operato della società partecipata abbia contribuito alla utilizzazione di risorse per investimenti a ricaduta diretta sul territorio. La Società provvede a: rappresentare in modo unitario gli interessi dei soggetti sottoscrittori; attivare risorse finanziarie per consentire l'anticipazione e/o il cofinanziamento di eventuali contributi statali, regionali e comunitari, ivi compresa la promozione del ricorso alle sovvenzioni globali; attivare le risorse tecniche ed organizzative necessarie alla realizzazione del Patto; verificare e garantire la coerenza di nuove iniziative con l'obiettivo di sviluppo locale a cui è finalizzato il Patto; promuovere la convocazione, ove necessario, di conferenze di servizi; assumere ogni altra iniziativa utile alla realizzazione del Patto e quindi delle azioni connesse allo sviluppo dell'area interessata. L'attività della società va quindi valutata ben oltre il limitato fatturato medio di periodo.

La partecipazione è detenuta in funzione dei compiti assegnati dalla L. 29 dicembre 1993, n. 580 all'art. 2 comma 2 che prevede quanto segue: "Le camere di commercio, singolarmente o in forma associata, nell'ambito della circoscrizione territoriale di competenza, svolgono le funzioni relative a: d) sostegno alla competitività delle imprese e dei territori tramite attività d'informazione economica e assistenza tecnica alla creazione di imprese e start up, informazione, formazione, supporto organizzativo e assistenza alle piccole e medie imprese..." La partecipazione è detenuta anche in osservanza dell'art. 26 comma 7 del d.lgs 175/2016 che recita: "Sono fatte salve, fino al completamento dei relativi progetti, le partecipazioni pubbliche nelle società costituite per il coordinamento e l'attuazione dei patti territoriali e dei contratti d'area per lo sviluppo



locale, ai sensi della delibera Cipe 21 marzo 1997"

- con riferimento allo "**Svolgimento di attività analoghe a quelle svolte da altre società**", indicare le attività oggetto di duplicazione e le altre società partecipate in esse coinvolte;

Non vi sono attività analoghe svolte da altre partecipate

- **Ulteriori note**

Con delibera assembleare del 30.04.2019 la società ha approvato il bilancio di esercizio relativo all'anno 2018 che ha visto la realizzazione di un utile pari a € 30.016,00 completamente destinato a riserve. Nonostante i tre esercizi precedenti siano stati caratterizzati da un bilancio chiuso in utile, l'assemblea dei soci ha preso atto che le risorse a disposizione della Società - provenienti quasi esclusivamente dalle convenzioni con i soci pubblici per la cura dei progetti infrastrutturali - non saranno sufficienti a coprire le spese previste per gli esercizi 2019 e seguenti.

Conseguentemente, in assenza di prospettive certe, l'assemblea, procedendo in sessione straordinaria, ha deliberato la messa in liquidazione della società e la nomina di un liquidatore, conferendogli lo specifico incarico di conseguire l'obiettivo del completamento degli obblighi e delle finalità di competenza della società, derivanti dal ruolo di soggetto responsabile del Patto Territoriale, come previsto dal DM 320/2000 e relativo Disciplinare, al fine di evitare i danni derivanti dalla cessazione dell'attività che impedirebbe il completo assolvimento degli obblighi della società stessa. La chiusura della liquidazione è prevista entro il 31/12/2022. I tempi sono strettamente collegati alle attività svolte dai Soggetti Attuatori e del Ministero competente per il completamento dei procedimenti agevolativi ancora in corso.

19

Sviluppumbria S.p.a.

DATI ANAGRAFICI DELLA PARTECIPATA

Codice Fiscale	00267120541
Denominazione	Sviluppumbria S.p.a.
Anno di costituzione della società	1973
Forma giuridica	Società per azioni
Tipo di fondazione	



Altra forma giuridica	
Stato della società	Attiva
Anno di inizio della procedura	
Società con azioni quotate in mercati regolamentati	No
Società che ha emesso strumenti finanziari quotati in mercati regolamentati (ex TUSP)	No
La società è un GAL	No

Ulteriori informazioni relative ai campi della Sezione

Nel presente riquadro:

- con riferimento allo "**Stato della società**", spiegare i motivi delle eventuali situazioni di inattività o sospensione, ovvero chiarire lo stato della procedura di liquidazione e la relativa data di presumibile conclusione;
- con riferimento alle "**Società con azioni quotate in mercati regolamentati**", indicare il mercato in cui le azioni della società sono quotate;
- con riferimento alla "**Società che ha emesso strumenti finanziari quotati in mercati regolamentati**", descrivere gli strumenti e indicare il mercato in cui sono quotati.

SEDE LEGALE DELLA PARTECIPATA

Stato	Italia
Provincia	Perugia
Comune	Perugia

SETTORE DI ATTIVITÀ DELLA PARTECIPATA

Attività 1	M.70.22.09
Peso indicativo dell'attività %	50%



ULTERIORI INFORMAZIONI SULLA PARTECIPATA

Società in house	Si
Previsione nello statuto di limiti sul fatturato	Si
Deliberazione di quotazione di azioni in mercati regolamentati nei termini e con le modalità di cui all'art. 26, c. 4	No
Società contenuta nell'allegato A al D.Lgs. n. 175/2016	Si
Società a partecipazione pubblica di diritto singolare (art.1, c. 4, lett. A)	No
Riferimento normativo società di diritto singolare	No
La partecipata svolge attività economiche protette da diritti speciali o esclusivi insieme con altre attività svolte in regime di mercato	No
Riferimento normativo società con diritti speciali o esclusivi insieme con altre attività svolte in regime di mercato	
Società esclusa dall'applicazione dell'art. 4 con DPCM (art. 4, c. 9)	No
Società esclusa dall'applicazione dell'art. 4 con provvedimento del Presidente della Regione o delle Prov. Autonome (art. 4, c. 9)	No
Riferimento normativo atto esclusione	



DATI DI BILANCIO PER LA VERIFICA TUSP

Tipologia di attività svolta	Attività produttive di beni e servizi
Numero medio di dipendenti	84
Numero dei componenti dell'organo di amministrazione	1
Compenso dei componenti dell'organo di amministrazione	30.000
Numero dei componenti dell'organo di controllo	3
Compenso dei componenti dell'organo di controllo	25.000

	2019	2018	2017	2016	2015
Approvazione bilancio	si	si	si	si	si
Risultato d'esercizio	388.694	216.269	291.526	261.920	269.727

Indicatori economico finanziari

Indicatori di struttura finanziaria		2019	2018	2017
% Attivo immobilizzato	AI / K	0,55	0,62	0,65
% Capitale permanente	PN + Pc / K	0,72	0,74	0,77
% Passività Correnti	Pb / K	0,28	0,26	0,23
% Capitale proprio	PN / K	0,33	0,31	0,29
% Capitale di terzi	Pc + pb / K	0,67	0,69	0,71
Elasticità degli impieghi	AC/K	0,45	0,38	0,35
Liquidità capitale investito	Ld+li/K	0,23	0,26	0,24
Rigidità dei finanziamenti	K/pb	3,55	3,83	4,35
Grado di indebitamento	K/PN	3,06	3,23	3,42
Solidità patrimoniale	PN/CS	1,13	1,06	1,03
Margini finanziari		2019	2018	2017
Margine di tesoreria	(Ld+Li) - pb	-987.212	-106.932	222.733
Capitale circolante netto	AC - pb	3.322.728	2.416.120	2.543.665
Margine di struttura	PN - AI	-4.524.753	-6.138.421	-7.187.264

Indici di situazione finanziaria		2019	2018	2017
Liquidità	$(Ld+Li)/pb$	0,83	0,98	1,05
Disponibilità	AC/pb	1,59	1,46	1,54
Indice di copertura	PN/AI	0,59	0,50	0,45
Indici di situazione economica		2019	2018	2017
Redditività dei mezzi propri o ROE	Rn/PN	5,92%	3,51%	4,90%
Redditività gestione corrente o ROI	Ro/Ko	4,61%	3,02%	3,37%

Ulteriori informazioni relative ai campi della Sezione

Nel presente riquadro:

- con riferimento al **“Numero dei dipendenti”**, indicarne la numerosità per ciascuna tipologia di rapporto di lavoro, così come risultante dall’eventuale nota integrativa al bilancio d’esercizio; indicare il numero del personale distaccato dalla o presso la società partecipata;
dirigente n. 1 – quadri n. 37 - impiegati n. 46 – tutti con contratto di lavoro a tempo indeterminato (n. 15 in part-time)
- con riferimento al **“Numero dei componenti dell’organo di amministrazione”**, indicare eventuali variazioni rispetto alla data del 31/12/2019, ovvero a data successiva; azioni di adeguamento del numero degli amministratori con riguardo all’art. 11 del TUSP; con atto del 18/7/2019 l’assemblea dei soci ha nominato un Amministratore Unico.
- con riferimento ai **“Compensi dei componenti dell’organo di amministrazione”**, indicare il compenso dei singoli amministratori e eventuali rimborsi spese, gettoni di presenza, ecc.;
Amministratore Unico compenso € 28.000 annui;
- con riferimento alla **“Approvazione bilancio” e “Risultato d’esercizio”**, inserire considerazioni in merito all’andamento della gestione della società.

Gli indici di bilancio (con la necessaria avvertenza che si sta analizzando una società in house il cui obiettivo principale non è massimizzare il profitto, ma fornire servizi ai prezzi più bassi possibile senza però incidere negativamente sugli equilibri aziendali) indicano una situazione patrimoniale, finanziaria ed economica equilibrata. Le valutazioni di bilancio si sono fondate sul presupposto della continuità aziendale anche in applicazione del D.L. 8/4/2020 n. 23.

Il valore della produzione è passato da € 7.877.692 (anno 2017) a € 7.507.353 (anno 2018) e a 8.671.958 (anno 2019). I costi di funzionamento sono passati da € 2.276.124 (anno 2017) a € 2.075.842 (anno 2018) e a € 2.946.412 (anno 2019). Il costo del

personale è passato da € 4.612.729 (anno 2017) a € 4.586.447 (anno 2018) e a € 4.592.911 (anno 2019). L'andamento dei costi risulta direttamente e congruamente correlato all'andamento del valore della produzione.

Le prospettive pre-covid 19 di breve e medio periodo sui futuri livelli di attività e sul relativo andamento dei costi consentono, in base al budget di previsione approvato dall'assemblea per l'anno 2020 – dove si stima un valore della produzione pari a € 6.678.567 a fronte di costi di produzione pari a € 6.645.738 (di cui € 4.686.000 per il personale) - di prevedere il dinamico mantenimento delle condizioni di equilibrio aziendale. Dinamica supportata anche dall'adozione di un programma di valutazione del rischio di crisi aziendale in grado di monitorare periodicamente la presenza di eventuali criticità sino ad oggi non segnalate consentono di prevedere il dinamico mantenimento delle condizioni di equilibrio aziendale.

Attività produttive di beni e servizi o Distretti tecnologici

	2019	2018	2017
A1) Ricavi delle vendite e delle prestazioni	1.321.448	2.650.706	1.567.649
A5) Altri Ricavi e Proventi	5564675	4.653.406	4.683.124
di cui Contributi in conto esercizio	4.456.950	4.200.000	4.295.027

QUOTA DI POSSESSO (quota diretta e/o indiretta)

Tipologia di Partecipazione	Partecipazione diretta
Quota diretta	0,358%
Codice Fiscale Tramite	
Denominazione Tramite (organismo)	
Quota detenuta dalla Tramite nella società	



QUOTA DI POSSESSO – TIPO DI CONTROLLO

Tipo di controllo	Controllo congiunto per effetto di norme statutarie
--------------------------	---

Ulteriori informazioni relative ai campi della sezione

Nel presente riquadro:

- con riferimento al **"Tipo di controllo"**, se il controllo è indiretto indicare la "tramite" controllata/controllante; se il controllo sulla "tramite" è esercitato congiuntamente con altre amministrazioni, specificare le modalità di coordinamento tra i soci pubblici per l'esercizio del controllo.

E' in atto una convenzione con la quale si disciplinano formalmente le modalità con cui la Regione Umbria e gli altri soci pubblici partecipanti alla società esercitano il controllo analogo congiunto mediante la creazione di un organismo denominato "Unità di controllo analogo" composto dai rappresentanti legali pro tempore dei soci. L'Unità di controllo analogo rappresenta la sede di coordinamento dei soci per l'esercizio delle funzioni di informazione, consultazione, valutazione e verifica, controllo preventivo, consuntivo e ispettivo, ai fini della realizzazione del controllo congiunto sugli obiettivi strategici e sulle decisioni significative della società.

INFORMAZIONI ED ESITO PER LA RAZIONALIZZAZIONE

Partecipazione ancora detenuta alla data di adozione del provvedimento	Si
Società controllata da una quotata	No
La partecipata svolge un'attività di produzione di beni e servizi a favore dell'Amministrazione?	No
Attività svolta dalla Partecipata	Autoproduzione di beni o servizi strumentali all'ente o agli enti pubblici partecipanti o allo svolgimento delle loro funzioni (Art. 4, c. 2, lett. d)



Descrizione dell'attività	assistenza finanziaria, anche sotto forma di concessioni di garanzie, alle imprese; assunzioni di partecipazioni in minoranza nelle società di capitali, nelle società cooperative e nei consorzi di piccole e medie dimensioni; Gestione dei progetti di eccellenza cofinanziati dal Ministero del Turismo collegati alla innovazione tecnologica del prodotto turistico umbro e al turismo verde; Realizzazione di Incubatori nelle aree di Foligno e Terni nei settori della meccatronica e dell'efficienza energetica
Quota % di partecipazione detenuta dal soggetto privato	
Svolgimento di attività analoghe a quelle svolte da altre società (art.20, c.2 lett.c)	No
Necessità di contenimento dei costi di funzionamento (art.20, c.2 lett.f)	No
Necessità di aggregazione di società (art.20, c.2 lett.g)	No
L'Amministrazione ha fissato, con proprio provvedimento, obiettivi specifici sui costi di funzionamento della partecipata? (art.19, c.5)	No
Esito della ricognizione	Mantenimento senza interventi
Modalità (razionalizzazione)	
Termine previsto per la razionalizzazione	
Note	Società in house, controllata dalla Regione Umbria, ha presentato domanda di iscrizione nell'“Elenco delle amministrazioni aggiudicatrici e degli enti aggiudicatori che operano mediante affidamenti diretti nei confronti di proprie “società” in house ai sensi dell’art. 192 del d.lgs. n. 50/2016” istituito presso ANAC

Ulteriori informazioni relative ai campi della Sezione

Nel presente riquadro:

- con riferimento all' "**Attività svolta dalla partecipata**", indicare l'attività prevalente e se essa è svolta in favore dell'ente partecipante o della collettività di riferimento; in caso contrario, indicare altre entità beneficiarie di detta attività e le ragioni della originaria acquisizione e dell'eventuale mantenimento. Se la società gestisce partecipazioni, indicare eventuali servizi resi alle o ricevuti dalle partecipate, nonché attività operative svolte dalla holding;

La società favorisce la nuova imprenditorialità e lo sviluppo d'impresa, con progetti per l'innovazione e il trasferimento tecnologico. Promuove progetti europei per l'internazionalizzazione delle PMI e la diffusione di best practice. Organizza fiere ed eventi in Italia e all'estero. L'attività è rivolta prevalentemente a favore del sistema imprenditoriale del territorio di riferimento (regione Umbria).

La partecipazione è detenuta in funzione dei compiti assegnati dalla L. 29 dicembre 1993, n. 580 all'art. 2 comma 2 che prevede quanto segue: "Le camere di commercio, singolarmente o in forma associata, nell'ambito della circoscrizione territoriale di competenza, svolgono le funzioni relative a: d) sostegno alla competitività delle imprese e dei territori tramite attività d'informazione economica e assistenza tecnica alla creazione di imprese e start up, informazione, formazione, supporto organizzativo e assistenza alle piccole e medie imprese...."

- con riferimento allo "**Svolgimento di attività analoghe a quelle svolte da altre società**", indicare le attività oggetto di duplicazione e le altre società partecipate in esse coinvolte;

Non vi sono attività analoghe svolte da altre partecipate.

4.1

7.6

Banca di Credito Cooperativo di Roma

9.2

DATI ANAGRAFICI DELLA PARTECIPATA

Codice Fiscale	01275240586
Denominazione	BCC ROMA -BANCA DI CREDITO COOPERATIVO DI ROMA
Anno di costituzione della società	1954



Forma giuridica	Società cooperativa
Tipo di fondazione	
Altra forma giuridica	
Stato della società	La società è attiva
Anno di inizio della procedura	
Società con azioni quotate in mercati regolamentati	No
Società che ha emesso strumenti finanziari quotati in mercati regolamentati (ex TUSP)	No
La società è un GAL	No

Ulteriori informazioni relative ai campi della Sezione

Nel presente riquadro:

- con riferimento allo "**Stato della società**", spiegare i motivi delle eventuali situazioni di inattività o sospensione, ovvero chiarire lo stato della procedura di liquidazione e la relativa data di presumibile conclusione;
- con riferimento alle "**Società con azioni quotate in mercati regolamentati**", indicare il mercato in cui le azioni della società sono quotate;
- con riferimento alla "**Società che ha emesso strumenti finanziari quotati in mercati regolamentati**", descrivere gli strumenti e indicare il mercato in cui sono quotati.

SEDE LEGALE DELLA PARTECIPATA

Stato	Italia
Provincia	Roma
Comune	Roma

SETTORE DI ATTIVITÀ DELLA PARTECIPATA

Attività 1	k.64.19.1
------------	-----------



Peso indicativo dell'attività %	100%
---------------------------------	------

ULTERIORI INFORMAZIONI SULLA PARTECIPATA

Società in house	No
Previsione nello statuto di limiti sul fatturato	No
Deliberazione di quotazione di azioni in mercati regolamentati nei termini e con le modalità di cui all'art. 26, c. 4	No
Società contenuta nell'allegato A al D.Lgs. n. 175/2016	No
Società a partecipazione pubblica di diritto singolare (art.1, c. 4, lett. A)	No
Riferimento normativo società di diritto singolare	No
La partecipata svolge attività economiche protette da diritti speciali o esclusivi insieme con altre attività svolte in regime di mercato	No
Riferimento normativo società con diritti speciali o esclusivi insieme con altre attività svolte in regime di mercato	
Società esclusa dall'applicazione dell'art. 4 con DPCM (art. 4, c. 9)	No
Società esclusa dall'applicazione dell'art. 4 con provvedimento del Presidente della Regione o delle Prov. Autonome (art. 4, c. 9)	No



Riferimento normativo atto esclusione	
---------------------------------------	--

DATI DI BILANCIO PER LA VERIFICA TUSP

Tipologia di attività svolta	Attività bancarie e finanziarie
Numero medio di dipendenti	1.467
Numero dei componenti dell'organo di amministrazione	11
Compenso dei componenti dell'organo di amministrazione	1.074.289,71
Numero dei componenti dell'organo di controllo	3
Compenso dei componenti dell'organo di controllo	248.136,60

	2019	2018	2017	2016	2015
Approvazione bilancio	si	si	si	si	si
Risultato d'esercizio	26.376.606	23.049.437	21.105.742	18.107.548	18.401.396

Attività bancarie e finanziarie

Compilare la seguente sotto-sezione se la "Tipologia di attività svolta" dalla partecipata è: "**Attività bancarie e finanziarie**".

NOME DEL CAMPO	2019	2018	2017
Interessi attivi e proventi assimilati	244.341.699	251.902.129	266.592.695
Commissioni attive	101.051.861	90.005.764	86.083.917

Ulteriori informazioni relative ai campi della Sezione

Nel presente riquadro:

- con riferimento al "**Numero dei dipendenti**", indicarne la numerosità per ciascuna tipologia di rapporto di lavoro, così come risultante dall'eventuale nota integrativa al

bilancio d'esercizio; indicare il numero del personale distaccato dalla o presso la società partecipata;

al 31/12/2019 la consistenza era la seguente: – Dirigenti n. 22 - quadri n. 307 – impiegati n. 1136 – collaboratori n. 2.

- con riferimento al **“Numero dei componenti dell’organo di amministrazione”**, indicare eventuali variazioni rispetto alla data del 31/12/2019, ovvero a data successiva; azioni di adeguamento del numero degli amministratori con riguardo all’art. 11 del TUSP; Il numero dei componenti è rimasto invariato.
- con riferimento ai **“Compensi dei componenti dell’organo di amministrazione”**, indicare il compenso dei singoli amministratori e eventuali rimborsi spese, gettoni di presenza, ecc.;
- con riferimento alla **“Approvazione bilancio” e “Risultato d’esercizio”**, inserire considerazioni in merito all’andamento della gestione della società.

I principali dati economico-finanziari e patrimoniali mostrano solide capacità reddituali unite ad una solidità patrimoniale caratteristica delle imprese operanti nel settore bancario con patrimonio soggetto a vigilanza.

Le prospettive pre-covid 19 di breve e medio periodo sui futuri livelli di attività e sul relativo andamento dei costi consentono, in base al budget di previsione approvato dall’assemblea per l’anno 2020 di prevedere il dinamico mantenimento delle condizioni di equilibrio aziendale. Dinamica supportata anche dall’adozione di un programma di valutazione del rischio di crisi aziendale in grado di monitorare periodicamente la presenza di eventuali criticità sino ad oggi non segnalate.

QUOTA DI POSSESSO (quota diretta e/o indiretta)

Tipologia di Partecipazione	Partecipazione indiretta
Quota diretta	
Codice Fiscale Tramite	04416711002
Denominazione Tramite (organismo)	Isnart s.c.p.a.
Quota detenuta dalla Tramite nella società	0,000495%



Codice Fiscale Tramite	08618091006
Denominazione Tramite (organismo)	Retecamere s.c.a r.l.
Quota detenuta dalla Tramite nella società	0,000495%
Codice Fiscale Tramite	05327781000
Denominazione Tramite (organismo)	Tecno Holding s.p.a.
Quota detenuta dalla Tramite nella società	1,92E-7%

QUOTA DI POSSESSO – TIPO DI CONTROLLO

Tipo di controllo	Nessuno
-------------------	---------

Ulteriori informazioni relative ai campi della sezione

Nel presente riquadro:

- con riferimento al **"Tipo di controllo"**, se il controllo è indiretto indicare la "tramite" controllata/controllante; se il controllo sulla "tramite" è esercitato congiuntamente con altre amministrazioni, specificare le modalità di coordinamento tra i soci pubblici per l'esercizio del controllo.

INFORMAZIONI ED ESITO PER LA RAZIONALIZZAZIONE

Partecipazione ancora detenuta alla data di adozione del provvedimento	Si
Società controllata da una quotata	No
CF della società quotata controllante	



Denominazione della società quotata controllante	
La partecipata svolge un'attività di produzione di beni e servizi a favore dell'Amministrazione?	No
Attività svolta dalla Partecipata	Attività diversa dalle precedenti
Descrizione dell'attività	Attività di intermediazione finanziaria e creditizia
Quota % di partecipazione detenuta dal soggetto privato	
Svolgimento di attività analoghe a quelle svolte da altre società (art.20, c.2 lett.c)	No
Necessità di contenimento dei costi di funzionamento (art.20, c.2 lett.f)	No
Necessità di aggregazione di società (art.20, c.2 lett.g)	No
L'Amministrazione ha fissato, con proprio provvedimento, obiettivi specifici sui costi di funzionamento della partecipata? (art.19, c.5)	No
Esito della ricognizione	Mantenimento senza interventi di razionalizzazione
Modalità (razionalizzazione)	
Termine previsto per la razionalizzazione	
Note	



Ulteriori informazioni relative ai campi della Sezione

Nel presente riquadro:

- con riferimento all' "**Attività svolta dalla partecipata**", indicare l'attività prevalente e se essa è svolta in favore dell'ente partecipante o della collettività di riferimento; in caso contrario, indicare altre entità beneficiarie di detta attività e le ragioni della originaria acquisizione e dell'eventuale mantenimento. Se la società gestisce partecipazioni, indicare eventuali servizi resi alle o ricevuti dalle partecipate, nonché attività operative svolte dalla holding;

La Società - autorizzata dalla Banca d'Italia alla prestazione dei servizi finanziari e bancari previsti dal Testo Unico Bancario svolge la sua attività a favore di tutta la collettività.

L'acquisto di piccole quote della banca cooperativa è strettamente collegato alla fruizione di servizi finanziari e bancari offerti a condizioni economiche di favore nei confronti dei propri soci

- con riferimento allo "**Svolgimento di attività analoghe a quelle svolte da altre società**", indicare le attività oggetto di duplicazione e le altre società partecipate in esse coinvolte;

Non vi sono attività analoghe svolte da altre partecipate.

6.2

8.1 **Job Camere s.r.l. in liquidazione**

11.1

DATI ANAGRAFICI DELLA PARTECIPATA

Codice Fiscale	04117630287
Denominazione	Job Camere s.r.l. in liquidazione
Anno di costituzione della società	2006
Forma giuridica	Società a responsabilità limitata
Tipo di fondazione	
Altra forma giuridica	
Stato della società	In liquidazione
Anno di inizio della procedura	2015



Società con azioni quotate in mercati regolamentati	No
Società che ha emesso strumenti finanziari quotati in mercati regolamentati (ex TUSP)	No
La società è un GAL	No

Ulteriori informazioni relative ai campi della Sezione

Nel presente riquadro:

- con riferimento allo **"Stato della società"**, spiegare i motivi delle eventuali situazioni di inattività o sospensione, ovvero chiarire lo stato della procedura di liquidazione e la relativa data di presumibile conclusione;

Con deliberazione assembleare in data 28 luglio 2015 la società è stata posta in liquidazione. Successivamente prospettata la possibilità di cessione della totalità delle quote sociali a soggetto terzo prima del naturale epilogo della procedura liquidatoria in corso l'assemblea dei soci tenutasi in data 23 febbraio 2018 ha conferito al liquidatore un mandato di esplorazione e verifica dell'interesse all'acquisto dell'intera società. A seguito della pubblicazione di un apposito avviso pubblico è pervenuta l'offerta di acquisto da parte della During Agenzia per il Lavoro Spa. L'assemblea dei soci con delibera del 24/4/2020 ha ratificato l'operato del liquidatore e l'operazione di cessione. Cessione formalizzata successivamente in data 16/6/2020 con atto notarile.

- con riferimento alle **"Società con azioni quotate in mercati regolamentati"**, indicare il mercato in cui le azioni della società sono quotate;
- con riferimento alla **"Società che ha emesso strumenti finanziari quotati in mercati regolamentati"**, descrivere gli strumenti e indicare il mercato in cui sono quotati.

SEDE LEGALE DELLA PARTECIPATA

Stato	Italia
Provincia	Padova
Comune	Padova



SETTORE DI ATTIVITÀ DELLA PARTECIPATA

Attività 1	N.78.2
Peso indicativo dell'attività %	90%

ULTERIORI INFORMAZIONI SULLA PARTECIPATA

Società in house	Si (ma non per la CCIAA di Perugia)
Previsione nello statuto di limiti sul fatturato	No
Deliberazione di quotazione di azioni in mercati regolamentati nei termini e con le modalità di cui all'art. 26, c. 4	No
Società contenuta nell'allegato A al D.Lgs. n. 175/2016	No
Società a partecipazione pubblica di diritto singolare (art.1, c. 4, lett. A)	No
Riferimento normativo società di diritto singolare	No
La partecipata svolge attività economiche protette da diritti speciali o esclusivi insieme con altre attività svolte in regime di mercato	No
Riferimento normativo società con diritti speciali o esclusivi insieme con altre attività svolte in regime di mercato	
Società esclusa dall'applicazione dell'art. 4 con DPCM (art. 4, c. 9)	No



Società esclusa dall'applicazione dell'art. 4 con provvedimento del Presidente della Regione o delle Prov. Autonome (art. 4, c. 9)	No
Riferimento normativo atto esclusione	

DATI DI BILANCIO PER LA VERIFICA TUSP

Tipologia di attività svolta	Attività produttive di beni e servizi
Numero medio di dipendenti	1
Numero dei componenti dell'organo di amministrazione	1
Compenso dei componenti dell'organo di amministrazione	0
Numero dei componenti dell'organo di controllo	3
Compenso dei componenti dell'organo di controllo	14.061

	2019	2018	2017	2016	2015
Approvazione bilancio	sì	sì	sì	sì	sì
Risultato d'esercizio	44.321	1.440.597	137.191	31.186	64.021

Ulteriori informazioni relative ai campi della Sezione

Nel presente riquadro:

- con riferimento al "**Numero dei dipendenti**", indicarne la numerosità per ciascuna tipologia di rapporto di lavoro, così come risultante dall'eventuale nota integrativa al bilancio d'esercizio; indicare il numero del personale distaccato dalla o presso la società partecipata;
al 31/12/2019 la consistenza media era la seguente: impiegati n. 1 .
- con riferimento al "**Numero dei componenti dell'organo di amministrazione**",

indicare eventuali variazioni rispetto alla data del 31/12/2019, ovvero a data successiva;
azioni di adeguamento del numero degli amministratori con riguardo all'art. 11 del TUSP;
In data 16/6/2020 la società è sta ceduta interamente a soggetto privato.

- con riferimento ai **"Compensi dei componenti dell'organo di amministrazione"**, indicare il compenso dei singoli amministratori e eventuali rimborsi spese, gettoni di presenza, ecc.;

L'assemblea non ha stabilito ad oggi compensi per il liquidatore.

- con riferimento alla **"Approvazione bilancio"** e **"Risultato d'esercizio"**, inserire considerazioni in merito all'andamento della gestione della società.

Attività produttive di beni e servizi o Distretti tecnologici

	2019	2018	2017
A1) Ricavi delle vendite e delle prestazioni	178.367	1.302.071	2.977.163
A5) Altri Ricavi e Proventi	164.647	1.432.988	53.274
di cui Contributi in conto esercizio	0	4.000	0

QUOTA DI POSSESSO (quota diretta e/o indiretta)

Tipologia di Partecipazione	Partecipazione indiretta
Quota diretta	
Codice Fiscale Tramite	02313821007
Denominazione Tramite (organismo)	Infocamere scpa
Quota detenuta dalla Tramite nella società	40,69%
Codice Fiscale Tramite	03991350376
Denominazione Tramite (organismo)	Ecocerved scarl



Quota detenuta dalla Tramite nella società	2,26%
Codice Fiscale Tramite	04408300285
Denominazione Tramite (organismo)	Ic Outsourcing scarl
Quota detenuta dalla Tramite nella società	2,26%

QUOTA DI POSSESSO – TIPO DI CONTROLLO

Tipo di controllo	Nessuno
-------------------	---------

Ulteriori informazioni relative ai campi della sezione

Nel presente riquadro:

- con riferimento al **"Tipo di controllo"**, se il controllo è indiretto indicare la "tramite" controllata/controllante; se il controllo sulla "tramite" è esercitato congiuntamente con altre amministrazioni, specificare le modalità di coordinamento tra i soci pubblici per l'esercizio del controllo.

INFORMAZIONI ED ESITO PER LA RAZIONALIZZAZIONE

Partecipazione ancora detenuta alla data di adozione del provvedimento	No
Società controllata da una quotata	No
CF della società quotata controllante	
Denominazione della società quotata controllante	
La partecipata svolge un'attività di produzione di beni e servizi a favore dell'Amministrazione?	No



Attività svolta dalla Partecipata	Autoproduzione di beni o servizi strumentali all'ente o agli enti pubblici partecipanti o allo svolgimento delle loro funzioni (Art. 4, c. 2, lett. d)
Descrizione dell'attività	Ricerca e selezione del personale, formazione e addestramento dei lavoratori, mediazione tra domanda e offerta di lavoro e somministrazione di lavoro a favore dei soci.
Quota % di partecipazione detenuta dal soggetto privato	
Svolgimento di attività analoghe a quelle svolte da altre società (art.20, c.2 lett.c)	No
Necessità di contenimento dei costi di funzionamento (art.20, c.2 lett.f)	No
Necessità di aggregazione di società (art.20, c.2 lett.g)	No
L'Amministrazione ha fissato, con proprio provvedimento, obiettivi specifici sui costi di funzionamento della partecipata? (art.19, c.5)	No
Esito della ricognizione	Liquidazione conclusa con cessione quote in data 16/6/2020
Modalità (razionalizzazione)	
Termine previsto per la razionalizzazione	
Note	Job Camere S.r.l. è una struttura del sistema camerale nazionale deputata a offrire servizi secondo la logica degli approvvigionamenti "in house" ai propri soci.

Ulteriori informazioni relative ai campi della Sezione

Nel presente riquadro:

- con riferimento all' "**Attività svolta dalla partecipata**", indicare l'attività prevalente e se essa è svolta in favore dell'ente partecipante o della collettività di riferimento; in caso contrario, indicare altre entità beneficiarie di detta attività e le ragioni della originaria acquisizione e dell'eventuale mantenimento. Se la società gestisce partecipazioni, indicare eventuali servizi resi alle o ricevuti dalle partecipate, nonché attività operative svolte dalla holding;

Dal 1/9/2009 la società Job Camere svolge prevalentemente attività di somministrazione di personale a seguito della autorizzazione rilasciata dal Ministero del Lavoro e della Previdenza Sociale, direzione generale del mercato del lavoro, divisione I, così come previsto dall'art. 4 co. 1) lett. A del D.lgs 10/9/2003 n.276.

L'attività era rivolta, prima della conclusione della fase liquidatoria, prevalentemente a favore del sistema camerale nella forma dell'in house providing.

La partecipazione è detenuta dalle partecipate Infocamere scpa e Ecocerved scarl per finalità meramente strumentali per l'erogazione dei propri servizi all'intero sistema camerale

- con riferimento allo "Svolgimento di attività analoghe a quelle svolte da altre società", indicare le attività oggetto di duplicazione e le altre società partecipate in esse coinvolte;

Non vi sono attività analoghe svolte da altre partecipate.

6.5 ICONTO s.r.l
DATI ANAGRAFICI DELLA PARTECIPATA

Codice Fiscale	14847241008
Denominazione	Iconto Srl
Anno di costituzione della società	2018
Forma giuridica	Società a responsabilità limitata
Tipo di fondazione	
Altra forma giuridica	
Stato della società	Attiva



Anno di inizio della procedura	
Società con azioni quotate in mercati regolamentati	No
Società che ha emesso strumenti finanziari quotati in mercati regolamentati (ex TUSP)	No
La società è un GAL	No

Ulteriori informazioni relative ai campi della Sezione

Nel presente riquadro:

- con riferimento allo **"Stato della società"**, spiegare i motivi delle eventuali situazioni di inattività o sospensione, ovvero chiarire lo stato della procedura di liquidazione e la relativa data di presumibile conclusione;
- con riferimento alle **"Società con azioni quotate in mercati regolamentati"**, indicare il mercato in cui le azioni della società sono quotate;
- con riferimento alla **"Società che ha emesso strumenti finanziari quotati in mercati regolamentati"**, descrivere gli strumenti e indicare il mercato in cui sono quotati.

SEDE LEGALE DELLA PARTECIPATA

Stato	Italia
Provincia	Roma
Comune	Roma

SETTORE DI ATTIVITÀ DELLA PARTECIPATA

Attività 1	64.99.6
Peso indicativo dell'attività %	100%

ULTERIORI INFORMAZIONI SULLA PARTECIPATA

Società in house	Si (ma non per la CCIAA di Perugia)
Previsione nello statuto di limiti sul fatturato	Si



Deliberazione di quotazione di azioni in mercati regolamentati nei termini e con le modalità di cui all'art. 26, c. 4	No
Società contenuta nell'allegato A al D.Lgs. n. 175/2016	No
Società a partecipazione pubblica di diritto singolare (art.1, c. 4, lett. A)	No
Riferimento normativo società di diritto singolare	No
La partecipata svolge attività economiche protette da diritti speciali o esclusivi insieme con altre attività svolte in regime di mercato	No
Riferimento normativo società con diritti speciali o esclusivi insieme con altre attività svolte in regime di mercato	
Società esclusa dall'applicazione dell'art. 4 con DPCM (art. 4, c. 9)	No
Società esclusa dall'applicazione dell'art. 4 con provvedimento del Presidente della Regione o delle Prov. Autonome (art. 4, c. 9)	No
Riferimento normativo atto esclusione	

DATI DI BILANCIO PER LA VERIFICA TUSP

Tipologia di attività svolta	Attività bancarie e finanziarie
Numero medio di dipendenti	18

Numero dei componenti dell'organo di amministrazione	3
Compenso dei componenti dell'organo di amministrazione	14.000
Numero dei componenti dell'organo di controllo	3
Compenso dei componenti dell'organo di controllo	28.800

	2019	2018	2017	2016	2015
Approvazione bilancio	sì	sì	-	-	-
Risultato d'esercizio	57.261	-71.352	-	-	-

Attività bancarie e finanziarie

Compilare la seguente sotto-sezione se la "Tipologia di attività svolta" dalla partecipata è: "**Attività bancarie e finanziarie**".

NOME DEL CAMPO	2019	2018	2017
Interessi attivi e proventi assimilati	447.882	45.700	-
Commissioni attive	2.124.216	169.859	-

Ulteriori informazioni relative ai campi della Sezione

Nel presente riquadro:

- con riferimento al "**Numero dei dipendenti**", indicarne la numerosità per ciascuna tipologia di rapporto di lavoro, così come risultante dall'eventuale nota integrativa al bilancio d'esercizio; indicare il numero del personale distaccato dalla o presso la società partecipata;
al 31/12/2019 la consistenza media era la seguente: – quadri n. 2 – impiegati n. 16 tutti con contratto di lavoro a tempo indeterminato.
- con riferimento al "**Numero dei componenti dell'organo di amministrazione**", indicare eventuali variazioni rispetto alla data del 31/12/2019, ovvero a data successiva;



azioni di adeguamento del numero degli amministratori con riguardo all'art. 11 del TUSP;
Il numero dei componenti è rimasto invariato.

- con riferimento ai **"Compensi dei componenti dell'organo di amministrazione"**, indicare il compenso dei singoli amministratori e eventuali rimborsi spese, gettoni di presenza, ecc.;
- con riferimento alla **"Approvazione bilancio"** e **"Risultato d'esercizio"**, inserire considerazioni in merito all'andamento della gestione della società.

L'esercizio 2018 si era chiuso con una perdita al netto delle imposte di Euro 71.352. Tale perdita era dovuta prevalentemente a due fattori: 1) i ricavi del ramo conferito non hanno un andamento regolare nel corso dell'anno, ma risentono di una forte stagionalità connessa alla specifica attività svolta che presenta picchi più elevati nei primi sei mesi dell'anno, e nello specifico in concomitanza con il periodo normativamente stabilito per il deposito dei bilanci societari; 2) la Società, fin dalla data di costituzione, ha dovuto sostenere costi connessi alla nascita del nuovo soggetto giuridico, alla sua entrata in esercizio e all'avvio dell'attività, non potendo però bilanciarli con i ricavi fino all'inizio della sua operatività, avvenuta solo il 15 novembre 2018. Nell'anno 2019, venuti meno i fattori limitanti di cui sopra, la società ha realizzato un utile di € 57.261. I principali dati economici - margine di interesse € 447.882, commissioni nette € 1.909.377, margine di intermediazione € 2.257.259 e costi operativi € 2.242.378 – mostrano solide capacità reddituali unite ad una solidità patrimoniale caratteristica delle imprese operanti nel settore dei pagamenti con patrimonio soggetto a vigilanza.

Le prospettive pre-covid 19 di breve e medio periodo sui futuri livelli di attività e sul relativo andamento dei costi consentono, in base al budget di previsione approvato dall'assemblea per l'anno 2020 di prevedere il dinamico mantenimento delle condizioni di equilibrio aziendale. Dinamica supportata anche dall'adozione di un programma di valutazione del rischio di crisi aziendale in grado di monitorare periodicamente la presenza di eventuali criticità sino ad oggi non segnalate.

QUOTA DI POSSESSO (quota diretta e/o indiretta)

Tipologia di Partecipazione	Partecipazione indiretta
Quota diretta	
Codice Fiscale Tramite	02313821007

Denominazione Tramite (organismo)	Infocamere scpa
Quota detenuta dalla Tramite nella società	100%

QUOTA DI POSSESSO – TIPO DI CONTROLLO

Tipo di controllo	Controllo solitario con maggioranza dei voti esercitabile in assemblea effettuato dalla società tramite (socio unico) sulla quale si esercita un controllo congiunto per effetto di norme statutarie
--------------------------	--

Ulteriori informazioni relative ai campi della sezione

Nel presente riquadro:

- con riferimento al **"Tipo di controllo"**, se il controllo è indiretto indicare la "tramite" controllata/controllante; se il controllo sulla "tramite" è esercitato congiuntamente con altre amministrazioni, specificare le modalità di coordinamento tra i soci pubblici per l'esercizio del controllo.

La società è indirettamente controllata tramite la partecipata Infocamere scpa sulla quale è esercitato un controllo congiunto per effetto di norme statutarie

L'assemblea dei soci è il momento di elaborazione e di sintesi delle politiche e strategie aziendali condivise da tutti i soci che, tramite il Comitato di Controllo Analogico (che vigila costantemente sulla corretta attuazione operativa delle strategie aziendali partecipando ad ogni riunione dell'organo amministrativo), verificano che quanto deliberato non venga disatteso, potendo ogni singolo socio richiedere o fornire allo stesso Comitato ogni informazione ritenuta utile per il raggiungimento degli obiettivi prefissati.

INFORMAZIONI ED ESITO PER LA RAZIONALIZZAZIONE

Partecipazione ancora detenuta alla data di adozione del provvedimento	Si
Società controllata da una quotata	No



CF della società quotata controllante	
Denominazione della società quotata controllante	
La partecipata svolge un'attività di produzione di beni e servizi a favore dell'Amministrazione?	No
Attività svolta dalla Partecipata	Autoproduzione di beni o servizi strumentali all'ente o agli enti pubblici partecipanti o allo svolgimento delle loro funzioni (Art. 4, c. 2, lett. d)
Descrizione dell'attività	La società svolge i servizi di pagamento di cui all'articolo 1, comma 2 lettera H-Septies 1 del DL 1 settembre 1993, n 385 e smi per il perseguimento delle finalità istituzionali delle CCIAA e di Infocamere
Quota % di partecipazione detenuta dal soggetto privato	
Svolgimento di attività analoghe a quelle svolte da altre società (art.20, c.2 lett.c)	No
Necessità di contenimento dei costi di funzionamento (art.20, c.2 lett.f)	No
Necessità di aggregazione di società (art.20, c.2 lett.g)	No
L'Amministrazione ha fissato, con proprio provvedimento, obiettivi specifici sui costi di funzionamento della partecipata? (art.19, c.5)	No
Esito della ricognizione	Mantenimento senza interventi di razionalizzazione
Modalità (razionalizzazione)	

Termine previsto per la razionalizzazione	
Note	

Ulteriori informazioni relative ai campi della Sezione

Nel presente riquadro:

- con riferimento all' "**Attività svolta dalla partecipata**", indicare l'attività prevalente e se essa è svolta in favore dell'ente partecipante o della collettività di riferimento; in caso contrario, indicare altre entità beneficiarie di detta attività e le ragioni della originaria acquisizione e dell'eventuale mantenimento. Se la società gestisce partecipazioni, indicare eventuali servizi resi alle o ricevuti dalle partecipate, nonché attività operative svolte dalla holding;

La Società - autorizzata dalla Banca d'Italia alla prestazione dei servizi di pagamento di cui all'articolo 1, comma 2, lettera h.septies.1) n.3 del Testo Unico Bancario - è in grado di assicurare ad InfoCamere - e quindi alle Camere di Commercio Italiane- la gestione dei pagamenti legati all'operatività del Registro delle Imprese e di altri adempimenti (come ad esempio lo "Sportello per le Attività Produttive" o "SUAP"), divenendo strumento essenziale per consentire alle Camere di Commercio Italiane di espletare - in maniera efficiente - le funzioni espressamente assegnate loro dalla legge. La Società svolge le attività connesse ai servizi di pagamento che hanno carattere strumentale rispetto all'attività delle Camere di Commercio e di InfoCamere, e segnatamente:

- un sistema di pagamento totalmente integrato con i servizi telematici di consultazione e di invio pratiche del Registro Imprese e con altri servizi istituzionali;
- la verifica in tempo reale delle disponibilità finanziarie degli utenti a garanzia della certezza di incasso di diritti e tariffe connessi all'erogazione di servizi istituzionali;
- modalità di gestione delle disponibilità finanziarie degli utenti coerenti con la tipologia dei servizi erogati, caratterizzata da alta frequenza di interazione e presenza di micro-pagamenti;
- un'adeguata differenziazione degli strumenti di pagamento (SDD, F24 e MAV) coerenti con le diverse caratteristiche dei servizi erogati, che vanno dall'incasso del diritto annuo alla consultazione della visura;
- procedure di incasso integrate per altri adempimenti verso le Pubbliche Amministrazioni anche mediante PagoPA;

- gestione semplificata degli adempimenti di riconciliazione tra gli importi incassati da InfoCamere per conto del Sistema Camerale rispetto ai servizi erogati.

La Società è accreditata presso AgiD quale unico prestatore di servizi di pagamento abilitato al servizio @e.bollo sulla piattaforma PagoPA.

la società svolge prevalentemente servizi a favore del sistema camerale nella forma dell'in house providing.

- con riferimento allo **“Svolgimento di attività analoghe a quelle svolte da altre società”**, indicare le attività oggetto di duplicazione e le altre società partecipate in esse coinvolte;

Non vi sono attività analoghe svolte da altre partecipate.

7.1 Hat orizzonte società di gestione del risparmio s.p.a.

DATI ANAGRAFICI DELLA PARTECIPATA

Codice Fiscale	09634381009
Denominazione	HAT ORIZZONTE Società di Gestione del Risparmio S.p.a.
Anno di costituzione della società	2008
Forma giuridica	Società per azioni
Tipo di fondazione	
Altra forma giuridica	
Stato della società	Attiva
Anno di inizio della procedura	
Società con azioni quotate in mercati regolamentati	No
Società che ha emesso strumenti finanziari quotati in mercati regolamentati (ex TUSP)	No
La società è un GAL	No



Ulteriori informazioni relative ai campi della Sezione

Nel presente riquadro:

- con riferimento allo **"Stato della società"**, spiegare i motivi delle eventuali situazioni di inattività o sospensione, ovvero chiarire lo stato della procedura di liquidazione e la relativa data di presumibile conclusione;
- con riferimento alle **"Società con azioni quotate in mercati regolamentati"**, indicare il mercato in cui le azioni della società sono quotate;
- con riferimento alla **"Società che ha emesso strumenti finanziari quotati in mercati regolamentati"**, descrivere gli strumenti e indicare il mercato in cui sono quotati.

SEDE LEGALE DELLA PARTECIPATA

Stato	Italia
Provincia	Milano
Comune	Milano

SETTORE DI ATTIVITÀ DELLA PARTECIPATA

Attività 1	66.3
Peso indicativo dell'attività %	100%

ULTERIORI INFORMAZIONI SULLA PARTECIPATA

Società in house	No
Previsione nello statuto di limiti sul fatturato	No
Deliberazione di quotazione di azioni in mercati regolamentati nei termini e con le modalità di cui all'art. 26, c. 4	No
Società contenuta nell'allegato A al D.Lgs. n. 175/2016	No



Società a partecipazione pubblica di diritto singolare (art.1, c. 4, lett. A)	No
Riferimento normativo società di diritto singolare	No
La partecipata svolge attività economiche protette da diritti speciali o esclusivi insieme con altre attività svolte in regime di mercato	No
Riferimento normativo società con diritti speciali o esclusivi insieme con altre attività svolte in regime di mercato	
Società esclusa dall'applicazione dell'art. 4 con DPCM (art. 4, c. 9)	No
Società esclusa dall'applicazione dell'art. 4 con provvedimento del Presidente della Regione o delle Prov. Autonome (art. 4, c. 9)	No
Riferimento normativo atto esclusione	

DATI DI BILANCIO PER LA VERIFICA TUSP

Tipologia di attività svolta	Attività bancarie e finanziarie
Numero medio di dipendenti	7
Numero dei componenti dell'organo di amministrazione	6
Compenso dei componenti dell'organo di amministrazione	602.244
Numero dei componenti dell'organo di controllo	3

Compenso dei componenti dell'organo di controllo	41.720
---	--------

	2019	2018	2017	2016	2015
Approvazione bilancio	sì	sì	sì	sì	sì
Risultato d'esercizio	2.638.212	171.813	454.154	158.024	227.000

Attività bancarie e finanziarie

Compilare la seguente sotto-sezione se la "Tipologia di attività svolta" dalla partecipata è: "**Attività bancarie e finanziarie**".

NOME DEL CAMPO	2019	2018	2017
Interessi attivi e proventi assimilati	5.562	8.033	17.839
Commissioni attive	2.503.471	2.282.006	2.531.696

Ulteriori informazioni relative ai campi della Sezione

Nel presente riquadro:

- con riferimento al "**Numero dei dipendenti**", indicarne la numerosità per ciascuna tipologia di rapporto di lavoro, così come risultante dall'eventuale nota integrativa al bilancio d'esercizio; indicare il numero del personale distaccato dalla o presso la società partecipata;
al 31/12/2019 la consistenza media era la seguente: dirigenti n. 3 – quadri n. 2 – impiegati n. 2 tutti con contratto di lavoro a tempo indeterminato.
- con riferimento al "**Numero dei componenti dell'organo di amministrazione**", indicare eventuali variazioni rispetto alla data del 31/12/2019, ovvero a data successiva; azioni di adeguamento del numero degli amministratori con riguardo all'art. 11 del TUSP; Il numero dei componenti è rimasto invariato.
- con riferimento ai "**Compensi dei componenti dell'organo di amministrazione**", indicare il compenso dei singoli amministratori e eventuali rimborsi spese, gettoni di presenza, ecc.;
- con riferimento alla "**Approvazione bilancio**" e "**Risultato d'esercizio**", inserire considerazioni in merito all'andamento della gestione della società.

I principali dati economici - commissioni nette € 2.503.471, margine di intermediazione €



5.552.764 e costi operativi € 1.995.534 – mostrano solide capacità reddituali unite ad una solidità patrimoniale caratteristica delle imprese operanti in un settore dove il patrimonio è soggetto a vigilanza.

Le prospettive pre-covid 19 di breve e medio periodo sui futuri livelli di attività e sul relativo andamento dei costi consentono, in base al budget di previsione approvato dall'assemblea per l'anno 2020 di prevedere il dinamico mantenimento delle condizioni di equilibrio aziendale.

QUOTA DI POSSESSO (quota diretta e/o indiretta)

Tipologia di Partecipazione	Partecipazione indiretta
Quota diretta	
Codice Fiscale Tramite	05327781000
Denominazione Tramite (organismo)	Tecno Holding spa
Quota detenuta dalla Tramite nella società	30,00%

QUOTA DI POSSESSO – TIPO DI CONTROLLO

Tipo di controllo	Nessuno
--------------------------	---------

Ulteriori informazioni relative ai campi della sezione

Nel presente riquadro:

- con riferimento al **"Tipo di controllo"**, se il controllo è indiretto indicare la "tramite" controllata/controllante; se il controllo sulla "tramite" è esercitato congiuntamente con altre amministrazioni, specificare le modalità di coordinamento tra i soci pubblici per l'esercizio del controllo.



INFORMAZIONI ED ESITO PER LA RAZIONALIZZAZIONE

Partecipazione ancora detenuta alla data di adozione del provvedimento	Si
Società controllata da una quotata	No
CF della società quotata controllante	
Denominazione della società quotata controllante	
La partecipata svolge un'attività di produzione di beni e servizi a favore dell'Amministrazione?	No
Attività svolta dalla Partecipata	Attività diversa dalle precedenti
Descrizione dell'attività	Prestazione del servizio di gestione collettiva del risparmio realizzata attraverso la promozione, l'istituzione e l'organizzazione di fondi comuni d'investimento mobiliare e immobiliare chiusi riservati a investitori professionali e l'amministrazione dei rapporti con partecipanti nonché la gestione del patrimonio di fondi comuni d'investimento mobiliari e immobiliari chiusi di propria o altrui istituzione riservati a investitori professionali.
Quota % di partecipazione detenuta dal soggetto privato	
Svolgimento di attività analoghe a quelle svolte da altre società (art.20, c.2 lett.c)	No
Necessità di contenimento dei costi di funzionamento (art.20, c.2 lett.f)	No

Necessità di aggregazione di società (art.20, c.2 lett.g)	No
L'Amministrazione ha fissato, con proprio provvedimento, obiettivi specifici sui costi di funzionamento della partecipata? (art.19, c.5)	No
Esito della ricognizione	Razionalizzazione
Modalità (razionalizzazione)	Cessione della partecipazione a titolo oneroso
Termine previsto per la razionalizzazione	31/12/2022
Note	La cessione del 30% di HAT è contrattualmente prevista ad Agosto 2021 ai sensi del contratto di vendita stipulato nel 2016 con HAT Private Equity.

Ulteriori informazioni relative ai campi della Sezione

Nel presente riquadro:

- con riferimento all' "**Attività svolta dalla partecipata**", indicare l'attività prevalente e se essa è svolta in favore dell'ente partecipante o della collettività di riferimento; in caso contrario, indicare altre entità beneficiarie di detta attività e le ragioni della originaria acquisizione e dell'eventuale mantenimento. Se la società gestisce partecipazioni, indicare eventuali servizi resi alle o ricevuti dalle partecipate, nonché attività operative svolte dalla holding;
- con riferimento allo "**Svolgimento di attività analoghe a quelle svolte da altre società**", indicare le attività oggetto di duplicazione e le altre società partecipate in esse coinvolte;

Non vi sono attività analoghe svolte da altre partecipate.

7.2 SAGAT s.p.a.

DATI ANAGRAFICI DELLA PARTECIPATA

Codice Fiscale	00505180018
-----------------------	-------------



Denominazione	SAGAT s.p.a. Società Azionaria Gestione Aeroporto Torino
Anno di costituzione della società	1956
Forma giuridica	Società per azioni
Tipo di fondazione	
Altra forma giuridica	
Stato della società	Attiva
Anno di inizio della procedura	
Società con azioni quotate in mercati regolamentati	No
Società che ha emesso strumenti finanziari quotati in mercati regolamentati (ex TUSP)	No
La società è un GAL	No

Ulteriori informazioni relative ai campi della Sezione

Nel presente riquadro:

- con riferimento allo "**Stato della società**", spiegare i motivi delle eventuali situazioni di inattività o sospensione, ovvero chiarire lo stato della procedura di liquidazione e la relativa data di presumibile conclusione;
- con riferimento alle "**Società con azioni quotate in mercati regolamentati**", indicare il mercato in cui le azioni della società sono quotate;
- con riferimento alla "**Società che ha emesso strumenti finanziari quotati in mercati regolamentati**", descrivere gli strumenti e indicare il mercato in cui sono quotati.

SEDE LEGALE DELLA PARTECIPATA

Stato	Italia
Provincia	Torino
Comune	Caselle Torinese



SETTORE DI ATTIVITÀ DELLA PARTECIPATA

Attività 1	52.23
Peso indicativo dell'attività %	100%

ULTERIORI INFORMAZIONI SULLA PARTECIPATA

Società in house	No
Previsione nello statuto di limiti sul fatturato	No
Deliberazione di quotazione di azioni in mercati regolamentati nei termini e con le modalità di cui all'art. 26, c. 4	No
Società contenuta nell'allegato A al D.Lgs. n. 175/2016	No
Società a partecipazione pubblica di diritto singolare (art.1, c. 4, lett. A)	No
Riferimento normativo società di diritto singolare	No
La partecipata svolge attività economiche protette da diritti speciali o esclusivi insieme con altre attività svolte in regime di mercato	No
Riferimento normativo società con diritti speciali o esclusivi insieme con altre attività svolte in regime di mercato	
Società esclusa dall'applicazione dell'art. 4 con DPCM (art. 4, c. 9)	No



Società esclusa dall'applicazione dell'art. 4 con provvedimento del Presidente della Regione o delle Prov. Autonome (art. 4, c. 9)	No
Riferimento normativo atto esclusione	

DATI DI BILANCIO PER LA VERIFICA TUSP

Tipologia di attività svolta	Attività produttive di beni e servizi
Numero medio di dipendenti	233
Numero dei componenti dell'organo di amministrazione	8
Compenso dei componenti dell'organo di amministrazione	237.427
Numero dei componenti dell'organo di controllo	5
Compenso dei componenti dell'organo di controllo	73.841

	2019	2018	2017	2016	2015
Approvazione bilancio	sì	sì	sì	sì	sì
Risultato d'esercizio	9.551.588	7.470.216	11.087.347	6.452.543	8.498.026

Ulteriori informazioni relative ai campi della Sezione

Nel presente riquadro:

- con riferimento al "**Numero dei dipendenti**", indicarne la numerosità per ciascuna tipologia di rapporto di lavoro, così come risultante dall'eventuale nota integrativa al bilancio d'esercizio; indicare il numero del personale distaccato dalla o presso la società partecipata;
al 31/12/2019 la consistenza media era la seguente: dirigenti n. 7 – quadri n. 24 – impiegati n. 132 – operai n. 70.
- con riferimento al "**Numero dei componenti dell'organo di amministrazione**",

indicare eventuali variazioni rispetto alla data del 31/12/2019, ovvero a data successiva; azioni di adeguamento del numero degli amministratori con riguardo all'art. 11 del TUSP; Il numero dei componenti è rimasto invariato.

- con riferimento ai **"Compensi dei componenti dell'organo di amministrazione"**, indicare il compenso dei singoli amministratori e eventuali rimborsi spese, gettoni di presenza, ecc.;
- con riferimento alla **"Approvazione bilancio"** e **"Risultato d'esercizio"**, inserire considerazioni in merito all'andamento della gestione della società.

Gli indici di bilancio indicano una situazione patrimoniale, finanziaria ed economica equilibrata.

Attività produttive di beni e servizi o Distretti tecnologici

	2019	2018	2017
A1) Ricavi delle vendite e delle prestazioni	55.104.756	56.494.339	58.315.782
A5) Altri Ricavi e Proventi	12.028.382	2.889.989	4.482.610
di cui Contributi in conto esercizio	0	0	0

QUOTA DI POSSESSO (quota diretta e/o indiretta)

Tipologia di Partecipazione	Partecipazione indiretta
Quota diretta	
Codice Fiscale Tramite	05327781000
Denominazione Tramite (organismo)	Tecno Holding spa
Quota detenuta dalla Tramite nella società	6,76%



QUOTA DI POSSESSO – TIPO DI CONTROLLO

Tipo di controllo	Nessuno
--------------------------	---------

Ulteriori informazioni relative ai campi della sezione

Nel presente riquadro:

- con riferimento al **"Tipo di controllo"**, se il controllo è indiretto indicare la "tramite" controllata/controllante; se il controllo sulla "tramite" è esercitato congiuntamente con altre amministrazioni, specificare le modalità di coordinamento tra i soci pubblici per l'esercizio del controllo.

INFORMAZIONI ED ESITO PER LA RAZIONALIZZAZIONE

Partecipazione ancora detenuta alla data di adozione del provvedimento	Si
Società controllata da una quotata	No
CF della società quotata controllante	
Denominazione della società quotata controllante	
La partecipata svolge un'attività di produzione di beni e servizi a favore dell'Amministrazione?	No
Attività svolta dalla Partecipata	Attività diversa dalle precedenti



Descrizione dell'attività	La società ha per oggetto la gestione dell'Aeroporto Civile della Città di Torino, ed ogni operazione che abbia attinenza, anche indiretta, con la stessa, allo scopo di incrementare l'attività aeroportuale con criteri di economicità ed efficienza, il collegamento aereo della Regione Piemonte con i principali centri nazionali ed esteri e di contribuire allo sviluppo economico e turistico di Torino e del Piemonte, direttamente o tramite proprie controllate.
Quota % di partecipazione detenuta dal soggetto privato	
Svolgimento di attività analoghe a quelle svolte da altre società (art.20, c.2 lett.c)	No
Necessità di contenimento dei costi di funzionamento (art.20, c.2 lett.f)	No
Necessità di aggregazione di società (art.20, c.2 lett.g)	No
L'Amministrazione ha fissato, con proprio provvedimento, obiettivi specifici sui costi di funzionamento della partecipata? (art.19, c.5)	No
Esito della ricognizione	Mantenimento senza interventi
Modalità (razionalizzazione)	
Termine previsto per la razionalizzazione	
Note	

Ulteriori informazioni relative ai campi della Sezione

Nel presente riquadro:

- con riferimento all' "**Attività svolta dalla partecipata**", indicare l'attività prevalente e se



essa è svolta in favore dell'ente partecipante o della collettività di riferimento; in caso contrario, indicare altre entità beneficiarie di detta attività e le ragioni della originaria acquisizione e dell'eventuale mantenimento. Se la società gestisce partecipazioni, indicare eventuali servizi resi alle o ricevuti dalle partecipate, nonché attività operative svolte dalla holding;

- con riferimento allo **"Svolgimento di attività analoghe a quelle svolte da altre società"**, indicare le attività oggetto di duplicazione e le altre società partecipate in esse coinvolte;

Non vi sono attività analoghe svolte da altre partecipate.

7.3 RS Records Store s.p.a.

DATI ANAGRAFICI DELLA PARTECIPATA

Codice Fiscale	01489570331
Denominazione	RS RECORDS STORE s.p.a.
Anno di costituzione della società	2007
Forma giuridica	Società per azioni
Tipo di fondazione	
Altra forma giuridica	
Stato della società	Attiva
Anno di inizio della procedura	
Società con azioni quotate in mercati regolamentati	No
Società che ha emesso strumenti finanziari quotati in mercati regolamentati (ex TUSP)	No
La società è un GAL	No

Ulteriori informazioni relative ai campi della Sezione

Nel presente riquadro:

- con riferimento allo **"Stato della società"**, spiegare i motivi delle eventuali situazioni di inattività o sospensione, ovvero chiarire lo stato della procedura di liquidazione e la relativa data di presumibile conclusione;
- con riferimento alle **"Società con azioni quotate in mercati regolamentati"**, indicare il mercato in cui le azioni della società sono quotate;
- con riferimento alla **"Società che ha emesso strumenti finanziari quotati in mercati regolamentati"**, descrivere gli strumenti e indicare il mercato in cui sono quotati.

SEDE LEGALE DELLA PARTECIPATA

Stato	Italia
Provincia	Genova
Comune	Genova

SETTORE DI ATTIVITÀ DELLA PARTECIPATA

Attività 1	68.20.02
Peso indicativo dell'attività %	100%

ULTERIORI INFORMAZIONI SULLA PARTECIPATA

Società in house	No
Previsione nello statuto di limiti sul fatturato	No
Deliberazione di quotazione di azioni in mercati regolamentati nei termini e con le modalità di cui all'art. 26, c. 4	No
Società contenuta nell'allegato A al D.Lgs. n. 175/2016	No
Società a partecipazione pubblica di diritto singolare (art.1, c. 4, lett. A)	No



Riferimento normativo società di diritto singolare	No
La partecipata svolge attività economiche protette da diritti speciali o esclusivi insieme con altre attività svolte in regime di mercato	No
Riferimento normativo società con diritti speciali o esclusivi insieme con altre attività svolte in regime di mercato	
Società esclusa dall'applicazione dell'art. 4 con DPCM (art. 4, c. 9)	No
Società esclusa dall'applicazione dell'art. 4 con provvedimento del Presidente della Regione o delle Prov. Autonome (art. 4, c. 9)	No
Riferimento normativo atto esclusione	

DATI DI BILANCIO PER LA VERIFICA TUSP

Tipologia di attività svolta	Attività produttive di beni e servizi
Numero medio di dipendenti	0
Numero dei componenti dell'organo di amministrazione	1
Compenso dei componenti dell'organo di amministrazione	23.907
Numero dei componenti dell'organo di controllo	3
Compenso dei componenti dell'organo di controllo	26.000

	2019	2018	2017	2016	2015
Approvazione bilancio	sì	sì	sì	sì	sì
Risultato d'esercizio	- 1.188.714	-1.618.389	-647.738	214.605	-188.403

Ulteriori informazioni relative ai campi della Sezione

Nel presente riquadro:

- con riferimento al "**Numero dei dipendenti**", indicarne la numerosità per ciascuna tipologia di rapporto di lavoro, così come risultante dall'eventuale nota integrativa al bilancio d'esercizio; indicare il numero del personale distaccato dalla o presso la società partecipata;
- con riferimento al "**Numero dei componenti dell'organo di amministrazione**", indicare eventuali variazioni rispetto alla data del 31/12/2019, ovvero a data successiva; azioni di adeguamento del numero degli amministratori con riguardo all'art. 11 del TUSP;
- con riferimento ai "**Compensi dei componenti dell'organo di amministrazione**", indicare il compenso dei singoli amministratori e eventuali rimborsi spese, gettoni di presenza, ecc.;
- con riferimento alla "**Approvazione bilancio**" e "**Risultato d'esercizio**", inserire considerazioni in merito all'andamento della gestione della società.

La perdita di bilancio è ascrivibile ad un mancato introito per la riduzione e ridefinizione del corrispettivo di un contratto di affitto del ramo di azienda per circa un milione di euro. Ridefinizione che fa parte di un più ampio accordo quadro che dovrebbe portare alla cessione dell'unico immobile rimasto e del ramo di azienda entro il 2021. Pertanto gli effetti negativi dell'accordo si sono esplicitati nell'esercizio 2019 mentre quelli positivi si manifesteranno negli esercizi successivi.

Attività produttive di beni e servizi o Distretti tecnologici

	2019	2018	2017
A1) Ricavi delle vendite e delle prestazioni	500.000	1.500.000	1.500.000
A5) Altri Ricavi e Proventi	103.174	130.916	6.531
di cui Contributi in conto esercizio	0	0	0



QUOTA DI POSSESSO (quota diretta e/o indiretta)

Tipologia di Partecipazione	Partecipazione indiretta
Quota diretta	
Codice Fiscale Tramite	05327781000
Denominazione Tramite (organismo)	Tecno Holding spa
Quota detenuta dalla Tramite nella società	30,47%

QUOTA DI POSSESSO – TIPO DI CONTROLLO

Tipo di controllo	Nessuno
-------------------	---------

Ulteriori informazioni relative ai campi della sezione

Nel presente riquadro:

- con riferimento al **"Tipo di controllo"**, se il controllo è indiretto indicare la "tramite" controllata/controllante; se il controllo sulla "tramite" è esercitato congiuntamente con altre amministrazioni, specificare le modalità di coordinamento tra i soci pubblici per l'esercizio del controllo.

INFORMAZIONI ED ESITO PER LA RAZIONALIZZAZIONE

Partecipazione ancora detenuta alla data di adozione del provvedimento	Si
Società controllata da una quotata	No
CF della società quotata controllante	
Denominazione della società quotata controllante	



La partecipata svolge un'attività di produzione di beni e servizi a favore dell'Amministrazione?	No
Attività svolta dalla Partecipata	Attività diversa dalle precedenti
Descrizione dell'attività	Svolgimento di servizi di logistica per conto terzi e gestione archiviazione fisica documenti
Quota % di partecipazione detenuta dal soggetto privato	
Svolgimento di attività analoghe a quelle svolte da altre società (art.20, c.2 lett.c)	No
Necessità di contenimento dei costi di funzionamento (art.20, c.2 lett.f)	No
Necessità di aggregazione di società (art.20, c.2 lett.g)	No
L'Amministrazione ha fissato, con proprio provvedimento, obiettivi specifici sui costi di funzionamento della partecipata? (art.19, c.5)	No
Esito della ricognizione	Razionalizzazione
Modalità (razionalizzazione)	Cessione della partecipazione a titolo oneroso
Termine previsto per la razionalizzazione	31/12/2022
Note	

Ulteriori informazioni relative ai campi della Sezione

Nel presente riquadro:

- con riferimento all' "**Attività svolta dalla partecipata**", indicare l'attività prevalente e se



essa è svolta in favore dell'ente partecipante o della collettività di riferimento; in caso contrario, indicare altre entità beneficiarie di detta attività e le ragioni della originaria acquisizione e dell'eventuale mantenimento. Se la società gestisce partecipazioni, indicare eventuali servizi resi alle o ricevuti dalle partecipate, nonché attività operative svolte dalla holding;

- con riferimento allo **"Svolgimento di attività analoghe a quelle svolte da altre società"**, indicare le attività oggetto di duplicazione e le altre società partecipate in esse coinvolte;

Non vi sono attività analoghe svolte da altre partecipate.

7.4 Autostrade lombarde s.p.a.

DATI ANAGRAFICI DELLA PARTECIPATA

Codice Fiscale	02677720167
Denominazione	Autostrade Lombarde s.p.a.
Anno di costituzione della società	1999
Forma giuridica	Società per azioni
Tipo di fondazione	
Altra forma giuridica	
Stato della società	Attiva
Anno di inizio della procedura	
Società con azioni quotate in mercati regolamentati	No
Società che ha emesso strumenti finanziari quotati in mercati regolamentati (ex TUSP)	No
La società è un GAL	No

Ulteriori informazioni relative ai campi della Sezione

Nel presente riquadro:



- con riferimento allo **"Stato della società"**, spiegare i motivi delle eventuali situazioni di inattività o sospensione, ovvero chiarire lo stato della procedura di liquidazione e la relativa data di presumibile conclusione;
- con riferimento alle **"Società con azioni quotate in mercati regolamentati"**, indicare il mercato in cui le azioni della società sono quotate;
- con riferimento alla **"Società che ha emesso strumenti finanziari quotati in mercati regolamentati"**, descrivere gli strumenti e indicare il mercato in cui sono quotati.

SEDE LEGALE DELLA PARTECIPATA

Stato	Italia
Provincia	Brescia
Comune	Brescia

SETTORE DI ATTIVITÀ DELLA PARTECIPATA

Attività 1	71.12.1
Peso indicativo dell'attività %	100%

ULTERIORI INFORMAZIONI SULLA PARTECIPATA

Società in house	No
Previsione nello statuto di limiti sul fatturato	No
Deliberazione di quotazione di azioni in mercati regolamentati nei termini e con le modalità di cui all'art. 26, c. 4	No
Società contenuta nell'allegato A al D.Lgs. n. 175/2016	No
Società a partecipazione pubblica di diritto singolare (art.1, c. 4, lett. A)	No



Riferimento normativo società di diritto singolare	No
La partecipata svolge attività economiche protette da diritti speciali o esclusivi insieme con altre attività svolte in regime di mercato	No
Riferimento normativo società con diritti speciali o esclusivi insieme con altre attività svolte in regime di mercato	
Società esclusa dall'applicazione dell'art. 4 con DPCM (art. 4, c. 9)	No
Società esclusa dall'applicazione dell'art. 4 con provvedimento del Presidente della Regione o delle Prov. Autonome (art. 4, c. 9)	No
Riferimento normativo atto esclusione	

DATI DI BILANCIO PER LA VERIFICA TUSP

Tipologia di attività svolta	Attività consistenti nell'assunzione di partecipazioni in società esercenti attività diverse da quella creditizia e finanziaria (Holding)
Numero medio di dipendenti	0
Numero dei componenti dell'organo di amministrazione	11
Compenso dei componenti dell'organo di amministrazione	88.328
Numero dei componenti dell'organo di controllo	5

Compenso dei componenti dell'organo di controllo	63.721
---	--------

	2019	2018	2017	2016	2015
Approvazione bilancio	sì	sì	sì	sì	sì
Risultato d'esercizio	2.700.308	1.386.574	458.700	3.272.806	2.666.145

Ulteriori informazioni relative ai campi della Sezione

Nel presente riquadro:

- con riferimento al **"Numero dei dipendenti"**, indicarne la numerosità per ciascuna tipologia di rapporto di lavoro, così come risultante dall'eventuale nota integrativa al bilancio d'esercizio; indicare il numero del personale distaccato dalla o presso la società partecipata;
- con riferimento al **"Numero dei componenti dell'organo di amministrazione"**, indicare eventuali variazioni rispetto alla data del 31/12/2019, ovvero a data successiva; azioni di adeguamento del numero degli amministratori con riguardo all'art. 11 del TUSP; con delibera del 26/10/2020 gli amministratori sono passati da n. 11 a n. 5 ed il collegio sindacale è passato da n. 5 a n.3 componenti;
- con riferimento ai **"Compensi dei componenti dell'organo di amministrazione"**, indicare il compenso dei singoli amministratori e eventuali rimborsi spese, gettoni di presenza, ecc.;
- con riferimento alla **"Approvazione bilancio"** e **"Risultato d'esercizio"**, inserire considerazioni in merito all'andamento della gestione della società.

Gli indici di bilancio indicano una situazione patrimoniale, finanziaria ed economica equilibrata sintomatico di una efficiente gestione aziendale e della tipicità dell'attività svolta.

Attività di Holding

	2019	2018	2017
A1) Ricavi delle vendite e delle prestazioni	0	0	0
A5) Altri Ricavi e Proventi	14.152.223	11.334.078	10.056.563



di cui Contributi in conto esercizio	0	0	0
C15) Proventi da partecipazioni	0	0	0
C16) Altri proventi finanziari	3.638.683	4.261.766	2.995.524
C17 bis) Utili e perdite su cambi	0	0	0
D18 a) Rettifiche di valore di attività finanziarie - Rivalutazioni di partecipazioni	0	0	0

QUOTA DI POSSESSO (quota diretta e/o indiretta)

Tipologia di Partecipazione	Partecipazione indiretta
Quota diretta	
Codice Fiscale Tramite	05327781000
Denominazione Tramite (organismo)	Tecno Holding spa
Quota detenuta dalla Tramite nella società	2,14%

QUOTA DI POSSESSO – TIPO DI CONTROLLO

Tipo di controllo	Nessuno
Ulteriori informazioni relative ai campi della sezione Nel presente riquadro: <ul style="list-style-type: none">- con riferimento al "Tipo di controllo", se il controllo è indiretto indicare la "tramite" controllata/controllante; se il controllo sulla "tramite" è esercitato congiuntamente con altre amministrazioni, specificare le modalità di coordinamento tra i soci pubblici per l'esercizio del controllo.	



INFORMAZIONI ED ESITO PER LA RAZIONALIZZAZIONE

Partecipazione ancora detenuta alla data di adozione del provvedimento	Si
Società controllata da una quotata	Si
La partecipata svolge un'attività di produzione di beni e servizi a favore dell'Amministrazione?	No
Attività svolta dalla Partecipata	Attività diversa dalle precedenti
Descrizione dell'attività	La società ha per oggetto la promozione, la progettazione, la costruzione e la gestione di autostrade o strade assentite in concessione a norma di legge, nonché di altre infrastrutture di comunicazione, di trasporto e di telecomunicazione. La società può inoltre assumere incarichi per conto terzi o comunque sfruttare a fini economici le conoscenze e le esperienze acquisite in relazione alle attività sociali. La società può assumere e amministrare interessenze e partecipazioni in altre società o Enti aventi scopo analogo, affine o connesso al proprio, provvedere e concorrere al finanziamento e al coordinamento tecnico, amministrativo, commerciale e finanziario delle società od Enti ai quali partecipa.
Quota % di partecipazione detenuta dal soggetto privato	
Svolgimento di attività analoghe a quelle svolte da altre società (art.20, c.2 lett.c)	No
Necessità di contenimento dei costi di funzionamento (art.20, c.2 lett.f)	No
Necessità di aggregazione di società (art.20, c.2 lett.g)	No



L'Amministrazione ha fissato, con proprio provvedimento, obiettivi specifici sui costi di funzionamento della partecipata? (art.19, c.5)	No
Esito della ricognizione	Mantenimento senza interventi di razionalizzazione
Modalità (razionalizzazione)	
Termine previsto per la razionalizzazione	
Note	Criticità si rilevano in tema di numero di dipendenti ai sensi dell'art. 20 TUSP ma strettamente correlate alla specificità dell'attività svolta dalla partecipata.

Ulteriori informazioni relative ai campi della Sezione

Nel presente riquadro:

- con riferimento all' "**Attività svolta dalla partecipata**", indicare l'attività prevalente e se essa è svolta in favore dell'ente partecipante o della collettività di riferimento; in caso contrario, indicare altre entità beneficiarie di detta attività e le ragioni della originaria acquisizione e dell'eventuale mantenimento. Se la società gestisce partecipazioni, indicare eventuali servizi resi alle o ricevuti dalle partecipate, nonché attività operative svolte dalla holding;
- con riferimento allo "**Svolgimento di attività analoghe a quelle svolte da altre società**", indicare le attività oggetto di duplicazione e le altre società partecipate in esse coinvolte;

Non vi sono attività analoghe svolte da altre partecipate.

7.5 Tinexta s.p.a.

DATI ANAGRAFICI DELLA PARTECIPATA

Codice Fiscale	10654631000
Denominazione	TINEXTA s.p.a.
Anno di costituzione della società	2010



Forma giuridica	Società per azioni
Tipo di fondazione	
Altra forma giuridica	
Stato della società	Attiva
Anno di inizio della procedura	
Società con azioni quotate in mercati regolamentati	Si
Società che ha emesso strumenti finanziari quotati in mercati regolamentati (ex TUSP)	No
La società è un GAL	No

Ulteriori informazioni relative ai campi della Sezione

Nel presente riquadro:

- con riferimento allo **"Stato della società"**, spiegare i motivi delle eventuali situazioni di inattività o sospensione, ovvero chiarire lo stato della procedura di liquidazione e la relativa data di presumibile conclusione;
- con riferimento alle **"Società con azioni quotate in mercati regolamentati"**, indicare il mercato in cui le azioni della società sono quotate;
quotata al segmento STAR della Borsa di Milano
- con riferimento alla **"Società che ha emesso strumenti finanziari quotati in mercati regolamentati"**, descrivere gli strumenti e indicare il mercato in cui sono quotati.

SEDE LEGALE DELLA PARTECIPATA

Stato	Italia
Provincia	Roma
Comune	Roma

SETTORE DI ATTIVITÀ DELLA PARTECIPATA



Attività 1	70.10.00
Peso indicativo dell'attività %	100%

ULTERIORI INFORMAZIONI SULLA PARTECIPATA

Società in house	No
Previsione nello statuto di limiti sul fatturato	No
Deliberazione di quotazione di azioni in mercati regolamentati nei termini e con le modalità di cui all'art. 26, c. 4	No
Società contenuta nell'allegato A al D.Lgs. n. 175/2016	No
Società a partecipazione pubblica di diritto singolare (art.1, c. 4, lett. A)	No
Riferimento normativo società di diritto singolare	No
La partecipata svolge attività economiche protette da diritti speciali o esclusivi insieme con altre attività svolte in regime di mercato	No
Riferimento normativo società con diritti speciali o esclusivi insieme con altre attività svolte in regime di mercato	
Società esclusa dall'applicazione dell'art. 4 con DPCM (art. 4, c. 9)	No



Società esclusa dall'applicazione dell'art. 4 con provvedimento del Presidente della Regione o delle Prov. Autonome (art. 4, c. 9)	No
Riferimento normativo atto esclusione	

DATI DI BILANCIO PER LA VERIFICA TUSP

Tipologia di attività svolta	Attività consistenti nell'assunzione di partecipazioni in società esercenti attività diverse da quella creditizia e finanziaria (Holding)
Numero medio di dipendenti	30
Numero dei componenti dell'organo di amministrazione	11
Compenso dei componenti dell'organo di amministrazione	1.014.000
Numero dei componenti dell'organo di controllo	3
Compenso dei componenti dell'organo di controllo	113.000

	2019	2018	2017	2016	2015
Approvazione bilancio	sì	sì	sì	sì	sì
Risultato d'esercizio	24.045.371	21.621.640	11.968.266	5.931.070	7.255.110

Ulteriori informazioni relative ai campi della Sezione

Nel presente riquadro:

- con riferimento al "**Numero dei dipendenti**", indicarne la numerosità per ciascuna tipologia di rapporto di lavoro, così come risultante dall'eventuale nota integrativa al bilancio d'esercizio; indicare il numero del personale distaccato dalla o presso la società partecipata;

- Dirigenti n. 9 – quadri n. 6 – impiegati n. 16
- con riferimento al “**Numero dei componenti dell’organo di amministrazione**”, indicare eventuali variazioni rispetto alla data del 31/12/2019, ovvero a data successiva; azioni di adeguamento del numero degli amministratori con riguardo all’art. 11 del TUSP; Il numero dei componenti è rimasto invariato
- con riferimento ai “**Compensi dei componenti dell’organo di amministrazione**”, indicare il compenso dei singoli amministratori e eventuali rimborsi spese, gettoni di presenza, ecc.;
- con riferimento alla “**Approvazione bilancio**” e “**Risultato d’esercizio**”, inserire considerazioni in merito all’andamento della gestione della società.
Gli indici di bilancio indicano una situazione patrimoniale, finanziaria ed economica equilibrata sintomatico di una efficiente gestione aziendale e della tipicità dell’attività svolta.

Attività di Holding

	2019	2018	2017
A1) Ricavi delle vendite e delle prestazioni	580.000	630.000	500.000
A5) Altri Ricavi e Proventi	777.006	150.192	2.688
di cui Contributi in conto esercizio		-	-
C15) Proventi da partecipazioni	36.241.746	29.323.649	18.242.725
C16) Altri proventi finanziari	19.138	10.385	14.408
C17 bis) Utili e perdite su cambi	0	0	0
D18 a) Rettifiche di valore di attività finanziarie - Rivalutazioni di partecipazioni	2.907	12.565	0

QUOTA DI POSSESSO (quota diretta e/o indiretta)

Tipologia di Partecipazione	Partecipazione indiretta
------------------------------------	--------------------------



Quota diretta	
Codice Fiscale Tramite	05327781000
Denominazione Tramite (organismo)	Tecno Holding spa
Quota detenuta dalla Tramite nella società	55,75%

QUOTA DI POSSESSO – TIPO DI CONTROLLO

Tipo di controllo	Nessuno
Ulteriori informazioni relative ai campi della sezione	
Nel presente riquadro:	
<ul style="list-style-type: none">- con riferimento al "Tipo di controllo", se il controllo è indiretto indicare la "tramite" controllata/controllante; se il controllo sulla "tramite" è esercitato congiuntamente con altre amministrazioni, specificare le modalità di coordinamento tra i soci pubblici per l'esercizio del controllo.	

INFORMAZIONI ED ESITO PER LA RAZIONALIZZAZIONE

Partecipazione ancora detenuta alla data di adozione del provvedimento	Si
Società controllata da una quotata	No
La partecipata svolge un'attività di produzione di beni e servizi a favore dell'Amministrazione?	No
Attività svolta dalla Partecipata	Attività diversa dalle precedenti



Descrizione dell'attività	L'attività, da non esercitare nei confronti del pubblico, di assunzione e gestione di partecipazioni in società operanti nello sviluppo di servizi informatici e in generale nello sviluppo di servizi innovativi per le imprese e le amministrazioni pubbliche. Esercita, inoltre, attività di coordinamento ed indirizzo strategico, tecnico, commerciale, finanziario e amministrativo delle società partecipate anche indirettamente; l'attività di prestazione di servizi finanziari ed aziendali in genere a società partecipate.
Quota % di partecipazione detenuta dal soggetto privato	
Svolgimento di attività analoghe a quelle svolte da altre società (art.20, c.2 lett.c)	No
Necessità di contenimento dei costi di funzionamento (art.20, c.2 lett.f)	No
Necessità di aggregazione di società (art.20, c.2 lett.g)	No
L'Amministrazione ha fissato, con proprio provvedimento, obiettivi specifici sui costi di funzionamento della partecipata? (art.19, c.5)	No
Esito della ricognizione	Mantenimento senza interventi di razionalizzazione
Modalità (razionalizzazione)	
Termine previsto per la razionalizzazione	
Note	



_Ulteriori informazioni relative ai campi della Sezione

Nel presente riquadro:

- con riferimento all' "**Attività svolta dalla partecipata**", indicare l'attività prevalente e se essa è svolta in favore dell'ente partecipante o della collettività di riferimento; in caso contrario, indicare altre entità beneficiarie di detta attività e le ragioni della originaria acquisizione e dell'eventuale mantenimento. Se la società gestisce partecipazioni, indicare eventuali servizi resi alle o ricevuti dalle partecipate, nonché attività operative svolte dalla holding;
- con riferimento allo "**Svolgimento di attività analoghe a quelle svolte da altre società**", indicare le attività oggetto di duplicazione e le altre società partecipate in esse coinvolte;

Non vi sono attività analoghe svolte da altre partecipate.

12.1 Agroqualità s.p.a.

DATI ANAGRAFICI DELLA PARTECIPATA

Codice Fiscale	05053521000
Denominazione	Società per la certificazione della qualità nell'agroalimentare spa in breve Agroqualità s.p.a.
Anno di costituzione della società	1995
Forma giuridica	Società per azioni
Tipo di fondazione	
Altra forma giuridica	
Stato della società	Attiva
Anno di inizio della procedura	
Società con azioni quotate in mercati regolamentati	No



Società che ha emesso strumenti finanziari quotati in mercati regolamentati (ex TUSP)	No
La società è un GAL	No

Ulteriori informazioni relative ai campi della Sezione

Nel presente riquadro:

- con riferimento allo "**Stato della società**", spiegare i motivi delle eventuali situazioni di inattività o sospensione, ovvero chiarire lo stato della procedura di liquidazione e la relativa data di presumibile conclusione;
- con riferimento alle "**Società con azioni quotate in mercati regolamentati**", indicare il mercato in cui le azioni della società sono quotate;
- con riferimento alla "**Società che ha emesso strumenti finanziari quotati in mercati regolamentati**", descrivere gli strumenti e indicare il mercato in cui sono quotati.

SEDE LEGALE DELLA PARTECIPATA

Stato	Italia
Provincia	Roma
Comune	Roma

SETTORE DI ATTIVITÀ DELLA PARTECIPATA

Attività 1	M.71.20.21
Peso indicativo dell'attività %	100%

ULTERIORI INFORMAZIONI SULLA PARTECIPATA

Società in house	No
Previsione nello statuto di limiti sul fatturato	No



Deliberazione di quotazione di azioni in mercati regolamentati nei termini e con le modalità di cui all'art. 26, c. 4	No
Società contenuta nell'allegato A al D.Lgs. n. 175/2016	No
Società a partecipazione pubblica di diritto singolare (art.1, c. 4, lett. A)	No
Riferimento normativo società di diritto singolare	No
La partecipata svolge attività economiche protette da diritti speciali o esclusivi insieme con altre attività svolte in regime di mercato	No
Riferimento normativo società con diritti speciali o esclusivi insieme con altre attività svolte in regime di mercato	
Società esclusa dall'applicazione dell'art. 4 con DPCM (art. 4, c. 9)	No
Società esclusa dall'applicazione dell'art. 4 con provvedimento del Presidente della Regione o delle Prov. Autonome (art. 4, c. 9)	No
Riferimento normativo atto esclusione	

DATI DI BILANCIO PER LA VERIFICA TUSP

Tipologia di attività svolta	Attività produttive di beni e servizi
Numero medio di dipendenti	39



Numero dei componenti dell'organo di amministrazione	10
Compenso dei componenti dell'organo di amministrazione	37.600
Numero dei componenti dell'organo di controllo	3
Compenso dei componenti dell'organo di controllo	22.990

	2019	2018	2017	2016	2015
Approvazione bilancio	sì	sì	sì	sì	sì
Risultato d'esercizio	207.605	2.594	63.402	81.723	23.683

Ulteriori informazioni relative ai campi della Sezione

Nel presente riquadro:

- con riferimento al "**Numero dei dipendenti**", indicarne la numerosità per ciascuna tipologia di rapporto di lavoro, così come risultante dall'eventuale nota integrativa al bilancio d'esercizio; indicare il numero del personale distaccato dalla o presso la società partecipata;
al 31/12/2019 la consistenza media era la seguente: dirigenti n. 1 – quadri n. 5 – impiegati n. 33
- con riferimento al "**Numero dei componenti dell'organo di amministrazione**", indicare eventuali variazioni rispetto alla data del 31/12/2019, ovvero a data successiva; azioni di adeguamento del numero degli amministratori con riguardo all'art. 11 del TUSP; Il numero dei componenti è rimasto invariato.
- con riferimento ai "**Compensi dei componenti dell'organo di amministrazione**", indicare il compenso dei singoli amministratori e eventuali rimborsi spese, gettoni di presenza, ecc.;
- con riferimento alla "**Approvazione bilancio**" e "**Risultato d'esercizio**", inserire considerazioni in merito all'andamento della gestione della società.

Gli indici di bilancio indicano una situazione patrimoniale, finanziaria ed economica equilibrata .

In base a quanto riportato nei budget previsionali pre-covid 19 analizzati si ritiene che la situazione di equilibrio economico, patrimoniale e finanziario possa essere dinamicamente



mantenuta in un'ottica di breve e medio periodo.

Attività produttive di beni e servizi o Distretti tecnologici

	2019	2018	2017
A1) Ricavi delle vendite e delle prestazioni	7.517.434	5.478.510	4.613.569
A5) Altri Ricavi e Proventi	26.924	20.250	100.662
di cui Contributi in conto esercizio	0	0	0

QUOTA DI POSSESSO (quota diretta e/o indiretta)

Tipologia di Partecipazione	Partecipazione indiretta
Quota diretta	
Codice Fiscale Tramite	0433251004
Denominazione Tramite (organismo)	Dintec S.c.r.l.
Quota detenuta dalla Tramite nella società	0,25%

QUOTA DI POSSESSO – TIPO DI CONTROLLO

Tipo di controllo	Nessuno
--------------------------	---------

Ulteriori informazioni relative ai campi della sezione

Nel presente riquadro:

- con riferimento al **"Tipo di controllo"**, se il controllo è indiretto indicare la "tramite" controllata/controllante; se il controllo sulla "tramite" è esercitato congiuntamente con altre amministrazioni, specificare le modalità di coordinamento tra i soci pubblici per l'esercizio del controllo.



INFORMAZIONI ED ESITO PER LA RAZIONALIZZAZIONE

Partecipazione ancora detenuta alla data di adozione del provvedimento	Sì
La partecipata svolge un'attività di produzione di beni e servizi a favore dell'Amministrazione?	No
Attività svolta dalla Partecipata	Autoproduzione di beni o servizi strumentali all'ente o agli enti pubblici partecipanti o allo svolgimento delle loro funzioni (Art. 4, c. 2, lett. d)
Descrizione dell'attività	La società ha per oggetto sociale la fornitura di servizi di controllo, ispezione e certificazione relativamente ai sistemi di gestione, ai processi, ai prodotti, ai servizi, al personale, secondo schemi volontari o regolamentati da norme nazionali, comunitarie e internazionali. La società esercita le proprie attività e servizi sui temi della qualità, dell'ambiente, della sicurezza, dell'etica e per la valorizzazione del made in Italy.
Quota % di partecipazione detenuta dal soggetto privato	
Svolgimento di attività analoghe a quelle svolte da altre società (art.20, c.2 lett.c)	No
Necessità di contenimento dei costi di funzionamento (art.20, c.2 lett.f)	No
Necessità di aggregazione di società (art.20, c.2 lett.g)	No
L'Amministrazione ha fissato, con proprio provvedimento, obiettivi specifici sui costi di funzionamento della partecipata? (art.19, c.5)	No
Esito della ricognizione	Mantenimento senza interventi



Modalità (razionalizzazione)	
Termine previsto per la razionalizzazione	
Note	

Ulteriori informazioni relative ai campi della Sezione

Nel presente riquadro:

- con riferimento all' "**Attività svolta dalla partecipata**", indicare l'attività prevalente e se essa è svolta in favore dell'ente partecipante o della collettività di riferimento; in caso contrario, indicare altre entità beneficiarie di detta attività e le ragioni della originaria acquisizione e dell'eventuale mantenimento. Se la società gestisce partecipazioni, indicare eventuali servizi resi alle o ricevuti dalle partecipate, nonché attività operative svolte dalla holding;

la società svolge prevalentemente servizi di controllo, ispezione e certificazione relativamente ai sistemi di gestione, ai processi e ai prodotti, secondo schemi volontari o regolamentati da norme nazionali, comunitarie e internazionali. E' un'azienda, controllata dalla RINA Service spa, che opera nel mercato in regime di libera concorrenza in posizione di leader nel proprio settore.

La partecipazione è detenuta dalla partecipata Dintec scar per migliorare il proprio know how per l'erogazione dei propri servizi all'intero sistema camerale in condizione di massima efficienza.

- con riferimento allo "**Svolgimento di attività analoghe a quelle svolte da altre società**", indicare le attività oggetto di duplicazione e le altre società partecipate in esse coinvolte;

Non vi sono attività analoghe svolte da altre partecipate.

14.1 Unimerctorum s.r.l.

DATI ANAGRAFICI DELLA PARTECIPATA

Codice Fiscale	13564721002
Denominazione	Unimerctorum S.r.l.
Anno di costituzione della società	2015



Forma giuridica	Società a responsabilità limitata
Tipo di fondazione	
Altra forma giuridica	
Stato della società	attiva
Anno di inizio della procedura	
Società con azioni quotate in mercati regolamentati	No
Società che ha emesso strumenti finanziari quotati in mercati regolamentati (ex TUSP)	No
La società è un GAL	No

Ulteriori informazioni relative ai campi della Sezione

Nel presente riquadro:

- con riferimento allo "**Stato della società**", spiegare i motivi delle eventuali situazioni di inattività o sospensione, ovvero chiarire lo stato della procedura di liquidazione e la relativa data di presumibile conclusione;
- con riferimento alle "**Società con azioni quotate in mercati regolamentati**", indicare il mercato in cui le azioni della società sono quotate;
- con riferimento alla "**Società che ha emesso strumenti finanziari quotati in mercati regolamentati**", descrivere gli strumenti e indicare il mercato in cui sono quotati.

SEDE LEGALE DELLA PARTECIPATA

Stato	Italia
Provincia	Roma
Comune	Roma

SETTORE DI ATTIVITÀ DELLA PARTECIPATA

Attività 1	N.82.99.99
------------	------------



Peso indicativo dell'attività %	100%
---------------------------------	------

ULTERIORI INFORMAZIONI SULLA PARTECIPATA

Società in house	No
Previsione nello statuto di limiti sul fatturato	No
Deliberazione di quotazione di azioni in mercati regolamentati nei termini e con le modalità di cui all'art. 26, c. 4	No
Società contenuta nell'allegato A al D.Lgs. n. 175/2016	No
Società a partecipazione pubblica di diritto singolare (art.1, c. 4, lett. A)	No
Riferimento normativo società di diritto singolare	No
La partecipata svolge attività economiche protette da diritti speciali o esclusivi insieme con altre attività svolte in regime di mercato	No
Riferimento normativo società con diritti speciali o esclusivi insieme con altre attività svolte in regime di mercato	
Società esclusa dall'applicazione dell'art. 4 con DPCM (art. 4, c. 9)	No
Società esclusa dall'applicazione dell'art. 4 con provvedimento del Presidente della Regione o delle Prov. Autonome (art. 4, c. 9)	No



Riferimento normativo atto esclusione	
--	--

DATI DI BILANCIO PER LA VERIFICA TUSP

Tipologia di attività svolta	Attività produttive di beni e servizi
Numero medio di dipendenti	0
Numero dei componenti dell'organo di amministrazione	3
Compenso dei componenti dell'organo di amministrazione	19.760
Numero dei componenti dell'organo di controllo	3
Compenso dei componenti dell'organo di controllo	15.600

	2019	2018	2017	2016	2015
Approvazione bilancio	sì	sì	sì	sì	sì
Risultato d'esercizio	219.954	82.054	42.675	-24.749	-14.726

Ulteriori informazioni relative ai campi della Sezione

Nel presente riquadro:

- con riferimento al "**Numero dei dipendenti**", indicarne la numerosità per ciascuna tipologia di rapporto di lavoro, così come risultante dall'eventuale nota integrativa al bilancio d'esercizio; indicare il numero del personale distaccato dalla o presso la società partecipata;
al 31/12/2019 la consistenza media era pari a zero
- con riferimento al "**Numero dei componenti dell'organo di amministrazione**", indicare eventuali variazioni rispetto alla data del 31/12/2019, ovvero a data successiva; azioni di adeguamento del numero degli amministratori con riguardo all'art. 11 del TUSP;
Il numero dei componenti è rimasto invariato.
- con riferimento ai "**Compensi dei componenti dell'organo di amministrazione**", indicare il compenso dei singoli amministratori e eventuali rimborsi spese, gettoni di presenza, ecc.;



- con riferimento alla “**Approvazione bilancio**” e “**Risultato d’esercizio**”, inserire considerazioni in merito all’andamento della gestione della società.

In base a quanto riportato nei budget previsionali pre-covid analizzati si ritiene che la situazione di equilibrio economico, patrimoniale e finanziario raggiunto nell’ultimo triennio possa essere dinamicamente mantenuta in un’ottica di breve e medio periodo.

Attività produttive di beni e servizi o Distretti tecnologici

	2019	2018	2017
A1) Ricavi delle vendite e delle prestazioni	376.583	159.497	102.535
A5) Altri Ricavi e Proventi	3.351	5.635	178.706
di cui Contributi in conto esercizio	0	0	0

QUOTA DI POSSESSO (quota diretta e/o indiretta)

Tipologia di Partecipazione	Partecipazione indiretta
Quota diretta	
Codice Fiscale Tramite	12620491006
Denominazione Tramite (organismo)	Si.Camera scarl
Quota detenuta dalla Tramite nella società	33,33%

QUOTA DI POSSESSO – TIPO DI CONTROLLO

Tipo di controllo	Nessuno
--------------------------	---------



Ulteriori informazioni relative ai campi della sezione

Nel presente riquadro:

- con riferimento al **"Tipo di controllo"**, se il controllo è indiretto indicare la "tramite" controllata/controllante; se il controllo sulla "tramite" è esercitato congiuntamente con altre amministrazioni, specificare le modalità di coordinamento tra i soci pubblici per l'esercizio del controllo.

INFORMAZIONI ED ESITO PER LA RAZIONALIZZAZIONE

Partecipazione ancora detenuta alla data di adozione del provvedimento	Sì
La partecipata svolge un'attività di produzione di beni e servizi a favore dell'Amministrazione?	No
Attività svolta dalla Partecipata	Attività diversa dalle precedenti
Descrizione dell'attività	La società, dietro autorizzazione del ministero dell'università e della ricerca, promuove e sostiene l'università telematica "universitas mercatorum", abilitata a rilasciare titoli accademici, così come previsto dal decreto 3 novembre 1999, n. 509 e dal decreto 22 ottobre 2004 n. 270 e s.m.i., al termine di corsi di studio erogati prevalentemente a distanza
Quota % di partecipazione detenuta dal soggetto privato	
Svolgimento di attività analoghe a quelle svolte da altre società (art.20, c.2 lett.c)	No
Necessità di contenimento dei costi di funzionamento (art.20, c.2 lett.f)	No
Necessità di aggregazione di società (art.20, c.2 lett.g)	No



L'Amministrazione ha fissato, con proprio provvedimento, obiettivi specifici sui costi di funzionamento della partecipata? (art.19, c.5)	No
Esito della ricognizione	Mantenimento senza interventi
Modalità (razionalizzazione)	
Termine previsto per la razionalizzazione	
Note	La partecipata è soggetta all'azione di controllo e coordinamento della società Pegaso Management srl avente il 66,67% del capitale sociale. Il fatturato e il rapporto dipendenti/componenti organo amministrazione non sono conformi ai parametri previsti dall'art. 20 TUSP. La particolarità dell'attività svolta fa sì che non necessitino interventi di razionalizzazione.

Ulteriori informazioni relative ai campi della Sezione

Nel presente riquadro:

- con riferimento all' "**Attività svolta dalla partecipata**", indicare l'attività prevalente e se essa è svolta in favore dell'ente partecipante o della collettività di riferimento; in caso contrario, indicare altre entità beneficiarie di detta attività e le ragioni della originaria acquisizione e dell'eventuale mantenimento. Se la società gestisce partecipazioni, indicare eventuali servizi resi alle o ricevuti dalle partecipate, nonché attività operative svolte dalla holding;

La Unimerctorum s.r.l. è stata costituita con atto in data 08.10.2015 contestualmente alla sottoscrizione dell'accordo di joint venture tra Unioncamere, l'Università Telematica Pegaso, Si.Camera e dall'Università Telematica Universitas Mercatorum divenuto immediatamente operativo. L'accordo si fonda sul progetto di costituire la prima partnership pubblico-privata in Italia nel settore Universitario e mira a realizzare un Ateneo per le imprese focalizzato anche sui temi dello "Start up". Alla Unimerctorum s.r.l. è stata trasferita da SICamera (previo assenso del MIUR) la titolarità della qualità di soggetto promotore dell'Universitas. L'Università Telematica Pegaso supporta il progetto con la forza della propria struttura organizzativa e commerciale e quindi con l'organizzazione della piattaforma destinata ad



offrire i servizi agli studenti mentre l' Unimerctorum s.r.l. ha avviato l'attività di gestione in "outsourcing" dell'Università Telematica Universitas Mercatorum

La partecipazione è detenuta dalla società Si.Camera S.c.r.l. per supportare il sistema imprenditoriale non solo con interventi nel settore della formazione professionale ma anche in quello dell'istruzione di più alto livello.

- con riferimento allo **“Svolgimento di attività analoghe a quelle svolte da altre società”**, indicare le attività oggetto di duplicazione e le altre società partecipate in esse coinvolte;

Non vi sono attività analoghe svolte da altre partecipate.

14.2 Aries S.c.p.a.

DATI ANAGRAFICI DELLA PARTECIPATA

Codice Fiscale	01312720327
Denominazione	ARIES s.c.p.a.
Anno di costituzione della società	2018
Forma giuridica	Società consortile a responsabilità limitata
Tipo di fondazione	
Altra forma giuridica	
Stato della società	Attiva
Anno di inizio della procedura	
Società con azioni quotate in mercati regolamentati	No
Società che ha emesso strumenti finanziari quotati in mercati regolamentati (ex TUSP)	No
La società è un GAL	No

Ulteriori informazioni relative ai campi della Sezione



Nel presente riquadro:

- con riferimento allo **"Stato della società"**, spiegare i motivi delle eventuali situazioni di inattività o sospensione, ovvero chiarire lo stato della procedura di liquidazione e la relativa data di presumibile conclusione;
- con riferimento alle **"Società con azioni quotate in mercati regolamentati"**, indicare il mercato in cui le azioni della società sono quotate;
- con riferimento alla **"Società che ha emesso strumenti finanziari quotati in mercati regolamentati"**, descrivere gli strumenti e indicare il mercato in cui sono quotati.

SEDE LEGALE DELLA PARTECIPATA

Stato	Italia
Provincia	Trieste
Comune	Trieste

SETTORE DI ATTIVITÀ DELLA PARTECIPATA

Attività 1	70.22.09
Peso indicativo dell'attività %	100%

ULTERIORI INFORMAZIONI SULLA PARTECIPATA

Società in house	Si (ma non per la CCIAA di Perugia)
Previsione nello statuto di limiti sul fatturato	Si
Deliberazione di quotazione di azioni in mercati regolamentati nei termini e con le modalità di cui all'art. 26, c. 4	No
Società contenuta nell'allegato A al D.Lgs. n. 175/2016	No
Società a partecipazione pubblica di diritto singolare (art.1, c. 4, lett. A)	No



Riferimento normativo società di diritto singolare	No
La partecipata svolge attività economiche protette da diritti speciali o esclusivi insieme con altre attività svolte in regime di mercato	No
Riferimento normativo società con diritti speciali o esclusivi insieme con altre attività svolte in regime di mercato	
Società esclusa dall'applicazione dell'art. 4 con DPCM (art. 4, c. 9)	No
Società esclusa dall'applicazione dell'art. 4 con provvedimento del Presidente della Regione o delle Prov. Autonome (art. 4, c. 9)	No
Riferimento normativo atto esclusione	

DATI DI BILANCIO PER LA VERIFICA TUSP

Tipologia di attività svolta	Attività produttive di beni e servizi
Numero medio di dipendenti	28
Numero dei componenti dell'organo di amministrazione	5
Compenso dei componenti dell'organo di amministrazione	50.991
Numero dei componenti dell'organo di controllo	3
Compenso dei componenti dell'organo di controllo	15.836

	2019	2018	2017	2016	2015
Approvazione bilancio		sì	-	-	-
Risultato d'esercizio	124	221	-	-	-

Ulteriori informazioni relative ai campi della Sezione

Nel presente riquadro:

- con riferimento al "**Numero dei dipendenti**", indicarne la numerosità per ciascuna tipologia di rapporto di lavoro, così come risultante dall'eventuale nota integrativa al bilancio d'esercizio; indicare il numero del personale distaccato dalla o presso la società partecipata;
 - con riferimento al "**Numero dei componenti dell'organo di amministrazione**", indicare eventuali variazioni rispetto alla data del 31/12/2019, ovvero a data successiva; azioni di adeguamento del numero degli amministratori con riguardo all'art. 11 del TUSP; Dirigenti n. 1 – quadri n. 3 – impiegati n. 24
 - con riferimento ai "**Compensi dei componenti dell'organo di amministrazione**", indicare il compenso dei singoli amministratori e eventuali rimborsi spese, gettoni di presenza, ecc.;
- Presidente compenso annuo lordo € 35.000 + gettone presenza € 100 a seduta –
Consiglieri compenso annuo lordo € 2.000 + gettone presenza € 100 a seduta
- con riferimento alla "**Approvazione bilancio**" e "**Risultato d'esercizio**", inserire considerazioni in merito all'andamento della gestione della società.

In base a quanto riportato nei budget previsionali pre-covid 19 analizzati si ritiene che la situazione di equilibrio economico, patrimoniale e finanziario possa essere dinamicamente mantenuta in un'ottica di breve e medio periodo. Dinamica supportata anche dall'adozione di un programma di valutazione del rischio di crisi aziendale in grado di monitorare periodicamente la presenza di eventuali criticità sino ad oggi non segnalate consentono di prevedere il dinamico mantenimento delle condizioni di equilibrio aziendale.

Attività produttive di beni e servizi o Distretti tecnologici

	2019	2018	2017
A1) Ricavi delle vendite e delle prestazioni	1.968.927	1.669.159	-
A5) Altri Ricavi e Proventi	375.286	179.944	-



di cui Contributi in conto esercizio	368.689	0	-
--------------------------------------	---------	---	---

QUOTA DI POSSESSO (quota diretta e/o indiretta)

Tipologia di Partecipazione	Partecipazione indiretta
Quota diretta	
Codice Fiscale Tramite	12620491006
Denominazione Tramite (organismo)	Si.Camera scarl
Quota detenuta dalla Tramite nella società	1,00%

QUOTA DI POSSESSO – TIPO DI CONTROLLO

Tipo di controllo	Nessuno
-------------------	---------

Ulteriori informazioni relative ai campi della sezione

Nel presente riquadro:

- con riferimento al **"Tipo di controllo"**, se il controllo è indiretto indicare la "tramite" controllata/controllante; se il controllo sulla "tramite" è esercitato congiuntamente con altre amministrazioni, specificare le modalità di coordinamento tra i soci pubblici per l'esercizio del controllo.

La società è controllata dalla CCIAA Venezia Giulia che ne esercita anche l'azione di direzione e coordinamento

INFORMAZIONI ED ESITO PER LA RAZIONALIZZAZIONE

Partecipazione ancora detenuta alla data di adozione del provvedimento	Sì
--	----



La partecipata svolge un'attività di produzione di beni e servizi a favore dell'Amministrazione?	No
Attività svolta dalla Partecipata	Autoproduzione di beni o servizi strumentali all'ente o agli enti pubblici partecipanti o allo svolgimento delle loro funzioni (Art. 4, c. 2, lett. d)
Descrizione dell'attività	La società svolge su richiesta dei propri consorziati attività a favore dello sviluppo dell'imprenditorialità, nonché di orientamento e formazione delle imprese; oltre che azioni di sviluppo delle filiere, promozione di iniziative e progetti; preparazione delle imprese ad affrontare i mercati esteri, etc.
Quota % di partecipazione detenuta dal soggetto privato	
Svolgimento di attività analoghe a quelle svolte da altre società (art.20, c.2 lett.c)	No
Necessità di contenimento dei costi di funzionamento (art.20, c.2 lett.f)	No
Necessità di aggregazione di società (art.20, c.2 lett.g)	No
L'Amministrazione ha fissato, con proprio provvedimento, obiettivi specifici sui costi di funzionamento della partecipata? (art.19, c.5)	No
Esito della ricognizione	Mantenimento senza interventi
Modalità (razionalizzazione)	
Termine previsto per la razionalizzazione	
Note	

Ulteriori informazioni relative ai campi della Sezione

Nel presente riquadro:

- con riferimento all' "**Attività svolta dalla partecipata**", indicare l'attività prevalente e se essa è svolta in favore dell'ente partecipante o della collettività di riferimento; in caso contrario, indicare altre entità beneficiarie di detta attività e le ragioni della originaria acquisizione e dell'eventuale mantenimento. Se la società gestisce partecipazioni, indicare eventuali servizi resi alle o ricevuti dalle partecipate, nonché attività operative svolte dalla holding;

Il 2019 è stato il primo anno completo di esercizio della società (nata il 4 giugno 2018 dal conferimento dell'Azienda Speciale Aries in una società consortile a responsabilità limitata in house della Camera di Commercio Venezia Giulia) operante nel campo della promozione economica del territorio di riferimento. In particolare svolge servizi per l'imprenditorialità e l'orientamento, servizi per lo sviluppo delle filiere, marketing territoriale e innovazione, nonché servizi per lo sviluppo di fiere e manifestazioni sul territorio. Fornisce supporto all'internazionalizzazione e allo sviluppo e gestione di progetti comunitari. Svolge azioni di supporto alla creazione di nuove imprese facilitando l'accesso al microcredito ecc.. L'ambito di riferimento sono le imprese del territorio della regione Friuli Venezia Giulia, ma alcuni servizi sono estensibili a tutto il territorio nazionale.

- con riferimento allo "**Svolgimento di attività analoghe a quelle svolte da altre società**", indicare le attività oggetto di duplicazione e le altre società partecipate in esse coinvolte;

Non vi sono attività analoghe svolte da altre partecipate.

14.3 I.TER s.c.a r.l.
DATI ANAGRAFICI DELLA PARTECIPATA

Codice Fiscale	02968610309
Denominazione	I.TER s.c.a r.l.
Anno di costituzione della società	2019
Forma giuridica	Società consortile a responsabilità limitata
Tipo di fondazione	
Altra forma giuridica	



Stato della società	Attiva
Anno di inizio della procedura	
Società con azioni quotate in mercati regolamentati	No
Società che ha emesso strumenti finanziari quotati in mercati regolamentati (ex TUSP)	No
La società è un GAL	No

Ulteriori informazioni relative ai campi della Sezione

Nel presente riquadro:

- con riferimento allo "**Stato della società**", spiegare i motivi delle eventuali situazioni di inattività o sospensione, ovvero chiarire lo stato della procedura di liquidazione e la relativa data di presumibile conclusione;
- con riferimento alle "**Società con azioni quotate in mercati regolamentati**", indicare il mercato in cui le azioni della società sono quotate;
- con riferimento alla "**Società che ha emesso strumenti finanziari quotati in mercati regolamentati**", descrivere gli strumenti e indicare il mercato in cui sono quotati.

SEDE LEGALE DELLA PARTECIPATA

Stato	Italia
Provincia	Udine
Comune	Udine

SETTORE DI ATTIVITÀ DELLA PARTECIPATA

Attività 1	70.21
Peso indicativo dell'attività %	100%

ULTERIORI INFORMAZIONI SULLA PARTECIPATA

Società in house	Si (ma non per la CCIAA di Perugia)
------------------	-------------------------------------



Previsione nello statuto di limiti sul fatturato	Si
Deliberazione di quotazione di azioni in mercati regolamentati nei termini e con le modalità di cui all'art. 26, c. 4	No
Società contenuta nell'allegato A al D.Lgs. n. 175/2016	No
Società a partecipazione pubblica di diritto singolare (art.1, c. 4, lett. A)	No
Riferimento normativo società di diritto singolare	No
La partecipata svolge attività economiche protette da diritti speciali o esclusivi insieme con altre attività svolte in regime di mercato	No
Riferimento normativo società con diritti speciali o esclusivi insieme con altre attività svolte in regime di mercato	
Società esclusa dall'applicazione dell'art. 4 con DPCM (art. 4, c. 9)	No
Società esclusa dall'applicazione dell'art. 4 con provvedimento del Presidente della Regione o delle Prov. Autonome (art. 4, c. 9)	No
Riferimento normativo atto esclusione	



DATI DI BILANCIO PER LA VERIFICA TUSP

Tipologia di attività svolta	Attività produttive di beni e servizi
Numero medio di dipendenti	29
Numero dei componenti dell'organo di amministrazione	5
Compenso dei componenti dell'organo di amministrazione	33.483
Numero dei componenti dell'organo di controllo	1
Compenso dei componenti dell'organo di controllo	4.083

	2019	2018	2017	2016	2015
Approvazione bilancio	sì	-	-	-	-
Risultato d'esercizio	19.385	-	-	-	-

Ulteriori informazioni relative ai campi della Sezione

Nel presente riquadro:

- con riferimento al "**Numero dei dipendenti**", indicarne la numerosità per ciascuna tipologia di rapporto di lavoro, così come risultante dall'eventuale nota integrativa al bilancio d'esercizio; indicare il numero del personale distaccato dalla o presso la società partecipata;
quadri n. 1 - impiegati n. 28
- con riferimento al "**Numero dei componenti dell'organo di amministrazione**", indicare eventuali variazioni rispetto alla data del 31/12/2019, ovvero a data successiva; azioni di adeguamento del numero degli amministratori con riguardo all'art. 11 del TUSP;
- con riferimento ai "**Compensi dei componenti dell'organo di amministrazione**", indicare il compenso dei singoli amministratori e eventuali rimborsi spese, gettoni di presenza, ecc.;
- con riferimento alla "**Approvazione bilancio**" e "**Risultato d'esercizio**", inserire considerazioni in merito all'andamento della gestione della società.

La società è stata costituita il 23/5/2019 con conferimento di n. 2 aziende speciali della CCIAA di Pordenone-Udine con piena operatività dal 1/6/2019, pertanto non vi è la



possibilità di procedere a comparazioni con dati pregressi stante la nuova organizzazione aziendale. In base a quanto riportato nei budget previsionali pre-covid 19 analizzati si ritiene che la situazione di equilibrio economico, patrimoniale e finanziario, realizzata nel secondo semestre 2019, possa essere dinamicamente mantenuta in un'ottica di breve e medio periodo. Dinamica supportata anche dall'adozione di un programma di valutazione del rischio di crisi aziendale in grado di monitorare periodicamente la presenza di eventuali criticità sino ad oggi non segnalate consentono di prevedere il dinamico mantenimento delle condizioni di equilibrio aziendale.

Attività produttive di beni e servizi o Distretti tecnologici

	2019	2018	2017
A1) Ricavi delle vendite e delle prestazioni	1.281.248	-	-
A5) Altri Ricavi e Proventi	2.734	-	-
di cui Contributi in conto esercizio	0	-	-

QUOTA DI POSSESSO (quota diretta e/o indiretta)

Tipologia di Partecipazione	Partecipazione indiretta
Quota diretta	
Codice Fiscale Tramite	12620491006
Denominazione Tramite (organismo)	Si.Camera scarl
Quota detenuta dalla Tramite nella società	1,00%

QUOTA DI POSSESSO – TIPO DI CONTROLLO

Tipo di controllo	Nessuno
-------------------	---------



Ulteriori informazioni relative ai campi della sezione

Nel presente riquadro:

- con riferimento al **"Tipo di controllo"**, se il controllo è indiretto indicare la "tramite" controllata/controllante; se il controllo sulla "tramite" è esercitato congiuntamente con altre amministrazioni, specificare le modalità di coordinamento tra i soci pubblici per l'esercizio del controllo.

INFORMAZIONI ED ESITO PER LA RAZIONALIZZAZIONE

Partecipazione ancora detenuta alla data di adozione del provvedimento	Sì
La partecipata svolge un'attività di produzione di beni e servizi a favore dell'Amministrazione?	No
Attività svolta dalla Partecipata	Autoproduzione di beni o servizi strumentali all'ente o agli enti pubblici partecipanti o allo svolgimento delle loro funzioni (Art. 4, c. 2, lett. d)
Descrizione dell'attività	La società svolge su richiesta dei propri consorziati attività a favore dello sviluppo dell'imprenditorialità, nonché di orientamento e formazione delle imprese; oltre che azioni di sviluppo delle filiere, promozione di iniziative e progetti; preparazione delle imprese ad affrontare i mercati esteri, etc.
Quota % di partecipazione detenuta dal soggetto privato	
Svolgimento di attività analoghe a quelle svolte da altre società (art.20, c.2 lett.c)	No
Necessità di contenimento dei costi di funzionamento (art.20, c.2 lett.f)	No
Necessità di aggregazione di società (art.20, c.2 lett.g)	No



L'Amministrazione ha fissato, con proprio provvedimento, obiettivi specifici sui costi di funzionamento della partecipata? (art.19, c.5)	No
Esito della ricognizione	Mantenimento senza interventi
Modalità (razionalizzazione)	
Termine previsto per la razionalizzazione	
Note	.

Ulteriori informazioni relative ai campi della Sezione

Nel presente riquadro:

- con riferimento all' "**Attività svolta dalla partecipata**", indicare l'attività prevalente e se essa è svolta in favore dell'ente partecipante o della collettività di riferimento; in caso contrario, indicare altre entità beneficiarie di detta attività e le ragioni della originaria acquisizione e dell'eventuale mantenimento. Se la società gestisce partecipazioni, indicare eventuali servizi resi alle o ricevuti dalle partecipate, nonché attività operative svolte dalla holding;

La società è stata costituita il 23/5/2019 con conferimento di n. 2 aziende speciali della CCIAA di Pordenone-Udine con piena operatività dal 1/6/2019 per svolgere le seguenti attività: promozione del territorio e supporto all'economia locale; interventi per il sostegno, la promozione e lo sviluppo competitivo delle imprese; servizi in materia di promozione, internazionalizzazione e marketing, progettando ed attuando ogni iniziativa idonea alla promozione ed all'internazionalizzazione delle imprese locali, dei loro prodotti e servizi e del sistema produttivo nel suo complesso; interventi per il sostegno all'acquisto dei carburanti agevolati; realizzazione di corsi di gestione aziendale, corsi di lingua, corsi di informatica, corsi di aggiornamento per professionisti; servizi di gestione sale convegni;

- con riferimento allo "**Svolgimento di attività analoghe a quelle svolte da altre società**", indicare le attività oggetto di duplicazione e le altre società partecipate in esse coinvolte;

Non vi sono attività analoghe svolte da altre partecipate.



19.2 Umbriafiore s.p.a.

DATI ANAGRAFICI DELLA PARTECIPATA

Codice Fiscale	02270300540
Denominazione	Umbriafiore s.p.a.
Anno di costituzione della società	1997
Forma giuridica	Società per azioni
Tipo di fondazione	
Altra forma giuridica	
Stato della società	Attiva
Anno di inizio della procedura	
Società con azioni quotate in mercati regolamentati	No
Società che ha emesso strumenti finanziari quotati in mercati regolamentati (ex TUSP)	No
La società è un GAL	No

Ulteriori informazioni relative ai campi della Sezione

Nel presente riquadro:

- con riferimento allo "**Stato della società**", spiegare i motivi delle eventuali situazioni di inattività o sospensione, ovvero chiarire lo stato della procedura di liquidazione e la relativa data di presumibile conclusione;
- con riferimento alle "**Società con azioni quotate in mercati regolamentati**", indicare il mercato in cui le azioni della società sono quotate;
- con riferimento alla "**Società che ha emesso strumenti finanziari quotati in mercati regolamentati**", descrivere gli strumenti e indicare il mercato in cui sono quotati.



SEDE LEGALE DELLA PARTECIPATA

Stato	Italia
Provincia	Perugia
Comune	Bastia Umbra

SETTORE DI ATTIVITÀ DELLA PARTECIPATA

Attività 1	82.3
Peso indicativo dell'attività %	100%

ULTERIORI INFORMAZIONI SULLA PARTECIPATA

Società in house	No
Previsione nello statuto di limiti sul fatturato	No
Deliberazione di quotazione di azioni in mercati regolamentati nei termini e con le modalità di cui all'art. 26, c. 4	No
Società contenuta nell'allegato A al D.Lgs. n. 175/2016	No
Società a partecipazione pubblica di diritto singolare (art.1, c. 4, lett. A)	No
Riferimento normativo società di diritto singolare	No
La partecipata svolge attività economiche protette da diritti speciali o esclusivi insieme con altre attività svolte in regime di mercato	No
Riferimento normativo società con diritti speciali o esclusivi insieme con altre attività svolte in regime di mercato	



Società esclusa dall'applicazione dell'art. 4 con DPCM (art. 4, c. 9)	No
Società esclusa dall'applicazione dell'art. 4 con provvedimento del Presidente della Regione o delle Prov. Autonome (art. 4, c. 9)	No
Riferimento normativo atto esclusione	

DATI DI BILANCIO PER LA VERIFICA TUSP

Tipologia di attività svolta	Attività produttive di beni e servizi
Numero medio di dipendenti	5
Numero dei componenti dell'organo di amministrazione	3
Compenso dei componenti dell'organo di amministrazione	36.694
Numero dei componenti dell'organo di controllo	3
Compenso dei componenti dell'organo di controllo	13.500

	2019	2018	2017	2016	2015
Approvazione bilancio	sì	sì	sì	sì	sì
Risultato d'esercizio	67.632	43.749	73.508	73.319	56.209

Ulteriori informazioni relative ai campi della Sezione

Nel presente riquadro:

- con riferimento al "**Numero dei dipendenti**", indicarne la numerosità per ciascuna tipologia di rapporto di lavoro, così come risultante dall'eventuale nota integrativa al bilancio d'esercizio; indicare il numero del personale distaccato dalla o presso la società

partecipata;

quadri n. 1 - impiegati n. 4

- con riferimento al **"Numero dei componenti dell'organo di amministrazione"**, indicare eventuali variazioni rispetto alla data del 31/12/2019, ovvero a data successiva; azioni di adeguamento del numero degli amministratori con riguardo all'art. 11 del TUSP;
- invariato
- con riferimento ai **"Compensi dei componenti dell'organo di amministrazione"**, indicare il compenso dei singoli amministratori e eventuali rimborsi spese, gettoni di presenza, ecc.;
- con riferimento alla **"Approvazione bilancio"** e **"Risultato d'esercizio"**, inserire considerazioni in merito all'andamento della gestione della società.

In base a quanto riportato nei budget previsionali pre-covid analizzati si ritiene che la situazione di equilibrio economico, patrimoniale e finanziario possa essere dinamicamente mantenuta in un'ottica di breve e medio periodo. Ma tenendo conto della pandemia nell'anno 2020 si ritiene che la società subirà forti perdite nell'esercizio successivo dovute alla completa chiusura del centro fieristico. Perdite a cui potrà farsi fronte grazie alla solida situazione patrimoniale.

Attività produttive di beni e servizi o Distretti tecnologici

	2019	2018	2017
A1) Ricavi delle vendite e delle prestazioni	1.713.337	1.708.159	1.850.829
A5) Altri Ricavi e Proventi	20.186	25.804	34.203
di cui Contributi in conto esercizio	0	0	0

QUOTA DI POSSESSO (quota diretta e/o indiretta)

Tipologia di Partecipazione	Partecipazione indiretta
Quota diretta	
Codice Fiscale Tramite	00267120541
Denominazione Tramite (organismo)	Sviluppumbria spa



Quota detenuta dalla Tramite nella società	50,00%
--	--------

QUOTA DI POSSESSO – TIPO DI CONTROLLO

Tipo di controllo	Nessuno
-------------------	---------

Ulteriori informazioni relative ai campi della sezione

Nel presente riquadro:

- con riferimento al **"Tipo di controllo"**, se il controllo è indiretto indicare la "tramite" controllata/controllante; se il controllo sulla "tramite" è esercitato congiuntamente con altre amministrazioni, specificare le modalità di coordinamento tra i soci pubblici per l'esercizio del controllo.

INFORMAZIONI ED ESITO PER LA RAZIONALIZZAZIONE

Partecipazione ancora detenuta alla data di adozione del provvedimento	Sì
La partecipata svolge un'attività di produzione di beni e servizi a favore dell'Amministrazione?	No
Attività svolta dalla Partecipata	Gestione di spazi fieristici e organizzazione di eventi fieristici (Art. 4, c. 7)
Descrizione dell'attività	Gestione di spazi fieristici in proprietà e di terzi, con relative locazioni e sub-locazioni parziali correlate a tutti i servizi ad essi connessi; fornitura di servizi inerenti l'organizzazione di manifestazioni fieristiche, mostre, congressi, conferenze, workshop e tavole rotonde.
Quota % di partecipazione detenuta dal soggetto privato	



Svolgimento di attività analoghe a quelle svolte da altre società (art.20, c.2 lett.c)	No
Necessità di contenimento dei costi di funzionamento (art.20, c.2 lett.f)	No
Necessità di aggregazione di società (art.20, c.2 lett.g)	No
L'Amministrazione ha fissato, con proprio provvedimento, obiettivi specifici sui costi di funzionamento della partecipata? (art.19, c.5)	No
Esito della ricognizione	Mantenimento senza interventi
Modalità (razionalizzazione)	
Termine previsto per la razionalizzazione	
Note	

Ulteriori informazioni relative ai campi della Sezione

Nel presente riquadro:

- con riferimento all' "**Attività svolta dalla partecipata**", indicare l'attività prevalente e se essa è svolta in favore dell'ente partecipante o della collettività di riferimento; in caso contrario, indicare altre entità beneficiarie di detta attività e le ragioni della originaria acquisizione e dell'eventuale mantenimento. Se la società gestisce partecipazioni, indicare eventuali servizi resi alle o ricevuti dalle partecipate, nonché attività operative svolte dalla holding;
- La società opera in ambito fieristico-espositivo e convegnistico-congressuale a favore dell'intera collettività di riferimento non solo regionale ma anche nazionale.
- con riferimento allo "**Svolgimento di attività analoghe a quelle svolte da altre società**", indicare le attività oggetto di duplicazione e le altre società partecipate in esse



coinvolte;

Non vi sono attività analoghe svolte da altre partecipate.

19.3 Gepafin s.p.a.

DATI ANAGRAFICI DELLA PARTECIPATA

Codice Fiscale	01714770540
Denominazione	Gepafin s.p.a.
Anno di costituzione della società	1987
Forma giuridica	Società per azioni
Tipo di fondazione	
Altra forma giuridica	
Stato della società	Attiva
Anno di inizio della procedura	
Società con azioni quotate in mercati regolamentati	No
Società che ha emesso strumenti finanziari quotati in mercati regolamentati (ex TUSP)	No
La società è un GAL	No

Ulteriori informazioni relative ai campi della Sezione

Nel presente riquadro:

- con riferimento allo **"Stato della società"**, spiegare i motivi delle eventuali situazioni di inattività o sospensione, ovvero chiarire lo stato della procedura di liquidazione e la relativa data di presumibile conclusione;
- con riferimento alle **"Società con azioni quotate in mercati regolamentati"**, indicare il mercato in cui le azioni della società sono quotate;



- con riferimento alla **"Società che ha emesso strumenti finanziari quotati in mercati regolamentati"**, descrivere gli strumenti e indicare il mercato in cui sono quotati.

SEDE LEGALE DELLA PARTECIPATA

Stato	Italia
Provincia	Perugia
Comune	Perugia

SETTORE DI ATTIVITÀ DELLA PARTECIPATA

Attività 1	64.92.09
Peso indicativo dell'attività %	100%

ULTERIORI INFORMAZIONI SULLA PARTECIPATA

Società in house	No
Previsione nello statuto di limiti sul fatturato	No
Deliberazione di quotazione di azioni in mercati regolamentati nei termini e con le modalità di cui all'art. 26, c. 4	No
Società contenuta nell'allegato A al D.Lgs. n. 175/2016	Si
Società a partecipazione pubblica di diritto singolare (art.1, c. 4, lett. A)	No
Riferimento normativo società di diritto singolare	No
La partecipata svolge attività economiche protette da diritti speciali o esclusivi insieme con altre attività svolte in regime di mercato	No



Riferimento normativo società con diritti speciali o esclusivi insieme con altre attività svolte in regime di mercato	
Società esclusa dall'applicazione dell'art. 4 con DPCM (art. 4, c. 9)	No
Società esclusa dall'applicazione dell'art. 4 con provvedimento del Presidente della Regione o delle Prov. Autonome (art. 4, c. 9)	No
Riferimento normativo atto esclusione	

DATI DI BILANCIO PER LA VERIFICA TUSP

Tipologia di attività svolta	Attività bancarie e finanziarie
Numero medio di dipendenti	22
Numero dei componenti dell'organo di amministrazione	5
Compenso dei componenti dell'organo di amministrazione	79.759
Numero dei componenti dell'organo di controllo	3
Compenso dei componenti dell'organo di controllo	68.972

	2019	2018	2017	2016	2015
Approvazione bilancio	sì	sì	sì	sì	sì
Risultato d'esercizio	21.172	-777.340	626	899	817

Attività bancarie e finanziarie

Compilare la seguente sotto-sezione se la "Tipologia di attività svolta" dalla partecipata è: "**Attività bancarie e finanziarie**".

NOME DEL CAMPO	2019	2018	2017
Interessi attivi e proventi assimilati	21.773	25.291	27.569
Commissioni attive	2.699.343	2.665.972	2.808.548

Ulteriori informazioni relative ai campi della Sezione

Nel presente riquadro:

- con riferimento al "**Numero dei dipendenti**", indicarne la numerosità per ciascuna tipologia di rapporto di lavoro, così come risultante dall'eventuale nota integrativa al bilancio d'esercizio; indicare il numero del personale distaccato dalla o presso la società partecipata;
al 31/12/2019 la consistenza media era la seguente: dirigenti n. 1 – quadri n. 8 – impiegati n. 13.
- con riferimento al "**Numero dei componenti dell'organo di amministrazione**", indicare eventuali variazioni rispetto alla data del 31/12/2019, ovvero a data successiva; azioni di adeguamento del numero degli amministratori con riguardo all'art. 11 del TUSP;
Il numero dei componenti è rimasto invariato.
- con riferimento ai "**Compensi dei componenti dell'organo di amministrazione**", indicare il compenso dei singoli amministratori e eventuali rimborsi spese, gettoni di presenza, ecc.;
Presidente compenso annuo lordo € 41.400 – vice presidente compenso annuo lordo € 20.700 – consiglieri compenso annuo lordo € 4.500
- con riferimento alla "**Approvazione bilancio**" e "**Risultato d'esercizio**", inserire considerazioni in merito all'andamento della gestione della società.

QUOTA DI POSSESSO (quota diretta e/o indiretta)

Tipologia di Partecipazione	Partecipazione indiretta
Quota diretta	



Codice Fiscale Tramite	00267120541
Denominazione Tramite (organismo)	Sviluppumbria spa
Quota detenuta dalla Tramite nella società	6,97%

QUOTA DI POSSESSO – TIPO DI CONTROLLO

Tipo di controllo	Nessuno
-------------------	---------

Ulteriori informazioni relative ai campi della sezione

Nel presente riquadro:

- con riferimento al **"Tipo di controllo"**, se il controllo è indiretto indicare la "tramite" controllata/controllante; se il controllo sulla "tramite" è esercitato congiuntamente con altre amministrazioni, specificare le modalità di coordinamento tra i soci pubblici per l'esercizio del controllo.

INFORMAZIONI ED ESITO PER LA RAZIONALIZZAZIONE

Partecipazione ancora detenuta alla data di adozione del provvedimento	Si
Società controllata da una quotata	No
CF della società quotata controllante	
Denominazione della società quotata controllante	
La partecipata svolge un'attività di produzione di beni e servizi a favore dell'Amministrazione?	No



Attività svolta dalla Partecipata	Attività diversa dalle precedenti
Descrizione dell'attività	La società esercita nei confronti delle PMI l'attività di concessione dei finanziamenti sotto qualsiasi forma ai sensi dell'articolo 106 del d.lgs. 1 settembre 1993 n.385 e s.m.i.; eroga finanziamenti agevolati e gestisce fondi pubblici; presta attività connesse e strumentali rispetto alle attività finanziarie esercitate.
Quota % di partecipazione detenuta dal soggetto privato	
Svolgimento di attività analoghe a quelle svolte da altre società (art.20, c.2 lett.c)	No
Necessità di contenimento dei costi di funzionamento (art.20, c.2 lett.f)	No
Necessità di aggregazione di società (art.20, c.2 lett.g)	No
L'Amministrazione ha fissato, con proprio provvedimento, obiettivi specifici sui costi di funzionamento della partecipata? (art.19, c.5)	No
Esito della ricognizione	Mantenimento senza interventi di razionalizzazione
Modalità (razionalizzazione)	
Termine previsto per la razionalizzazione	
Note	

Ulteriori informazioni relative ai campi della Sezione

Nel presente riquadro:

- con riferimento all' "**Attività svolta dalla partecipata**", indicare l'attività prevalente e se



essa è svolta in favore dell'ente partecipante o della collettività di riferimento; in caso contrario, indicare altre entità beneficiarie di detta attività e le ragioni della originaria acquisizione e dell'eventuale mantenimento. Se la società gestisce partecipazioni, indicare eventuali servizi resi alle o ricevuti dalle partecipate, nonché attività operative svolte dalla holding;

La società, al fine di favorire l'accesso al credito delle piccole e medie imprese (PMI), rilascia garanzie su affidamenti bancari a breve, medio e lungo termine, comprese le operazioni di leasing. Tale attività viene svolta operando in stretta sinergia con le Banche convenzionate ed i Consorzi fidi regionali. Le garanzie vengono rilasciate a valere su Fondi di garanzia, costituiti prevalentemente da risorse pubbliche, in attuazione di Misure o Programmi Regionali.

Inoltre mette a disposizione di imprese costituite in società di capitale, forme di intervento nel capitale di rischio che costituiscono un'importante fonte alternativa di accesso al credito, per reperire le risorse necessarie allo sviluppo competitivo e alla realizzazione di investimenti. Si tratta di forme di finanziamento che possono coesistere e andare di pari passo con i consueti finanziamenti bancari, ma con il valore aggiunto di condividere le sorti dell'azienda con un altro investitore, che apporta non solo risorse, ma anche know-how e strategie.

- con riferimento allo **"Svolgimento di attività analoghe a quelle svolte da altre società"**, indicare le attività oggetto di duplicazione e le altre società partecipate in esse coinvolte;

Non vi sono attività analoghe svolte da altre partecipate.

19.5 Consorzio Flaminia Vetus in liquidazione

DATI ANAGRAFICI DELLA PARTECIPATA

Codice Fiscale	02907250548
Denominazione	Consorzio Flaminia Vetus
Anno di costituzione della società	2006
Forma giuridica	Consorzio
Tipo di fondazione	
Altra forma giuridica	



Stato della società	Sono in corso procedure di liquidazione volontaria
Anno di inizio della procedura	2018
Società con azioni quotate in mercati regolamentati	No
Società che ha emesso strumenti finanziari quotati in mercati regolamentati (ex TUSP)	No
La società è un GAL	No

- Ulteriori informazioni relative ai campi della Sezione
- Nel presente riquadro:
 - con riferimento allo **"Stato della società"**, spiegare i motivi delle eventuali situazioni di inattività o sospensione, ovvero chiarire lo stato della procedura di liquidazione e la relativa data di presumibile conclusione;

Nel corso del 2019 sono state concluse alcune vendite immobiliari ma sono ancora in corso alcuni contenziosi giudiziari che al momento non consentono la fine della procedura e la cessazione della società. Il liquidatore non ha ancora convocato l'assemblea per l'approvazione del bilancio 2018. L'attività liquidatoria è monitorata e sollecitata .
 - In riferimento alle **"Società con azioni quotate in mercati regolamentati"**, indicare il mercato in cui le azioni della società sono quotate;
 - con riferimento alla **"Società che ha emesso strumenti finanziari quotati in mercati regolamentati"**, descrivere gli strumenti e indicare il mercato in cui sono quotati.

SEDE LEGALE DELLA PARTECIPATA

Stato	Italia
Provincia	Perugia
Comune	Massa Martana

SETTORE DI ATTIVITÀ DELLA PARTECIPATA

Attività 1	S.94.99.90
------------	------------



Peso indicativo dell'attività %	100%
---------------------------------	------

ULTERIORI INFORMAZIONI SULLA PARTECIPATA

Società in house	No
Previsione nello statuto di limiti sul fatturato	No
Deliberazione di quotazione di azioni in mercati regolamentati nei termini e con le modalità di cui all'art. 26, c. 4	No
Società contenuta nell'allegato A al D.Lgs. n. 175/2016	No
Società a partecipazione pubblica di diritto singolare (art.1, c. 4, lett. A)	No
Riferimento normativo società di diritto singolare	No
La partecipata svolge attività economiche protette da diritti speciali o esclusivi insieme con altre attività svolte in regime di mercato	No
Riferimento normativo società con diritti speciali o esclusivi insieme con altre attività svolte in regime di mercato	
Società esclusa dall'applicazione dell'art. 4 con DPCM (art. 4, c. 9)	No
Società esclusa dall'applicazione dell'art. 4 con provvedimento del Presidente della Regione o delle Prov. Autonome (art. 4, c. 9)	No



Riferimento normativo atto esclusione	
---------------------------------------	--

QUOTA DI POSSESSO (quota diretta e/o indiretta)

Tipologia di Partecipazione	Partecipazione indiretta
Quota diretta	
Codice Fiscale Tramite	00267120541
Denominazione Tramite (organismo)	Sviluppumbria spa
Quota detenuta dalla Tramite nella società	42,03%

QUOTA DI POSSESSO – TIPO DI CONTROLLO

Tipo di controllo	Nessuno
-------------------	---------

Ulteriori informazioni relative ai campi della sezione

Nel presente riquadro:

- con riferimento al **"Tipo di controllo"**, se il controllo è indiretto indicare la "tramite" controllata/controllante; se il controllo sulla "tramite" è esercitato congiuntamente con altre amministrazioni, specificare le modalità di coordinamento tra i soci pubblici per l'esercizio del controllo.

INFORMAZIONI ED ESITO PER LA RAZIONALIZZAZIONE

Partecipazione ancora detenuta alla data di adozione del provvedimento	Si
Società controllata da una quotata	No



CF della società quotata controllante	
Denominazione della società quotata controllante	

Esito della ricognizione	Soggetta a razionalizzazione
Modalità (razionalizzazione)	Liquidazione
Termine previsto per la razionalizzazione	Tempi non stimabili a causa dei procedimenti giudiziari in corso
Note	

19.7 Interporto Marche s.p.a.

DATI ANAGRAFICI DELLA PARTECIPATA

Codice Fiscale	01364690428
Denominazione	Interporto Marche s.p.a.
Anno di costituzione della società	1994
Forma giuridica	Società per azioni
Tipo di fondazione	
Altra forma giuridica	
Stato della società	Attiva
Anno di inizio della procedura	
Società con azioni quotate in mercati regolamentati	No
Società che ha emesso strumenti finanziari quotati in mercati regolamentati (ex TUSP)	No

La società è un GAL	No
----------------------------	----

<p>Ulteriori informazioni relative ai campi della Sezione</p> <p>Nel presente riquadro:</p> <ul style="list-style-type: none"> - con riferimento allo "Stato della società", spiegare i motivi delle eventuali situazioni di inattività o sospensione, ovvero chiarire lo stato della procedura di liquidazione e la relativa data di presumibile conclusione; - con riferimento alle "Società con azioni quotate in mercati regolamentati", indicare il mercato in cui le azioni della società sono quotate; - con riferimento alla "Società che ha emesso strumenti finanziari quotati in mercati regolamentati", descrivere gli strumenti e indicare il mercato in cui sono quotati.
--

SEDE LEGALE DELLA PARTECIPATA

Stato	Italia
Provincia	Ancona
Comune	Jesi

SETTORE DI ATTIVITÀ DELLA PARTECIPATA

Attività 1	52.21.4
Peso indicativo dell'attività %	100%

ULTERIORI INFORMAZIONI SULLA PARTECIPATA

Società in house	No
Previsione nello statuto di limiti sul fatturato	No
Deliberazione di quotazione di azioni in mercati regolamentati nei termini e con le modalità di cui all'art. 26, c. 4	No
Società contenuta nell'allegato A al D.Lgs. n. 175/2016	No



Società a partecipazione pubblica di diritto singolare (art.1, c. 4, lett. A)	No
Riferimento normativo società di diritto singolare	No
La partecipata svolge attività economiche protette da diritti speciali o esclusivi insieme con altre attività svolte in regime di mercato	No
Riferimento normativo società con diritti speciali o esclusivi insieme con altre attività svolte in regime di mercato	
Società esclusa dall'applicazione dell'art. 4 con DPCM (art. 4, c. 9)	No
Società esclusa dall'applicazione dell'art. 4 con provvedimento del Presidente della Regione o delle Prov. Autonome (art. 4, c. 9)	No
Riferimento normativo atto esclusione	

DATI DI BILANCIO PER LA VERIFICA TUSP

Tipologia di attività svolta	Attività produttive di beni e servizi
Numero medio di dipendenti	2
Numero dei componenti dell'organo di amministrazione	3
Compenso dei componenti dell'organo di amministrazione	42.543
Numero dei componenti dell'organo di controllo	3

Compenso dei componenti dell'organo di controllo	25.541
---	--------

	2019	2018	2017	2016	2015
Approvazione bilancio	sì	sì	sì	sì	sì
Risultato d'esercizio	-625.886	241.210	-5.165.233	-1.331.186	-798.588

Ulteriori informazioni relative ai campi della Sezione

Nel presente riquadro:

- con riferimento al **"Numero dei dipendenti"**, indicarne la numerosità per ciascuna tipologia di rapporto di lavoro, così come risultante dall'eventuale nota integrativa al bilancio d'esercizio; indicare il numero del personale distaccato dalla o presso la società partecipata;
n. 2 impiegati
- con riferimento al **"Numero dei componenti dell'organo di amministrazione"**, indicare eventuali variazioni rispetto alla data del 31/12/2019, ovvero a data successiva; azioni di adeguamento del numero degli amministratori con riguardo all'art. 11 del TUSP; numero invariato;
- con riferimento ai **"Compensi dei componenti dell'organo di amministrazione"**, indicare il compenso dei singoli amministratori e eventuali rimborsi spese, gettoni di presenza, ecc.;
- con riferimento alla **"Approvazione bilancio"** e **"Risultato d'esercizio"**, inserire considerazioni in merito all'andamento della gestione della società.

Attività produttive di beni e servizi o Distretti tecnologici

	2019	2018	2017
A1) Ricavi delle vendite e delle prestazioni	281.358	318.433	341.477
A5) Altri Ricavi e Proventi	46.085	284.369	31.045
di cui Contributi in conto esercizio	0	0	0



QUOTA DI POSSESSO (quota diretta e/o indiretta)

Tipologia di Partecipazione	Partecipazione indiretta
Quota diretta	
Codice Fiscale Tramite	00267120541
Denominazione Tramite (organismo)	Sviluppumbria spa
Quota detenuta dalla Tramite nella società	4,09%

QUOTA DI POSSESSO – TIPO DI CONTROLLO

Tipo di controllo	Nessuno
-------------------	---------

Ulteriori informazioni relative ai campi della sezione

Nel presente riquadro:

- con riferimento al **"Tipo di controllo"**, se il controllo è indiretto indicare la "tramite" controllata/controllante; se il controllo sulla "tramite" è esercitato congiuntamente con altre amministrazioni, specificare le modalità di coordinamento tra i soci pubblici per l'esercizio del controllo.

Società assoggettata ad azione di direzione e coordinamento della Regione Marche

INFORMAZIONI ED ESITO PER LA RAZIONALIZZAZIONE

Partecipazione ancora detenuta alla data di adozione del provvedimento	Sì
La partecipata svolge un'attività di produzione di beni e servizi a favore dell'Amministrazione?	No
Attività svolta dalla Partecipata	Produzione di un servizio di interesse generale (Art. 4, c. 2, lett. a)



Descrizione dell'attività	Progettazione, realizzazione e gestione di un interporto preordinato alla ricezione, movimentazione, custodia, magazzinaggio e smistamento di merci, materie prime, prodotti intermedi e finiti, nell'ambito di un sistema logistico territoriale integrato del trasporto merci.
Quota % di partecipazione detenuta dal soggetto privato	
Svolgimento di attività analoghe a quelle svolte da altre società (art.20, c.2 lett.c)	No
Necessità di contenimento dei costi di funzionamento (art.20, c.2 lett.f)	No
Necessità di aggregazione di società (art.20, c.2 lett.g)	No
L'Amministrazione ha fissato, con proprio provvedimento, obiettivi specifici sui costi di funzionamento della partecipata? (art.19, c.5)	No
Esito della ricognizione	Razionalizzazione
Modalità (razionalizzazione)	Recesso
Termine previsto per la razionalizzazione	Non prevedibile



Note	Sviluppumbria in data 26/01/2018 ha comunicato il recesso dalla partecipata, successivamente all'esito negativo del recesso, è stata esperita una procedura di evidenza pubblica per la cessione delle quote che è andata deserta; successivamente in data 24/7/2018 e 13/9/2018 sono stati inviati ulteriori solleciti che sono rimasti privi di risposta. Stante il silenzio della società in data 29/11/2018 la situazione è stata segnalata al collegio sindacale della società e alla SVIM srl socio di maggioranza assoluta e soggetto per il cui tramite la Regione Marche esercita l'attività di direzione e coordinamento. Da ultimo è stato sollecitato di nuovo il recesso in data 5/12/2019.
-------------	--

Ulteriori informazioni relative ai campi della Sezione

Nel presente riquadro:

- con riferimento all' "**Attività svolta dalla partecipata**", indicare l'attività prevalente e se essa è svolta in favore dell'ente partecipante o della collettività di riferimento; in caso contrario, indicare altre entità beneficiarie di detta attività e le ragioni della originaria acquisizione e dell'eventuale mantenimento. Se la società gestisce partecipazioni, indicare eventuali servizi resi alle o ricevuti dalle partecipate, nonché attività operative svolte dalla holding;
- con riferimento allo "**Svolgimento di attività analoghe a quelle svolte da altre società**", indicare le attività oggetto di duplicazione e le altre società partecipate in esse coinvolte;

Non vi sono attività analoghe svolte da altre partecipate.

19.8 Consorzio TNS in liquidazione

DATI ANAGRAFICI DELLA PARTECIPATA

Codice Fiscale	00721250553
Denominazione	Consorzio TNS sviluppo aree ed iniziative industriali
Anno di costituzione della società	1997
Forma giuridica	Consorzio
Tipo di fondazione	



Altra forma giuridica	
Stato della società	Sono in corso procedure di liquidazione volontaria
Anno di inizio della procedura	2013
Società con azioni quotate in mercati regolamentati	No
Società che ha emesso strumenti finanziari quotati in mercati regolamentati (ex TUSP)	No
La società è un GAL	No

- Ulteriori informazioni relative ai campi della Sezione
- Nel presente riquadro:
- con riferimento allo **"Stato della società"**, spiegare i motivi delle eventuali situazioni di inattività o sospensione, ovvero chiarire lo stato della procedura di liquidazione e la relativa data di presumibile conclusione;

Il liquidatore, con il supporto del socio Sviluppumbria, ha provveduto alla gestione dell'ingente indebitamento provvedendo con una serie di operazioni sia di vendita di immobili che di stralcio, a riportare la situazione in sostanziale equilibrio. Il bilancio 2018 si è chiuso per la prima volta dopo anni con un ampio utile d'esercizio di € 10.632.780. Nel 2016 Sviluppumbria ed il consorzio si sono fatti promotori di un'azione di responsabilità verso i consiglieri e i sindaci delle precedenti gestioni. Nell'anno 2019 si è proceduto alla vendita di alcuni immobili che ha consentito di ottenere un utile di € 2.472.943 grazie anche all'operazione di stralcio di alcuni debiti. Il patrimonio è comunque ancora negativo ma si tende al riequilibrio qualora i soci versino le quote ancora dovute;

- In riferimento alle **"Società con azioni quotate in mercati regolamentati"**, indicare il mercato in cui le azioni della società sono quotate;
- con riferimento alla **"Società che ha emesso strumenti finanziari quotati in mercati regolamentati"**, descrivere gli strumenti e indicare il mercato in cui sono quotati.

SEDE LEGALE DELLA PARTECIPATA

Stato	Italia
Provincia	Terni



Comune	Terni
--------	-------

SETTORE DI ATTIVITÀ DELLA PARTECIPATA

Attività 1	41.2
Peso indicativo dell'attività %	80%

ULTERIORI INFORMAZIONI SULLA PARTECIPATA

Società in house	No
Previsione nello statuto di limiti sul fatturato	No
Deliberazione di quotazione di azioni in mercati regolamentati nei termini e con le modalità di cui all'art. 26, c. 4	No
Società contenuta nell'allegato A al D.Lgs. n. 175/2016	No
Società a partecipazione pubblica di diritto singolare (art.1, c. 4, lett. A)	No
Riferimento normativo società di diritto singolare	No
La partecipata svolge attività economiche protette da diritti speciali o esclusivi insieme con altre attività svolte in regime di mercato	No
Riferimento normativo società con diritti speciali o esclusivi insieme con altre attività svolte in regime di mercato	
Società esclusa dall'applicazione dell'art. 4 con DPCM (art. 4, c. 9)	No



Società esclusa dall'applicazione dell'art. 4 con provvedimento del Presidente della Regione o delle Prov. Autonome (art. 4, c. 9)	No
Riferimento normativo atto esclusione	

QUOTA DI POSSESSO (quota diretta e/o indiretta)

Tipologia di Partecipazione	Partecipazione indiretta
Quota diretta	
Codice Fiscale Tramite	00267120541
Denominazione Tramite (organismo)	Sviluppumbria spa
Quota detenuta dalla Tramite nella società	25,71%

QUOTA DI POSSESSO – TIPO DI CONTROLLO

Tipo di controllo	Nessuno
--------------------------	---------

Ulteriori informazioni relative ai campi della sezione

Nel presente riquadro:

- con riferimento al **"Tipo di controllo"**, se il controllo è indiretto indicare la "tramite" controllata/controllante; se il controllo sulla "tramite" è esercitato congiuntamente con altre amministrazioni, specificare le modalità di coordinamento tra i soci pubblici per l'esercizio del controllo.



INFORMAZIONI ED ESITO PER LA RAZIONALIZZAZIONE

Partecipazione ancora detenuta alla data di adozione del provvedimento	Si
Società controllata da una quotata	No
CF della società quotata controllante	
Denominazione della società quotata controllante	

Esito della ricognizione	Soggetta a razionalizzazione
Modalità (razionalizzazione)	Liquidazione
Termine previsto per la razionalizzazione	Tempi non stimabili a causa dei procedimenti giudiziari in corso
Note	

19.9 Consorzio Crescendo in liquidazione

DATI ANAGRAFICI DELLA PARTECIPATA

Codice Fiscale	01200620555
Denominazione	Consorzio Crescendo
Anno di costituzione della società	1999
Forma giuridica	Consorzio
Tipo di fondazione	
Altra forma giuridica	
Stato della società	Sono in corso procedure di liquidazione volontaria



Anno di inizio della procedura	2013
Società con azioni quotate in mercati regolamentati	No
Società che ha emesso strumenti finanziari quotati in mercati regolamentati (ex TUSP)	No
La società è un GAL	No

- Ulteriori informazioni relative ai campi della Sezione
- Nel presente riquadro:
- con riferimento allo **"Stato della società"**, spiegare i motivi delle eventuali situazioni di inattività o sospensione, ovvero chiarire lo stato della procedura di liquidazione e la relativa data di presumibile conclusione;

Il liquidatore, con il supporto del socio Sviluppumbria, ha provveduto alla gestione dell'ingente indebitamento provvedendo con una serie di operazioni sia di vendita di immobili che di stralcio, a riportare la situazione in sostanziale equilibrio. Il bilancio 2018 si è chiuso per la prima volta dopo anni con un ampio utile d'esercizio di € 1.375.022. Nel 2016 Sviluppumbria ed il consorzio si sono fatti promotori di un'azione di responsabilità verso i consiglieri e i sindaci delle precedenti gestioni. Nell'anno 2019 si è proceduto alla vendita di alcuni immobili che ha consentito di ottenere un utile di € 57.043 grazie anche all'operazione di stralcio di alcuni debiti. Il patrimonio è comunque ancora negativo ma si tende al riequilibrio qualora i soci versino le quote ancora dovute;

- In riferimento alle **"Società con azioni quotate in mercati regolamentati"**, indicare il mercato in cui le azioni della società sono quotate;
- con riferimento alla **"Società che ha emesso strumenti finanziari quotati in mercati regolamentati"**, descrivere gli strumenti e indicare il mercato in cui sono quotati.

SEDE LEGALE DELLA PARTECIPATA

Stato	Italia
Provincia	Terni
Comune	Orvieto



SETTORE DI ATTIVITÀ DELLA PARTECIPATA

Attività 1	41.2
Peso indicativo dell'attività %	80%

ULTERIORI INFORMAZIONI SULLA PARTECIPATA

Società in house	No
Previsione nello statuto di limiti sul fatturato	No
Deliberazione di quotazione di azioni in mercati regolamentati nei termini e con le modalità di cui all'art. 26, c. 4	No
Società contenuta nell'allegato A al D.Lgs. n. 175/2016	No
Società a partecipazione pubblica di diritto singolare (art.1, c. 4, lett. A)	No
Riferimento normativo società di diritto singolare	No
La partecipata svolge attività economiche protette da diritti speciali o esclusivi insieme con altre attività svolte in regime di mercato	No
Riferimento normativo società con diritti speciali o esclusivi insieme con altre attività svolte in regime di mercato	
Società esclusa dall'applicazione dell'art. 4 con DPCM (art. 4, c. 9)	No



Società esclusa dall'applicazione dell'art. 4 con provvedimento del Presidente della Regione o delle Prov. Autonome (art. 4, c. 9)	No
Riferimento normativo atto esclusione	

QUOTA DI POSSESSO (quota diretta e/o indiretta)

Tipologia di Partecipazione	Partecipazione indiretta
Quota diretta	
Codice Fiscale Tramite	00267120541
Denominazione Tramite (organismo)	Sviluppumbria spa
Quota detenuta dalla Tramite nella società	40,00%

QUOTA DI POSSESSO – TIPO DI CONTROLLO

Tipo di controllo	Nessuno
--------------------------	---------

Ulteriori informazioni relative ai campi della sezione

Nel presente riquadro:

- con riferimento al **"Tipo di controllo"**, se il controllo è indiretto indicare la "tramite" controllata/controllante; se il controllo sulla "tramite" è esercitato congiuntamente con altre amministrazioni, specificare le modalità di coordinamento tra i soci pubblici per l'esercizio del controllo.



INFORMAZIONI ED ESITO PER LA RAZIONALIZZAZIONE

Partecipazione ancora detenuta alla data di adozione del provvedimento	Si
Società controllata da una quotata	No
CF della società quotata controllante	
Denominazione della società quotata controllante	

Esito della ricognizione	Soggetta a razionalizzazione
Modalità (razionalizzazione)	Liquidazione
Termine previsto per la razionalizzazione	Tempi non stimabili a causa dei procedimenti giudiziari in corso
Note	

19.10 NA.RO.GES. s.c.a r.l. in liquidazione

DATI ANAGRAFICI DELLA PARTECIPATA

Codice Fiscale	01229400559
Denominazione	Narni Rocca Gestione a r.l. In Forma Abbreviata Naroges – s.c. a.r.l
Anno di costituzione della società	2000
Forma giuridica	Società Consortile a Responsabilità Limitata
Tipo di fondazione	
Altra forma giuridica	
Stato della società	Sono in corso procedure di liquidazione volontaria



Anno di inizio della procedura	2009
Società con azioni quotate in mercati regolamentati	No
Società che ha emesso strumenti finanziari quotati in mercati regolamentati (ex TUSP)	No
La società è un GAL	No

- Ulteriori informazioni relative ai campi della Sezione
- Nel presente riquadro:
 - con riferimento allo **"Stato della società"**, spiegare i motivi delle eventuali situazioni di inattività o sospensione, ovvero chiarire lo stato della procedura di liquidazione e la relativa data di presumibile conclusione;

La liquidazione è rallentata dalla pendenza di un contenzioso giudiziario con un socio. Nel corso del 2018 e 2019 sono state convocate alcune assemblee per assumere le necessarie determinazioni, non raggiungendo alcun esito. Al momento tra Sviluppumbria gli altri soci e il liquidatore sono in corso ulteriori tentativi di chiusura del contenzioso con sistemazione dei debiti residui.
 - In riferimento alle **"Società con azioni quotate in mercati regolamentati"**, indicare il mercato in cui le azioni della società sono quotate;
 - con riferimento alla **"Società che ha emesso strumenti finanziari quotati in mercati regolamentati"**, descrivere gli strumenti e indicare il mercato in cui sono quotati.

SEDE LEGALE DELLA PARTECIPATA

Stato	Italia
Provincia	Terni
Comune	Narni

SETTORE DI ATTIVITÀ DELLA PARTECIPATA

Attività 1	94.99.90
Peso indicativo dell'attività %	100%



ULTERIORI INFORMAZIONI SULLA PARTECIPATA

Società in house	No
Previsione nello statuto di limiti sul fatturato	No
Deliberazione di quotazione di azioni in mercati regolamentati nei termini e con le modalità di cui all'art. 26, c. 4	No
Società contenuta nell'allegato A al D.Lgs. n. 175/2016	No
Società a partecipazione pubblica di diritto singolare (art.1, c. 4, lett. A)	No
Riferimento normativo società di diritto singolare	No
La partecipata svolge attività economiche protette da diritti speciali o esclusivi insieme con altre attività svolte in regime di mercato	No
Riferimento normativo società con diritti speciali o esclusivi insieme con altre attività svolte in regime di mercato	
Società esclusa dall'applicazione dell'art. 4 con DPCM (art. 4, c. 9)	No
Società esclusa dall'applicazione dell'art. 4 con provvedimento del Presidente della Regione o delle Prov. Autonome (art. 4, c. 9)	No



Riferimento normativo atto esclusione	
---------------------------------------	--

QUOTA DI POSSESSO (quota diretta e/o indiretta)

Tipologia di Partecipazione	Partecipazione indiretta
Quota diretta	
Codice Fiscale Tramite	00267120541
Denominazione Tramite (organismo)	Sviluppumbria spa
Quota detenuta dalla Tramite nella società	42,50%

QUOTA DI POSSESSO – TIPO DI CONTROLLO

Tipo di controllo	Nessuno
-------------------	---------

Ulteriori informazioni relative ai campi della sezione

Nel presente riquadro:

- con riferimento al **"Tipo di controllo"**, se il controllo è indiretto indicare la "tramite" controllata/controllante; se il controllo sulla "tramite" è esercitato congiuntamente con altre amministrazioni, specificare le modalità di coordinamento tra i soci pubblici per l'esercizio del controllo.

INFORMAZIONI ED ESITO PER LA RAZIONALIZZAZIONE

Partecipazione ancora detenuta alla data di adozione del provvedimento	Si
Società controllata da una quotata	No



CF della società quotata controllante	
Denominazione della società quotata controllante	

Esito della ricognizione	Soggetta a razionalizzazione
Modalità (razionalizzazione)	Liquidazione
Termine previsto per la razionalizzazione	31/12/2021
Note	

19.11 Centro Ceramica Umbra società cooperativa a r.l. in liquidazione

DATI ANAGRAFICI DELLA PARTECIPATA

Codice Fiscale	02062480542
Denominazione	Centro Ceramica Umbra società cooperativa a r.l.
Anno di costituzione della società	1994
Forma giuridica	Società Cooperativa
Tipo di fondazione	
Altra forma giuridica	
Stato della società	Sono in corso procedure di liquidazione volontaria
Anno di inizio della procedura	2011
Società con azioni quotate in mercati regolamentati	No
Società che ha emesso strumenti finanziari quotati in mercati regolamentati (ex TUSP)	No



La società è un GAL	No
---------------------	----

- Ulteriori informazioni relative ai campi della Sezione
- Nel presente riquadro:
- con riferimento allo **"Stato della società"**, spiegare i motivi delle eventuali situazioni di inattività o sospensione, ovvero chiarire lo stato della procedura di liquidazione e la relativa data di presumibile conclusione;

La liquidazione è rallentata dalla pendenza di un contenzioso giudiziario con un socio. Nel corso del 2018 e 2019 sono state convocate alcune assemblee per assumere le necessarie determinazioni, non raggiungendo alcun esito. Al momento tra Sviluppumbria gli altri soci e il liquidatore sono in corso ulteriori tentativi di chiusura del contenzioso con sistemazione dei debiti residui. Ripetutamente sollecitata la convocazione dell'assemblea che il 20/12/2018 ha proceduto alla nomina del nuovo liquidatore con mandato esplicito alla chiusura della procedura in tempi rapidi.

- In riferimento alle **"Società con azioni quotate in mercati regolamentati"**, indicare il mercato in cui le azioni della società sono quotate;
- con riferimento alla **"Società che ha emesso strumenti finanziari quotati in mercati regolamentati"**, descrivere gli strumenti e indicare il mercato in cui sono quotati.

SEDE LEGALE DELLA PARTECIPATA

Stato	Italia
Provincia	Perugia
Comune	Gualdo Tadino

SETTORE DI ATTIVITÀ DELLA PARTECIPATA

Attività 1	70.22.09
Peso indicativo dell'attività %	100%

ULTERIORI INFORMAZIONI SULLA PARTECIPATA

Società in house	No
Previsione nello statuto di limiti sul fatturato	No



Deliberazione di quotazione di azioni in mercati regolamentati nei termini e con le modalità di cui all'art. 26, c. 4	No
Società contenuta nell'allegato A al D.Lgs. n. 175/2016	No
Società a partecipazione pubblica di diritto singolare (art.1, c. 4, lett. A)	No
Riferimento normativo società di diritto singolare	No
La partecipata svolge attività economiche protette da diritti speciali o esclusivi insieme con altre attività svolte in regime di mercato	No
Riferimento normativo società con diritti speciali o esclusivi insieme con altre attività svolte in regime di mercato	
Società esclusa dall'applicazione dell'art. 4 con DPCM (art. 4, c. 9)	No
Società esclusa dall'applicazione dell'art. 4 con provvedimento del Presidente della Regione o delle Prov. Autonome (art. 4, c. 9)	No
Riferimento normativo atto esclusione	

QUOTA DI POSSESSO (quota diretta e/o indiretta)

Tipologia di Partecipazione	Partecipazione indiretta
------------------------------------	--------------------------



Quota diretta	
Codice Fiscale Tramite	00267120541
Denominazione Tramite (organismo)	Sviluppumbria spa
Quota detenuta dalla Tramite nella società	14,29%

QUOTA DI POSSESSO – TIPO DI CONTROLLO

Tipo di controllo	Nessuno
-------------------	---------

Ulteriori informazioni relative ai campi della sezione

Nel presente riquadro:

- con riferimento al **"Tipo di controllo"**, se il controllo è indiretto indicare la "tramite" controllata/controllante; se il controllo sulla "tramite" è esercitato congiuntamente con altre amministrazioni, specificare le modalità di coordinamento tra i soci pubblici per l'esercizio del controllo.

INFORMAZIONI ED ESITO PER LA RAZIONALIZZAZIONE

Partecipazione ancora detenuta alla data di adozione del provvedimento	Si
Società controllata da una quotata	No
CF della società quotata controllante	
Denominazione della società quotata controllante	



Esito della ricognizione	Soggetta a razionalizzazione
Modalità (razionalizzazione)	Liquidazione
Termine previsto per la razionalizzazione	Tempi non stimabili
Note	

19.12 Centro Studi II Perugino s.c.a r.l. in liquidazione

DATI ANAGRAFICI DELLA PARTECIPATA

Codice Fiscale	02513630547
Denominazione	Centro Studi II Perugino di Città della Pieve società consortile a responsabilità limitata In Liquidazione
Anno di costituzione della società	2001
Forma giuridica	Società Consortile a Responsabilità Limitata
Tipo di fondazione	
Altra forma giuridica	
Stato della società	Sono in corso procedure di liquidazione volontaria
Anno di inizio della procedura	2010
Società con azioni quotate in mercati regolamentati	No
Società che ha emesso strumenti finanziari quotati in mercati regolamentati (ex TUSP)	No
La società è un GAL	No

- Ulteriori informazioni relative ai campi della Sezione
- Nel presente riquadro:



- con riferimento allo **"Stato della società"**, spiegare i motivi delle eventuali situazioni di inattività o sospensione, ovvero chiarire lo stato della procedura di liquidazione e la relativa data di presumibile conclusione;

La procedura di liquidazione è rallentata dalla pendenza di un contenzioso; nell'assemblea del 21/05/2019 i soci hanno richiesto al liquidatore un piano di riparto finale e gli adempimenti per la cessazione della società. Tutt'ora il liquidatore non ha provveduto

- In riferimento alle **"Società con azioni quotate in mercati regolamentati"**, indicare il mercato in cui le azioni della società sono quotate;
- con riferimento alla **"Società che ha emesso strumenti finanziari quotati in mercati regolamentati"**, descrivere gli strumenti e indicare il mercato in cui sono quotati.

SEDE LEGALE DELLA PARTECIPATA

Stato	Italia
Provincia	Perugia
Comune	Città della Pieve

SETTORE DI ATTIVITÀ DELLA PARTECIPATA

Attività 1	85.42
Peso indicativo dell'attività %	100%

ULTERIORI INFORMAZIONI SULLA PARTECIPATA

Società in house	No
Previsione nello statuto di limiti sul fatturato	No
Deliberazione di quotazione di azioni in mercati regolamentati nei termini e con le modalità di cui all'art. 26, c. 4	No
Società contenuta nell'allegato A al D.Lgs. n. 175/2016	No



Società a partecipazione pubblica di diritto singolare (art.1, c. 4, lett. A)	No
Riferimento normativo società di diritto singolare	No
La partecipata svolge attività economiche protette da diritti speciali o esclusivi insieme con altre attività svolte in regime di mercato	No
Riferimento normativo società con diritti speciali o esclusivi insieme con altre attività svolte in regime di mercato	
Società esclusa dall'applicazione dell'art. 4 con DPCM (art. 4, c. 9)	No
Società esclusa dall'applicazione dell'art. 4 con provvedimento del Presidente della Regione o delle Prov. Autonome (art. 4, c. 9)	No
Riferimento normativo atto esclusione	

QUOTA DI POSSESSO (quota diretta e/o indiretta)

Tipologia di Partecipazione	Partecipazione indiretta
Quota diretta	
Codice Fiscale Tramite	00267120541
Denominazione Tramite (organismo)	Sviluppumbria spa



Quota detenuta dalla Tramite nella società	25,00%
--	--------

QUOTA DI POSSESSO – TIPO DI CONTROLLO

Tipo di controllo	Nessuno
-------------------	---------

Ulteriori informazioni relative ai campi della sezione

Nel presente riquadro:

- con riferimento al **"Tipo di controllo"**, se il controllo è indiretto indicare la "tramite" controllata/controllante; se il controllo sulla "tramite" è esercitato congiuntamente con altre amministrazioni, specificare le modalità di coordinamento tra i soci pubblici per l'esercizio del controllo.

INFORMAZIONI ED ESITO PER LA RAZIONALIZZAZIONE

Partecipazione ancora detenuta alla data di adozione del provvedimento	Si
Società controllata da una quotata	No
CF della società quotata controllante	
Denominazione della società quotata controllante	

Esito della ricognizione	Soggetta a razionalizzazione
Modalità (razionalizzazione)	Liquidazione
Termine previsto per la razionalizzazione	Tempi non stimabili



Note	
------	--

19.13 Cooperativa Artigiana Villamagina in liquidazione coatta amministrativa

DATI ANAGRAFICI DELLA PARTECIPATA

Codice Fiscale	00221410541
Denominazione	Società Cooperativa Artigiana Villamagina in liquidazione coatta amministrativa
Anno di costituzione della società	1954
Forma giuridica	Società Cooperativa sociale
Tipo di fondazione	
Altra forma giuridica	
Stato della società	Sono in corso procedure di liquidazione coatta amministrativa
Anno di inizio della procedura	2010
Società con azioni quotate in mercati regolamentati	No
Società che ha emesso strumenti finanziari quotati in mercati regolamentati (ex TUSP)	No
La società è un GAL	No

SEDE LEGALE DELLA PARTECIPATA

Stato	Italia
Provincia	Perugia
Comune	Sellano

SETTORE DI ATTIVITÀ DELLA PARTECIPATA



Attività 1	25.62
Peso indicativo dell'attività %	100%

ULTERIORI INFORMAZIONI SULLA PARTECIPATA

Società in house	No
Previsione nello statuto di limiti sul fatturato	No
Deliberazione di quotazione di azioni in mercati regolamentati nei termini e con le modalità di cui all'art. 26, c. 4	No
Società contenuta nell'allegato A al D.Lgs. n. 175/2016	No
Società a partecipazione pubblica di diritto singolare (art.1, c. 4, lett. A)	No
Riferimento normativo società di diritto singolare	No
La partecipata svolge attività economiche protette da diritti speciali o esclusivi insieme con altre attività svolte in regime di mercato	No
Riferimento normativo società con diritti speciali o esclusivi insieme con altre attività svolte in regime di mercato	
Società esclusa dall'applicazione dell'art. 4 con DPCM (art. 4, c. 9)	No



Società esclusa dall'applicazione dell'art. 4 con provvedimento del Presidente della Regione o delle Prov. Autonome (art. 4, c. 9)	No
Riferimento normativo atto esclusione	

QUOTA DI POSSESSO (quota diretta e/o indiretta)

Tipologia di Partecipazione	Partecipazione indiretta
Quota diretta	
Codice Fiscale Tramite	00267120541
Denominazione Tramite (organismo)	Sviluppumbria spa
Quota detenuta dalla Tramite nella società	24,18%

QUOTA DI POSSESSO – TIPO DI CONTROLLO

Tipo di controllo	Nessuno
--------------------------	---------

INFORMAZIONI ED ESITO PER LA RAZIONALIZZAZIONE

Partecipazione ancora detenuta alla data di adozione del provvedimento	Si
Società controllata da una quotata	No
CF della società quotata controllante	



Denominazione della società quotata controllante	
Esito della ricognizione	Soggetta a razionalizzazione
Modalità (razionalizzazione)	Liquidazione coatta amministrativa
Termine previsto per la razionalizzazione	Tempi non stimabili
Note	Alla data del 31/12/2019 risulta ancora non autorizzata dal MISE l'indizione di una nuova asta al ribasso per la vendita di un immobile che nel frattempo il Comune di Sellano ha anche dichiarato inagibile.

19.14 **ISRIM s.c.a r.l. in fallimento**

DATI ANAGRAFICI DELLA PARTECIPATA

Codice Fiscale	00567640552
Denominazione	Istituto Superiore di Ricerca e Formazione sui Materiali Speciali per Tecnologie Avanzate Società Consortile a r.l. in breve Isrim
Anno di costituzione della società	1989
Forma giuridica	Società consortile a responsabilità limitata
Tipo di fondazione	
Altra forma giuridica	
Stato della società	In fallimento
Anno di inizio della procedura	2015
Società con azioni quotate in mercati regolamentati	No



Società che ha emesso strumenti finanziari quotati in mercati regolamentati (ex TUSP)	No
La società è un GAL	No

SEDE LEGALE DELLA PARTECIPATA

Stato	Italia
Provincia	Terni
Comune	Terni

SETTORE DI ATTIVITÀ DELLA PARTECIPATA

Attività 1	72.1
Peso indicativo dell'attività %	80%

ULTERIORI INFORMAZIONI SULLA PARTECIPATA

Società in house	No
Previsione nello statuto di limiti sul fatturato	No
Deliberazione di quotazione di azioni in mercati regolamentati nei termini e con le modalità di cui all'art. 26, c. 4	No
Società contenuta nell'allegato A al D.Lgs. n. 175/2016	No
Società a partecipazione pubblica di diritto singolare (art.1, c. 4, lett. A)	No
Riferimento normativo società di diritto singolare	No



La partecipata svolge attività economiche protette da diritti speciali o esclusivi insieme con altre attività svolte in regime di mercato	No
Riferimento normativo società con diritti speciali o esclusivi insieme con altre attività svolte in regime di mercato	
Società esclusa dall'applicazione dell'art. 4 con DPCM (art. 4, c. 9)	No
Società esclusa dall'applicazione dell'art. 4 con provvedimento del Presidente della Regione o delle Prov. Autonome (art. 4, c. 9)	No
Riferimento normativo atto esclusione	

QUOTA DI POSSESSO (quota diretta e/o indiretta)

Tipologia di Partecipazione	Partecipazione indiretta
Quota diretta	
Codice Fiscale Tramite	00267120541
Denominazione Tramite (organismo)	Sviluppumbria spa
Quota detenuta dalla Tramite nella società	36,19%
Note	Procedimenti giudiziari ancora in corso rendono difficile prevedere tempi di chiusura della società in tempi certi



19.15 Nuova Panetto e Petrelli s.p.a. in fallimento

DATI ANAGRAFICI DELLA PARTECIPATA

Codice Fiscale	00781650544
Denominazione	Nuova Panetto e Petrelli s.p.a.
Anno di costituzione della società	1995
Forma giuridica	Società per azioni
Tipo di fondazione	
Altra forma giuridica	
Stato della società	In fallimento
Anno di inizio della procedura	2014
Società con azioni quotate in mercati regolamentati	No
Società che ha emesso strumenti finanziari quotati in mercati regolamentati (ex TUSP)	No
La società è un GAL	No

SEDE LEGALE DELLA PARTECIPATA

Stato	Italia
Provincia	Perugia
Comune	Spoletto

SETTORE DI ATTIVITÀ DELLA PARTECIPATA

Attività 1	18.12
Peso indicativo dell'attività %	100%

ULTERIORI INFORMAZIONI SULLA PARTECIPATA

Società in house	No
------------------	----



Previsione nello statuto di limiti sul fatturato	No
Deliberazione di quotazione di azioni in mercati regolamentati nei termini e con le modalità di cui all'art. 26, c. 4	No
Società contenuta nell'allegato A al D.Lgs. n. 175/2016	No
Società a partecipazione pubblica di diritto singolare (art.1, c. 4, lett. A)	No
Riferimento normativo società di diritto singolare	No
La partecipata svolge attività economiche protette da diritti speciali o esclusivi insieme con altre attività svolte in regime di mercato	No
Riferimento normativo società con diritti speciali o esclusivi insieme con altre attività svolte in regime di mercato	
Società esclusa dall'applicazione dell'art. 4 con DPCM (art. 4, c. 9)	No
Società esclusa dall'applicazione dell'art. 4 con provvedimento del Presidente della Regione o delle Prov. Autonome (art. 4, c. 9)	No
Riferimento normativo atto esclusione	



QUOTA DI POSSESSO (quota diretta e/o indiretta)

Tipologia di Partecipazione	Partecipazione indiretta
Quota diretta	
Codice Fiscale Tramite	00267120541
Denominazione Tramite (organismo)	Sviluppumbria spa
Quota detenuta dalla Tramite nella società	15,68%

QUOTA DI POSSESSO – TIPO DI CONTROLLO

Tipo di controllo	Nessuno
-------------------	---------

INFORMAZIONI ED ESITO PER LA RAZIONALIZZAZIONE

Partecipazione ancora detenuta alla data di adozione del provvedimento	Si
Società controllata da una quotata	No
CF della società quotata controllante	
Denominazione della società quotata controllante	

19.16 La Verde Collina s.r.l. in fallimento

DATI ANAGRAFICI DELLA PARTECIPATA



Codice Fiscale	02298100542
Denominazione	La Verde Collina s.r.l.
Anno di costituzione della società	1998
Forma giuridica	Società a responsabilità limitata
Tipo di fondazione	
Altra forma giuridica	
Stato della società	In fallimento
Anno di inizio della procedura	2006
Società con azioni quotate in mercati regolamentati	No
Società che ha emesso strumenti finanziari quotati in mercati regolamentati (ex TUSP)	No
La società è un GAL	No

SEDE LEGALE DELLA PARTECIPATA

Stato	Italia
Provincia	Perugia
Comune	Todi

SETTORE DI ATTIVITÀ DELLA PARTECIPATA

Attività 1	10.3
Peso indicativo dell'attività %	100%

ULTERIORI INFORMAZIONI SULLA PARTECIPATA

Società in house	No
Previsione nello statuto di limiti sul fatturato	No



Deliberazione di quotazione di azioni in mercati regolamentati nei termini e con le modalità di cui all'art. 26, c. 4	No
Società contenuta nell'allegato A al D.Lgs. n. 175/2016	No
Società a partecipazione pubblica di diritto singolare (art.1, c. 4, lett. A)	No
Riferimento normativo società di diritto singolare	No
La partecipata svolge attività economiche protette da diritti speciali o esclusivi insieme con altre attività svolte in regime di mercato	No
Riferimento normativo società con diritti speciali o esclusivi insieme con altre attività svolte in regime di mercato	
Società esclusa dall'applicazione dell'art. 4 con DPCM (art. 4, c. 9)	No
Società esclusa dall'applicazione dell'art. 4 con provvedimento del Presidente della Regione o delle Prov. Autonome (art. 4, c. 9)	No
Riferimento normativo atto esclusione	

QUOTA DI POSSESSO (quota diretta e/o indiretta)

Tipologia di Partecipazione	Partecipazione indiretta
------------------------------------	--------------------------



Quota diretta	
Codice Fiscale Tramite	00267120541
Denominazione Tramite (organismo)	Sviluppumbria spa
Quota detenuta dalla Tramite nella società	10,00%

QUOTA DI POSSESSO – TIPO DI CONTROLLO

Tipo di controllo	Nessuno
-------------------	---------

INFORMAZIONI ED ESITO PER LA RAZIONALIZZAZIONE

Partecipazione ancora detenuta alla data di adozione del provvedimento	Si
Società controllata da una quotata	No
CF della società quotata controllante	
Denominazione della società quotata controllante	

19.17 International Multimedia University s.r.l. in fallimento

DATI ANAGRAFICI DELLA PARTECIPATA

Codice Fiscale	02261180547
----------------	-------------



Denominazione	International Multimedia University-Umbria Universitas Ubique Studiorum – s.r.l.. in breve anche "International Multimedia University s.r.l."
Anno di costituzione della società	1997
Forma giuridica	Società a responsabilità limitata
Tipo di fondazione	
Altra forma giuridica	
Stato della società	In fallimento
Anno di inizio della procedura	2006
Società con azioni quotate in mercati regolamentati	No
Società che ha emesso strumenti finanziari quotati in mercati regolamentati (ex TUSP)	No
La società è un GAL	No

SEDE LEGALE DELLA PARTECIPATA

Stato	Italia
Provincia	Roma
Comune	Roma

SETTORE DI ATTIVITÀ DELLA PARTECIPATA

Attività 1	85.4
Peso indicativo dell'attività %	100%

ULTERIORI INFORMAZIONI SULLA PARTECIPATA

Società in house	No
Previsione nello statuto di limiti sul fatturato	No



Deliberazione di quotazione di azioni in mercati regolamentati nei termini e con le modalità di cui all'art. 26, c. 4	No
Società contenuta nell'allegato A al D.Lgs. n. 175/2016	No
Società a partecipazione pubblica di diritto singolare (art.1, c. 4, lett. A)	No
Riferimento normativo società di diritto singolare	No
La partecipata svolge attività economiche protette da diritti speciali o esclusivi insieme con altre attività svolte in regime di mercato	No
Riferimento normativo società con diritti speciali o esclusivi insieme con altre attività svolte in regime di mercato	
Società esclusa dall'applicazione dell'art. 4 con DPCM (art. 4, c. 9)	No
Società esclusa dall'applicazione dell'art. 4 con provvedimento del Presidente della Regione o delle Prov. Autonome (art. 4, c. 9)	No
Riferimento normativo atto esclusione	

QUOTA DI POSSESSO (quota diretta e/o indiretta)

Tipologia di Partecipazione	Partecipazione indiretta
------------------------------------	--------------------------



Quota diretta	
Codice Fiscale Tramite	00267120541
Denominazione Tramite (organismo)	Sviluppumbria spa
Quota detenuta dalla Tramite nella società	0,93%

QUOTA DI POSSESSO – TIPO DI CONTROLLO

Tipo di controllo	Nessuno
-------------------	---------

INFORMAZIONI ED ESITO PER LA RAZIONALIZZAZIONE

Partecipazione ancora detenuta alla data di adozione del provvedimento	Si
Società controllata da una quotata	No
CF della società quotata controllante	
Denominazione della società quotata controllante	

19.18 **Consorzio Valtiberina Produce s.c.a r.l. in liquidazione**

DATI ANAGRAFICI DELLA PARTECIPATA

Codice Fiscale	02413050549
Denominazione	Consorzio Valtiberina Produce - C.V.P. s.c.a r.l.
Anno di costituzione della società	1999



Forma giuridica	Società Consortile a Responsabilità Limitata
Tipo di fondazione	
Altra forma giuridica	
Stato della società	Sono in corso procedure di liquidazione volontaria
Anno di inizio della procedura	2017
Società con azioni quotate in mercati regolamentati	No
Società che ha emesso strumenti finanziari quotati in mercati regolamentati (ex TUSP)	No
La società è un GAL	No

- Ulteriori informazioni relative ai campi della Sezione
- Nel presente riquadro:
 - con riferimento allo **"Stato della società"**, spiegare i motivi delle eventuali situazioni di inattività o sospensione, ovvero chiarire lo stato della procedura di liquidazione e la relativa data di presumibile conclusione;

Nel corso dell'ultima assemblea del 09/10/2019 il liquidatore ha prospettato che la chiusura della procedura è strettamente collegata all'esito delle attività di alienazione immobiliare che saranno poste in essere nel 2020.
 - In riferimento alle **"Società con azioni quotate in mercati regolamentati"**, indicare il mercato in cui le azioni della società sono quotate;
 - con riferimento alla **"Società che ha emesso strumenti finanziari quotati in mercati regolamentati"**, descrivere gli strumenti e indicare il mercato in cui sono quotati.

SEDE LEGALE DELLA PARTECIPATA

Stato	Italia
Provincia	Perugia
Comune	Città di Castello



SETTORE DI ATTIVITÀ DELLA PARTECIPATA

Attività 1	68.20.01
Peso indicativo dell'attività %	80%

ULTERIORI INFORMAZIONI SULLA PARTECIPATA

Società in house	No
Previsione nello statuto di limiti sul fatturato	No
Deliberazione di quotazione di azioni in mercati regolamentati nei termini e con le modalità di cui all'art. 26, c. 4	No
Società contenuta nell'allegato A al D.Lgs. n. 175/2016	No
Società a partecipazione pubblica di diritto singolare (art.1, c. 4, lett. A)	No
Riferimento normativo società di diritto singolare	No
La partecipata svolge attività economiche protette da diritti speciali o esclusivi insieme con altre attività svolte in regime di mercato	No
Riferimento normativo società con diritti speciali o esclusivi insieme con altre attività svolte in regime di mercato	
Società esclusa dall'applicazione dell'art. 4 con DPCM (art. 4, c. 9)	No



Società esclusa dall'applicazione dell'art. 4 con provvedimento del Presidente della Regione o delle Prov. Autonome (art. 4, c. 9)	No
Riferimento normativo atto esclusione	

QUOTA DI POSSESSO (quota diretta e/o indiretta)

Tipologia di Partecipazione	Partecipazione indiretta
Quota diretta	
Codice Fiscale Tramite	00267120541
Denominazione Tramite (organismo)	Sviluppumbria spa
Quota detenuta dalla Tramite nella società	4,21%

QUOTA DI POSSESSO – TIPO DI CONTROLLO

Tipo di controllo	Nessuno
--------------------------	---------

Ulteriori informazioni relative ai campi della sezione

Nel presente riquadro:

- con riferimento al **"Tipo di controllo"**, se il controllo è indiretto indicare la "tramite" controllata/controllante; se il controllo sulla "tramite" è esercitato congiuntamente con altre amministrazioni, specificare le modalità di coordinamento tra i soci pubblici per l'esercizio del controllo.



INFORMAZIONI ED ESITO PER LA RAZIONALIZZAZIONE

Partecipazione ancora detenuta alla data di adozione del provvedimento	Si
Società controllata da una quotata	No
CF della società quotata controllante	
Denominazione della società quotata controllante	

Esito della ricognizione	Soggetta a razionalizzazione
Modalità (razionalizzazione)	Liquidazione
Termine previsto per la razionalizzazione	31/12/2021
Note	

19.19 Centro Formazione & Promozione in breve C.F.P. s.c.a r.l. in liquidazione

DATI ANAGRAFICI DELLA PARTECIPATA

Codice Fiscale	02469160549
Denominazione	Centro Formazione & Promozione in breve C.F.P. s.c.a r.l.
Anno di costituzione della società	2000
Forma giuridica	Società Consortile a Responsabilità Limitata
Tipo di fondazione	
Altra forma giuridica	
Stato della società	Sono in corso procedure di liquidazione volontaria

Anno di inizio della procedura	2003
Società con azioni quotate in mercati regolamentati	No
Società che ha emesso strumenti finanziari quotati in mercati regolamentati (ex TUSP)	No
La società è un GAL	No

- Ulteriori informazioni relative ai campi della Sezione
- Nel presente riquadro:
 - con riferimento allo **"Stato della società"**, spiegare i motivi delle eventuali situazioni di inattività o sospensione, ovvero chiarire lo stato della procedura di liquidazione e la relativa data di presumibile conclusione;
 - In riferimento alle **"Società con azioni quotate in mercati regolamentati"**, indicare il mercato in cui le azioni della società sono quotate;
 - con riferimento alla **"Società che ha emesso strumenti finanziari quotati in mercati regolamentati"**, descrivere gli strumenti e indicare il mercato in cui sono quotati.

SEDE LEGALE DELLA PARTECIPATA

Stato	Italia
Provincia	Perugia
Comune	Gualdo Tadino

SETTORE DI ATTIVITÀ DELLA PARTECIPATA

Attività 1	82.99.99
Peso indicativo dell'attività %	100%

ULTERIORI INFORMAZIONI SULLA PARTECIPATA

Società in house	No
Previsione nello statuto di limiti sul fatturato	No



Deliberazione di quotazione di azioni in mercati regolamentati nei termini e con le modalità di cui all'art. 26, c. 4	No
Società contenuta nell'allegato A al D.Lgs. n. 175/2016	No
Società a partecipazione pubblica di diritto singolare (art.1, c. 4, lett. A)	No
Riferimento normativo società di diritto singolare	No
La partecipata svolge attività economiche protette da diritti speciali o esclusivi insieme con altre attività svolte in regime di mercato	No
Riferimento normativo società con diritti speciali o esclusivi insieme con altre attività svolte in regime di mercato	
Società esclusa dall'applicazione dell'art. 4 con DPCM (art. 4, c. 9)	No
Società esclusa dall'applicazione dell'art. 4 con provvedimento del Presidente della Regione o delle Prov. Autonome (art. 4, c. 9)	No
Riferimento normativo atto esclusione	

QUOTA DI POSSESSO (quota diretta e/o indiretta)

Tipologia di Partecipazione	Partecipazione indiretta
------------------------------------	--------------------------



Quota diretta	
Codice Fiscale Tramite	00267120541
Denominazione Tramite (organismo)	Sviluppumbria spa
Quota detenuta dalla Tramite nella società	30,00%

QUOTA DI POSSESSO – TIPO DI CONTROLLO

Tipo di controllo	Nessuno
-------------------	---------

Ulteriori informazioni relative ai campi della sezione

Nel presente riquadro:

- con riferimento al **"Tipo di controllo"**, se il controllo è indiretto indicare la "tramite" controllata/controllante; se il controllo sulla "tramite" è esercitato congiuntamente con altre amministrazioni, specificare le modalità di coordinamento tra i soci pubblici per l'esercizio del controllo.

INFORMAZIONI ED ESITO PER LA RAZIONALIZZAZIONE

Partecipazione ancora detenuta alla data di adozione del provvedimento	Si
Società controllata da una quotata	No
CF della società quotata controllante	
Denominazione della società quotata controllante	

Esito della ricognizione	Soggetta a razionalizzazione
Modalità (razionalizzazione)	Liquidazione
Termine previsto per la razionalizzazione	Tempi non prevedibili
Note	

Al fine di semplificare la lettura degli indici di bilancio analizzati si fornisce la seguente legenda:

Attivo immobilizzato	AI
Attivo Circolante lordo	AC
Totale capitale investito	K
Liquidità differite	ld
Liquidità immediata	li
Patrimonio netto	PN
Capitale sociale	CS
Passività consolidate	pc
Passività correnti	pb
Reddito netto	Rn
Reddito operativo	Ro

Allegato B

RELAZIONE SULLO STATO DI ATTUAZIONE DELLE MISURE PREVISTE NEL PIANO DI RAZIONALIZZAZIONE PERIODICA AL 31.12.2018 DELLA CAMERA DI COMMERCIO DI PERUGIA

PREMESSA

In base all'articolo 20 del D. Lgs. 19 agosto 2016 n. 175, - Testo Unico in materia di società a partecipazione pubblica (TUSP) - ciascuna amministrazione pubblica, ha l'obbligo di effettuare annualmente, entro il 31 dicembre, con proprio provvedimento, un'analisi dell'assetto complessivo delle società in cui detengono partecipazioni, dirette o indirette, predisponendo, ove ricorrano i presupposti di cui al comma 2, un piano di riassetto per la loro razionalizzazione, fusione o soppressione, anche mediante messa in liquidazione o cessione. I provvedimenti devono quindi essere trasmessi al M.E.F. tramite la piattaforma "Partecipazioni" del Portale Tesoro ed alla Corte dei Conti. Successivamente entro il 31 dicembre dell'anno

successivo le pubbliche amministrazioni approvano una relazione sull'attuazione del piano, evidenziandone i risultati conseguiti, e la trasmettono al M.E.F. tramite la piattaforma "Partecipazioni" del Portale Tesoro ed alla Corte dei Conti.

Nella predisposizione della relazione si è tenuto conto delle linee guida pubblicate in data 21/11/2019 sulla piattaforma "Partecipazioni" del Portale Tesoro. Sullo stesso Portale con avviso del 26/11/2020 sono state confermate anche per la corrente rilevazione le linee guida sopra richiamate.

La Giunta Camerale con provvedimento n. 145 del 12/12/2019 avente per oggetto "Razionalizzazione periodica partecipazioni pubbliche ex art. 20 D. Lgs. 175/2016" - trasmesso alla Corte dei Conti in data 24/3/2020 prot. n. 7933 - ha deliberato l'assetto delle partecipate (alla data del 31/12/2018) con gli interventi di razionalizzazione previsti, come di seguito sinteticamente riportato:

Società direttamente partecipate

Società direttamente partecipate	Indirizzo di razionalizzazione
S.A.S.E. s.p.a.	Mantenimento senza interventi
Quadrilatero Marche- Umbria s.p.a	Mantenimento senza interventi
Tecnoborsa s.c.p.a.	Mantenimento senza interventi
Ecocerved s.c.a r.l.	Mantenimento senza interventi
Dintec s.c.a r.l.	Mantenimento senza interventi
Tecnoservicecamere s.c.p.a.	Mantenimento senza interventi
Borsa Merci Telematica Italiana s.c.p.a.	Mantenimento senza interventi
Isnart s.c.p.a	Mantenimento senza interventi
Uniontrasporti s.c.a r.l.	Mantenimento senza interventi
3A - Parco Tecnologico Agro-Alimentare dell'Umbria - s.c.a r.l.	Mantenimento senza interventi
Sviluppumbria s.p.a.	Mantenimento senza interventi
Inter.Cam. s.c.a r.l.	Mantenimento con interventi di acquisizione ramo di azienda Unioncamere Umbria
Infocamere s.c.p.a.	Mantenimento con interventi di razionalizzazione: fusione per incorporazione con Digicamere s.c.a r.l.
Sistema Camerale Servizi s.c.a r.l.	Mantenimento con interventi di razionalizzazione mediante permuta ramo di azienda
Tecno Holding s.p.a.	Mantenimento con interventi di assets mix
Università dei Sapori s.c.a r.l.	Mantenimento con interventi di razionalizzazione di contenimento e/o rimodulazione costi di funzionamento
Patto 2000 s.c.r.l. in liquidazione	In attesa della conclusione della liquidazione
Retecamere s.c.a r.l. in liquidazione	In attesa della conclusione della liquidazione

Società indirettamente partecipate (tramite partecipate soggette a controllo)

Società indirettamente partecipate	Indirizzo di razionalizzazione
Job Camere s.r.l. in liquidazione	In attesa della conclusione della liquidazione
IC Outsourcing s.c.a r.l.	Mantenimento senza interventi
Digicamere s.c.a r.l.	Soggetta a interventi di razionalizzazione: fusione per incorporazione con Infocamere scpa
Iconto s.r.l.	Mantenimento senza interventi
Hat Sgr Orizzonte s.p.a.	Soggetta a interventi di razionalizzazione: cessione a titolo oneroso
Sagat s.p.a.	Mantenimento senza interventi
Rs Records Store s.p.a.	Soggetta a interventi di razionalizzazione: cessione a titolo oneroso
Autostrade Lombarde s.p.a.	Mantenimento senza interventi
Tinexta s.p.a.	Mantenimento senza interventi
Agroqualità s.p.a.	Mantenimento senza interventi
Unimerctorum s.r.l.	Mantenimento senza interventi
Aries s.c.a r.l.	Mantenimento senza interventi
Umbriafiore s.p.a.	Mantenimento senza interventi
Gepafin s.p.a.	Mantenimento senza interventi
Consorzio Flaminia Vetus in liquidazione	In attesa della conclusione della liquidazione
Interporto Marche s.p.a.	Soggetta a interventi di razionalizzazione: cessione a titolo oneroso
TNS Consorzio – Sviluppo Aree ed Iniziative Industriali in liquidazione	In attesa della conclusione della liquidazione
Consorzio Crescendo in liquidazione	In attesa della conclusione della liquidazione
NA.RO.GES. s.c.a r.l. in liquidazione	In attesa della conclusione della liquidazione
Centro Ceramica Umbra soc. coop. in liquidazione	In attesa della conclusione della liquidazione
Centro Studi Il Perugino di Città della Pieve s.c.a r.l. in liquidazione	In attesa della conclusione della liquidazione
Cooperativa Artigiana Villamagina in liquidazione coatta amm.tiva	In attesa della conclusione della liquidazione
ISRIM s.c.a r.l. in fallimento	In attesa della conclusione del fallimento
Nuova Panetto & Petrelli s.p.a. in fallimento	In attesa della conclusione del fallimento
Verde Collina s.r.l. in fallimento	In attesa della conclusione del fallimento
International Multimedia University s.r.l. in fallimento	In attesa della conclusione del fallimento
Consorzio Valtiberina Produce - C.V.P. s.c.a r.l. in liquidazione	In attesa della conclusione della liquidazione
Centro Formazione & Promozione C.F.P. s.c.a r.l. in liquidazione	In attesa della conclusione della liquidazione



Di seguito vengono riportate le schede informative redatte in conformità a quanto previsto nelle linee guida relativamente alle sole società a partecipazione diretta per le quali siano stati previsti interventi di razionalizzazione.

SCHEDE SULLO STATO DI ATTUAZIONE DELLE MISURE PREVISTE NEL PIANO DI RAZIONALIZZAZIONE PERIODICA AL 31.12.2018

1 Inter.Cam. s.c.a r.l.

DATI ANAGRAFICI DELLA PARTECIPATA

Codice Fiscale	02894610548
Denominazione	Inter.Cam. s.c.a r.l.

NOME DEL CAMPO	Indicazioni per la compilazione
Stato di attuazione degli interventi di razionalizzazione	Interventi di razionalizzazione della società completati
Interventi di razionalizzazione previsti	Acquisizione del ramo di azienda dell'ente associativo Unioncamere Umbria (di cui ne fanno parte esclusivamente le Camere di Commercio di Perugia e Terni) posto in liquidazione in data 27/11/2018, in adeguamento al processo di riorganizzazione previsto dalla legge 07/08/2015 n. 124 che ha ridisegnato il sistema camerale nel suo complesso.
Motivazioni del mancato avvio degli interventi di razionalizzazione previsti	
Interventi di razionalizzazione realizzati	La Giunta Camerale con delibera n. 91 del 30/07/2019 - previo parere positivo del MISE espresso con nota prot. 16698 del 19/07/2019 - ha ribadito la volontà di procedere attraverso la partecipata Inter.cam all'acquisizione, ai sensi dell'art. 2112 c.c., del ramo di azienda dell'associazione Unioncamere Umbria in liquidazione. Con successivo atto del 26/9/2019 la società ha deliberato l'atto di acquisto. L'operazione di acquisizione, effettuata a costo zero, è stata completata con atto notarile del 27/09/2019.
Ulteriori informazioni	

2 Infocamere s.c.p.a

DATI ANAGRAFICI DELLA PARTECIPATA

Codice Fiscale	02313821007
Denominazione	Infocamere s.c.p.a

NOME DEL CAMPO	Indicazioni per la compilazione
Stato di attuazione degli interventi di razionalizzazione	Interventi di razionalizzazione della società completati
Interventi di razionalizzazione previsti	fusione per incorporazione con la propria società partecipata Digicamere s.c.a r.l.
Motivazioni del mancato avvio degli interventi di razionalizzazione previsti	
Interventi di razionalizzazione realizzati	Con delibera del 25/07/2019 l'assemblea dei soci Infocamere s.c.p.a., in seduta straordinaria, ha approvato la proposta di fusione per incorporazione, nella società Infocamere, della società partecipata Digicamere s.c.a r.l. prendendo atto che l'intera operazione di fusione sia subordinata all'acquisizione da parte dell'Incorporante dell'intero capitale della società incorporanda per effetto del recesso da parte di tutti gli altri soci. Alla data del 06/12/2019 il capitale sociale di Digicamere risultava essere interamente posseduto da Infocamere, condizione per cui in data 12/12/2019 si è proceduto alla stipula dell'atto di fusione. Tale fusione non ha comportato alcun rapporto di cambio azionario né conguagli in denaro.
Ulteriori informazioni	

3 Sistema Camerale Servizi s.c.a r.l.

DATI ANAGRAFICI DELLA PARTECIPATA

Codice Fiscale	12620491006
Denominazione	Sistema Camerale Servizi s.c.a r.l.

NOME DEL CAMPO	Indicazioni per la compilazione
Stato di attuazione degli interventi di razionalizzazione	Interventi di razionalizzazione della società completati
Interventi di razionalizzazione previsti	Permuta di rami di azienda con la società Centro studi delle Camere di Commercio Guglielmo Tagliacarne S.r.l. Entrambe le società appartenenti al sistema camerale si occupavano, sia della formazione che delle analisi statistiche e studi economici. In un'ottica di efficientamento dei servizi resi la partecipata avrebbe dovuto acquisire il ramo di azienda "formazione" dalla società Centro studi delle Camere di Commercio Guglielmo Tagliacarne S.r.l. cedendo al contempo il ramo "studi economico-statistici".



NOME DEL CAMPO	Indicazioni per la compilazione
Motivazioni del mancato avvio degli interventi di razionalizzazione previsti	
Interventi di razionalizzazione realizzati	Con delibera del 16/10/2019 l'assemblea dei soci della partecipata Sistema Camerale Servizi ha deliberato la permuta dei rami d'azienda "formazione" e "studi economico-statistici". In data 25/6/2020 è stata seguita la stipula dell'atto notarile di permuta.
Ulteriori informazioni	

4 Tecno Holding s.p.a.

DATI ANAGRAFICI DELLA PARTECIPATA

Codice Fiscale	05327781000
Denominazione	Tecno Holding s.p.a.

NOME DEL CAMPO	Indicazioni per la compilazione
Stato di attuazione degli interventi di razionalizzazione	Interventi di razionalizzazione della società in corso
Interventi di razionalizzazione previsti	Gli interventi di razionalizzazione - previsti sin dal piano di revisione straordinaria adottato con delibera della Giunta Camerale n. 98 del 12.09.2017, e successivamente confermati nei successivi piani di razionalizzazione periodica - si fondano sulla cessione di alcuni assets (partecipazioni, quote di fondi e immobili) non strettamente riconducibili ai parametri fissati dall'art. 4 del TUSP. In particolare si prevede l'alienazione di: parte degli immobili aventi natura non strumentale, le quote possedute nelle società RS Record Store spa e HAT Orizzonte SGR spa, e le quote detenute nei fondi di Private Equity (FSI, ICT, Uno Energia, Innogest Capital II).
Motivazioni del mancato avvio degli interventi di razionalizzazione previsti	



NOME DEL CAMPO	Indicazioni per la compilazione
Interventi di razionalizzazione realizzati	<p>La partecipata al 31.12.2018 aveva tra le principali voci dell'attivo Immobili per circa € 27 milioni, Partecipazioni per circa € 72 milioni e Quote di Fondi per circa € 86 milioni. La liquidazione di quanto previsto sta procedendo secondo tempi e modalità che, sebbene strettamente collegati alla natura dell'investimento, consentano di monetizzare entrate non inferiori alle attese.</p> <p>Nel 2018 la cessione di immobili ha generato entrate per € 4,3 milioni mentre la dismissione di parte delle quote del Fondo SI e del Fondo ICT hanno generato entrate rispettivamente per € 4,2 milioni e € 2,4 milioni mentre nei primi 10 mesi del 2019 hanno generato entrate rispettivamente per € 27,7 milioni e € 0,9 milioni.</p> <p>L'assemblea dei sottoscrittori del Fondo ICT il 18/6/2020 ha confermato la scadenza dello stesso al 31/12/2020 con successiva messa in liquidazione. Il Fondo SI avrà naturale scadenza a fine 2023 e allo stato attuale appare difficile prevedere la possibilità che Tecno Holding ceda a terzi le sue quote A senza eccessiva penalizzazione del loro valore.</p> <p>Il Fondo Uno Energia è in una fase di dismissione dell'attivo e il Regolamento ne fissa il termine al 31/12/2021. Il Fondo è quotato ma la scarsa liquidità ne rende impossibile la vendita sul mercato. Il Fondo Innogest Capital II dovrebbe iniziare le dismissioni degli investimenti fatti e le conseguenti distribuzioni agli investitori nel 2021. La cessione di quote sul mercato secondario sembra una prospettiva difficile da perseguire in questo momento, tenuto anche conto che il Fondo avrà termine a Marzo 2023.</p>
Ulteriori informazioni	

5 **Università dei Sapori s.c.a r.l.**

DATI ANAGRAFICI DELLA PARTECIPATA

Codice Fiscale	02200780548
Denominazione	Università dei Sapori s.c.a r.l.



NOME DEL CAMPO	Indicazioni per la compilazione
Stato di attuazione degli interventi di razionalizzazione	Interventi di razionalizzazione della società in corso
Interventi di razionalizzazione previsti	Le perdite maturate negli esercizi 2017-2018 correlate all'analisi dell'andamento degli indici di bilancio hanno evidenziato delle criticità aziendali di natura non più contingente. Per tale ragione nel piano di razionalizzazione periodica al 31.12.2018 è stato previsto un intervento di razionalizzazione e rimodulazione dei costi di funzionamento.
Motivazioni del mancato avvio degli interventi di razionalizzazione previsti	
Interventi di razionalizzazione realizzati	Nel 2019 i costi di funzionamento sono scesi da € 3.118.698 (anno 2018) a € 1.577.330 (anno 2019) così come il costo del personale che è passato da € 1.058.246 (anno 2018) a € 602.438 (anno 2019) con il numero delle unità che è passato da n. 23 alle attuali n. 17. Le azioni programmate sul fronte dei ricavi non hanno dispiegato il loro effetto sull'intero esercizio 2019 ma solo nella parte finale, e ciò non ha permesso di contrastare, se non solo in parte, il calo del valore della produzione passato da € 4.113.968 (anno 2018) a € 2.048.839 (anno 2019). Inoltre per l'anno 2019 sono stati azzerati i compensi per gli amministratori.
Ulteriori informazioni	

6 Patto 2000 s.c.a r.l. in liquidazione

DATI ANAGRAFICI DELLA PARTECIPATA

Codice Fiscale	02322700549
Denominazione	Patto 2000 s.c.a r.l.

NOME DEL CAMPO	Indicazioni per la compilazione
Stato di attuazione della procedura	Procedura di liquidazione in corso
Motivazioni della mancato avvio della procedura di liquidazione	
Data di deliberazione della liquidazione	30/4/2019



NOME DEL CAMPO	Indicazioni per la compilazione
Stato di avanzamento della procedura	Le iniziative di agevolazione attualmente in corso sono ancora numerose e così suddivise: n. 25 in iniziative infrastrutturali DM 2013.2015, n. 16 iniziative infrastrutturali anni precedenti, n. 22 iniziative imprenditoriali in attesa del completamento delle procedure semplificate di cui al decreti MISE 5/9/2019. Alcuni soggetti attuatori delle iniziative, in ritardo nella presentazione della documentazione relativa alla rendicontazione, sono stati sollecitati per addivenire ad una tempestiva chiusura della liquidazione.
Data di deliberazione della revoca	
Motivazioni della conclusione della procedura con esito negativo	
Ulteriori informazioni	

7 Retecamere s.c.a r.l. in liquidazione

DATI ANAGRAFICI DELLA PARTECIPATA

Codice Fiscale	08618091006
Denominazione	Retecamere s.c.a r.l.

NOME DEL CAMPO	Indicazioni per la compilazione
Stato di attuazione della procedura	Procedura di liquidazione in corso
Motivazioni della mancato avvio della procedura di liquidazione	
Data di deliberazione della liquidazione	4/9/2013

NOME DEL CAMPO	Indicazioni per la compilazione
Stato di avanzamento della procedura	<p>La partecipata non ha concluso la fase di liquidazione in quanto sono ancora in corso alcune cause civili dall'esito delle quali può derivare l'ordinata chiusura della liquidazione o la sua trasformazione in procedura concorsuale.</p> <p>La causa civile inerente la determinazione di contributi consortili aggiuntivi ha avuto un primo pronunciamento del Tribunale di Roma, che con sentenza del 19 ottobre 2017, ha accolto la domanda e annullato le delibere assembleari del 21 luglio 2014 e del 2 luglio 2015 che deliberavano l'ammontare dei contributi consortili aggiuntivi che i soci avrebbero dovuto erogare. La società avverso la sentenza del Tribunale ha presentato appello tutt'ora in corso di definizione. Se l'iter giudiziario si dovesse concludere negativamente per la società, i crediti vantati verso soci e iscritti in bilancio diverrebbero inesigibili e svanirebbe così la possibilità di chiudere in bonis la fase liquidatoria dando spazio all'apertura della procedura concorsuale.</p> <p>La causa civile inerente il credito nei confronti di Buonitalia spa ha avuto un primo pronunciamento del Tribunale di Roma, che con sentenza n.8093 del 20 aprile 2018 ha integralmente rigettato le azioni nei confronti di tutti i convenuti. Contro tale sentenza è stato proposto appello ancora in fase di definizione.</p>
Data di deliberazione della revoca	
Motivazioni della conclusione della procedura con esito negativo	
Ulteriori informazioni	

Sinteticamente e per completare il quadro informativo per le società a partecipazione indiretta e soggette a misure di razionalizzazione si rileva quanto segue:

Società indirettamente partecipate	Stato di attuazione dell'intervento
Job Camere s.r.l. in liquidazione	Ceduta partecipazione il 16/6/2020
Digicamere s.c.a r.l.	Società incorporata per fusione con Infocamere
Consorzio Flaminia Vetus in liquidazione	In attesa della conclusione della liquidazione
Interporto Marche s.p.a.	Soggetta a interventi di razionalizzazione: cessione a titolo oneroso
TNS Consorzio – Sviluppo Aree ed Iniziative Industriali in liquidazione	In attesa della conclusione della liquidazione

Consorzio Crescendo in liquidazione	In attesa della conclusione della liquidazione
NA.RO.GES. s.c.a r.l. in liquidazione	In attesa della conclusione della liquidazione
Centro Ceramica Umbra soc. coop. in liquidazione	In attesa della conclusione della liquidazione
Centro Studi Il Perugino di Città della Pieve s.c.a r.l. in liquidazione	In attesa della conclusione della liquidazione
Cooperativa Artigiana Villamagna in liquidazione coatta amm.tiva	In attesa della conclusione della liquidazione
ISRIM s.c.a r.l. in fallimento	In attesa della conclusione del fallimento
Nuova Panetto & Petrelli s.p.a. in fallimento	In attesa della conclusione del fallimento
Verde Collina s.r.l. in fallimento	In attesa della conclusione del fallimento
International Multimedia University s.r.l. in fallimento	In attesa della conclusione del fallimento
Consorzio Valtiberina Produce - C.V.P. s.c.a r.l. in liquidazione	In attesa della conclusione della liquidazione
Centro Formazione & Promozione C.F.P. s.c.a r.l. in liquidazione	In attesa della conclusione della liquidazione

Allegato C

PIANO DI RAZIONALIZZAZIONE PERIODICA DELLE PARTECIPAZIONI DETENUTE DALLA CAMERA DI COMMERCIO DI TERNI AI SENSI DELL'ART. 20 DEL D.LGS 175/2016 – ANNO 2020 -

(situazione al 31.12.2019)

PREMESSA

In base all'articolo 20 del D. Lgs. 19 agosto 2016 n. 175, - Testo Unico in materia di società a partecipazione pubblica (TUSP) - ciascuna amministrazione pubblica, ha l'obbligo di effettuare annualmente, entro il 31 dicembre, con proprio provvedimento, un'analisi dell'assetto complessivo delle società in cui detengono partecipazioni, dirette o indirette, predisponendo, ove ricorrano i presupposti di cui al comma 2, un piano di riassetto per la loro razionalizzazione, fusione o soppressione, anche mediante messa in liquidazione o cessione. I provvedimenti devono quindi essere trasmessi al M.E.F. tramite la piattaforma "Partecipazioni" del Portale Tesoro, ed alla Corte dei Conti.

La Giunta Camerale con provvedimento n. 83 del 17/12/2019 avente per oggetto "Razionalizzazione periodica partecipazioni pubbliche ex art. 20 D. Lgs. 175/2016" ha deliberato l'assetto delle partecipate (alla data del 31/12/2018) con gli interventi di razionalizzazione previsti, come di seguito sinteticamente riportato:

Società direttamente partecipate

Società direttamente partecipate	Indirizzo di razionalizzazione
Infocamere s.c.p.a.	Mantenimento con interventi di razionalizzazione: fusione per incorporazione con Digicamere s.c.a r.l.
Inter.Cam. s.c.a r.l.	Mantenimento senza interventi
Tecnoservicecamere s.c.p.a.	Mantenimento senza interventi
Patto 2000 s.c.r.l. in liquidazione	In attesa della conclusione della liquidazione
Retecamere s.c.a r.l. in liquidazione	In attesa della conclusione della liquidazione

Società indirettamente partecipate (tramite partecipate soggette a controllo)

Società indirettamente partecipate	Indirizzo di razionalizzazione
Job Camere s.r.l. in liquidazione	In attesa della conclusione della liquidazione
IC Outsourcing s.c.a r.l.	Mantenimento senza interventi
Digicamere s.c.a r.l.	Soggetta a interventi di razionalizzazione: fusione per incorporazione con Infocamere scpa
Iconto s.r.l.	Mantenimento senza interventi
Ecocerved s.cc.a r.l.	Mantenimento senza interventi

Per la redazione del provvedimento di revisione periodica, la Struttura di Controllo e Monitoraggio sull'attuazione delle disposizioni del T.U.S.P., istituita presso IL M.E.F. - con note di indirizzo del 21/11/2019 e del 2/12/2019 - ha predisposto delle linee guida al fine di uniformarne il contenuto informativo per tutti i soggetti pubblici tenuti alla comunicazione.

Con avviso del 26/11/2020 sul Portale Tesoro è stata confermata anche per questo anno l'applicabilità delle disposizioni previste nelle note di indirizzo sopra richiamate.

Nella ricognizione delle partecipazioni societarie di cui all'art. 20 del T.U.S.P. si sono tenute in particolare considerazione gli articoli 4 e 20 del T.U.S.P. che individuano rispettivamente le finalità perseguibili dalle società partecipate e il possesso di alcuni requisiti specifici.

In riferimento alla delimitazione del perimetro oggettivo di razionalizzazione Unioncamere con sua nota prot. 30210 del 10/12/2019 recepisce pienamente quanto riportato nelle linee guida sopra richiamate e nell'Orientamento del 15 febbraio 2018 formulato dalla "Struttura di controllo e monitoraggio sull'attuazione delle disposizioni del T.U.S.P.", istituita presso la Direzione VIII ("Valorizzazione dell'attivo e del patrimonio pubblico") del Ministero dell'Economia e delle Finanze con cui è stato sostenuto che alla fattispecie del "controllo esercitato dalla Pubblica Amministrazione" risulta riconducibile anche l'ipotesi in cui, ai sensi dell'art. 2359 c.c., il controllo sia esercitato congiuntamente da più Pubbliche Amministrazioni

non solo in virtù di prerogative statutarie ma anche mediante comportamenti concludenti, ovvero a prescindere da un coordinamento formalizzato.

Occorre pertanto fare una precisazione sul perimetro oggettivo della revisione ordinaria: essa riguarda le società partecipate direttamente e indirettamente. Una società si considera partecipata **direttamente**, quando l'amministrazione è titolare di rapporti comportanti la qualità di socio; si considera invece partecipata **indirettamente**, quando la partecipazione è detenuta dall'amministrazione per il tramite di società o altri organismi soggetti al controllo da parte di una singola amministrazione o di più amministrazioni congiuntamente.

Il TUSP garantisce un grado di dettaglio definitorio maggiore di quello previsto nel precedente quadro normativo intendendosi per relazione di controllo quella prescritta dall'art. 2359 c.c. (possesso della maggioranza assoluta dei voti esercitabili in assemblea ordinaria; possesso di un numero di voti in grado di esercitare di un'influenza dominante nell'assemblea ordinaria; esercizio di un'influenza dominante grazie a vincoli contrattuali con la società), potenzialmente sussistente anche quando, in applicazione di norme di legge o statutarie o di patti parasociali, per le decisioni finanziarie e gestionali strategiche relative all'attività sociale è richiesto il consenso unanime di tutte le parti che condividono il controllo (cfr. art. 2, comma 1, lett. b), TUSP).

Quando le situazioni di controllo sopra descritte, fanno capo ad un solo socio si parla di controllo "solitario". Nel Testo Unico non troviamo una definizione di situazioni di controllo "congiunto" (c'è solo la definizione di "controllo analogo congiunto"), ma la Struttura operante presso il MEF come sopra richiamato ha precisato che si hanno situazioni di controllo "congiunto" quando: - una pluralità di soci esercita il controllo per effetto di norme di legge, norme statutarie o patti parasociali; - una pluralità di soci dispone della maggioranza assoluta dei voti esercitabili nell'assemblea ordinaria ed esercita il controllo, anche tramite comportamenti concludenti; - una pluralità di soci dispone di voti sufficienti per esercitare un'influenza dominante nell'assemblea ordinaria, anche tramite comportamenti concludenti - una pluralità di soci esercita il controllo grazie a vincoli contrattuali con la società.

La definizione di controllo pubblico, che determina l'assoggettamento della società a specifiche disposizioni del D. Lgs. 175/2016 risulta dal combinato disposto delle lettere b) – situazione descritta nell'articolo 2359 c.c. - ed m) – una o più amministrazioni esercitano poteri di controllo ai sensi della lettera b) - del comma 1 del medesimo testo legislativo. In dottrina e in giurisprudenza si riconosce la situazione di controllo congiunto purché sia possibile individuarne in modo definito e puntuale il suo dispiegarsi; si richiede, quindi, che vi sia un patto parasociale, oppure clausole statutarie, tali da conferire con chiarezza a più soggetti di "dettare la linea" alla società. Non è sufficiente la mera titolarità pubblica della maggioranza delle quote per qualificare la società come a controllo pubblico, né ciò può "obbligare" i soci pubblici ad esprimere una volontà unanime in assemblea, in quanto finirebbe per limitare la libera espressione dei diritti di socio, possibile solo ove lo stesso socio vi consenta.



Tesi sostenuta nei fatti anche dalla recente sentenza della Corte dei Conti a Sezioni Riunite in sede giurisdizionale per gli enti locali, n. 25/2019/EL del 5/6/2019 nella quale nelle conclusioni in diritto si ritiene che: ... *La situazione di "controllo pubblico", in definitiva, non può essere presunta ex lege (né juris tantum, né tantomeno iuris et de jure) in presenza di una partecipazione maggioritaria di più amministrazioni pubbliche, né si può automaticamente desumere da un "coordinamento di fatto"; esso deve risultare esclusivamente da norme di legge, statutarie o da patti parasociali che – richiedendo il consenso unanime o maggioritario di tutte o alcune delle pubbliche amministrazioni partecipanti – determini la capacità di tali pubbliche amministrazioni di incidere sulle decisioni finanziarie e strategiche della società.*

Un'interpretazione che, pur nella logica di voler estendere a più soggetti pubblici norme di contenimento della spesa, finisca per omologare i due concetti di "partecipazione pubblica" e "controllo pubblico" sarebbe in contrasto con la lettera n) dell'art.2 del TUSP che ha distinto le due categorie e che utilizzando alla precedente lettera m) l'espressione "esercitano i poteri di controllo ai sensi della lett. b)" richiama un concetto dinamico, di concreto dominio sull'attività gestionale, distinto dalla mera partecipazione al capitale sociale".

Pertanto, con riguardo all'ambito oggettivo ed in particolare rispetto alle partecipazioni indirette la *ratio* della norma è quella di limitare l'attività di ricognizione alle sole società indirettamente partecipate, rispetto alle quali l'amministrazione sia effettivamente nella posizione di garantire l'attuazione delle misure di razionalizzazione programmate, attraverso la possibilità di esercitare un'influenza dominante sul soggetto-tramite.

In conclusione, vista la nota Unioncamere del 10/12/2019 e gli indirizzi sopra richiamati emanati dal MEF, si considerano a controllo pubblico, ricadenti quindi nel testo unico, le società in house soggette al controllo analogo ed al controllo analogo congiunto, nonché le società a totale partecipazione pubblica.

In merito alle partecipazioni nelle società del sistema camerale nazionale, si sono seguite le indicazioni fornite da Unioncamere italiana, ente pubblico preposto a formulare direttive ed indirizzi agli organismi del sistema camerale per l'esercizio delle funzioni e dei compiti di cui all'art. 2 della Legge 580/1993 s.m.i. In base a tali indicazioni, viene confermata la volontà di mantenimento delle stesse, in quanto tali società risultano strategiche e funzionali alle finalità di cui all'art. 2 della legge 580/1993, modificata con il D. Lgs. n. 219/2016.

Per ogni società è stata predisposta una scheda di dettaglio con le informazioni richieste dalle Linee Guida del Dipartimento del Tesoro e dalla Corte dei Conti sopra citate, con l'indicazione della necessità o meno di interventi di razionalizzazione.

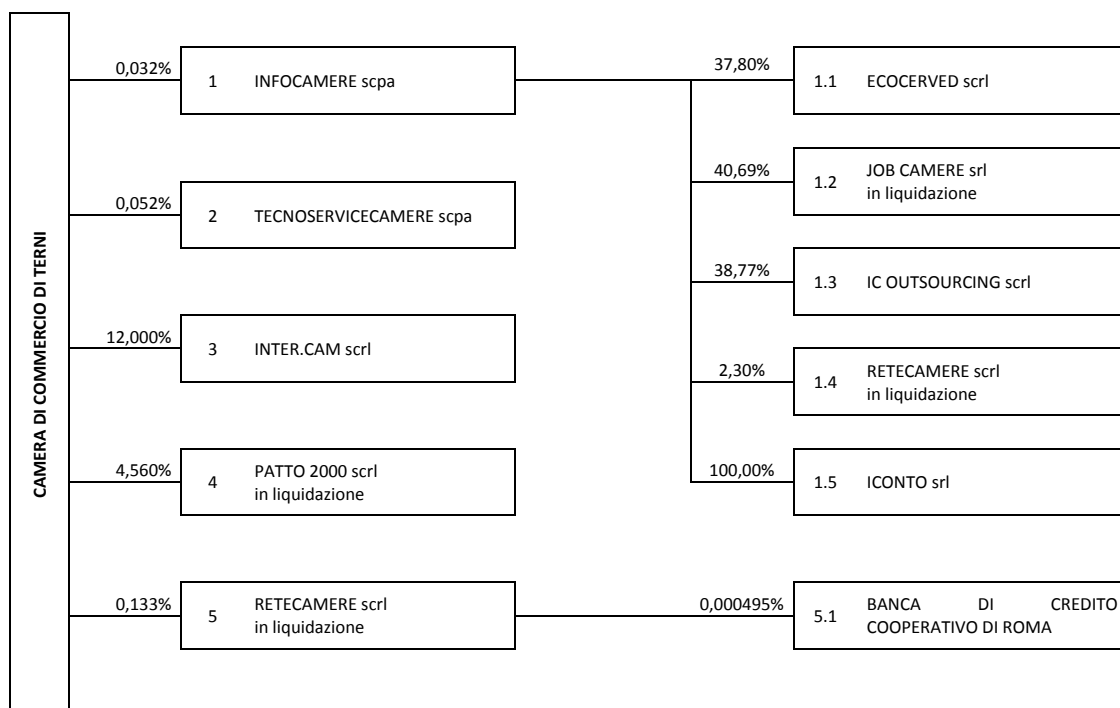
Schema grafico delle partecipazioni detenute

Quadro di sintesi delle partecipazioni direttamente e indirettamente detenute
Partecipazioni dirette

N.	NOME PARTECIPATA	CODICE FISCALE PARTECIPATA	QUOTA DI PARTECIPAZIONE %	ESITO DELLA RILEVAZIONE
1	Infocamere s.c.p.a.	02313821007	0,032%	Mantenimento senza interventi di razionalizzazione
2	Tecnoservicecamere s.c.p.a.	04786421000	0,052%	Mantenimento senza interventi di razionalizzazione
3	Inter.Cam. s.c.a r.l.	02894610548	12,00%	Mantenimento senza interventi di razionalizzazione
4	Patto 2000 s.c.a r.l. in liquidazione	02322700549	4,56%	Revoca liquidazione
5	Retecamere s.c.a r.l. in liquidazione	08618091006	0,133%	In liquidazione

Partecipazioni indirette

SOCIETA' TRAMITE		1 Infocamere s.c.p.a.	
NOME PARTECIPATA	CODICE FISCALE PARTECIPATA	QUOTA DI PARTECIPAZIONE DETENUTA DALLA TRAMITE %	ESITO DELLA RILEVAZIONE
1.1 Ecocerved s.c.a r.l.	03991350376	37,80%	vedi partecipazioni dirette
1.2 Job Camere s.r.l. in liquidazione	04117630287	40,69%	Cessione partecipazione
1.3 IC Outsourcing s.c.a r.l.	04408300285	38,77%	vedi partecipazioni dirette
1.4 Retecamere s.c.a r.l. in liquidazione	08618091006	2,30%	vedi partecipazioni dirette
1.5 Iconto s.r.l.	14847241008	100,00%	Mantenimento senza interventi di razionalizzazione

SOCIETA' TRAMITE		5 Retecamere s.c.a r.l. in liquidazione	
NOME PARTECIPATA	CODICE FISCALE PARTECIPATA	QUOTA DI PARTECIPAZIONE DETENUTA DALLA TRAMITE %	ESITO DELLA RILEVAZIONE
5.1 Banca di Credito Cooperativo di Roma	01275240586	0,000495%	Mantenimento senza interventi di razionalizzazione

1
Infocamere S.c.p.a.
DATI ANAGRAFICI DELLA PARTECIPATA

Codice Fiscale	02313821007
Denominazione	Infocamere S.c.p.a.



Anno di costituzione della società	1994
Forma giuridica	Società consortile per azioni
Tipo di fondazione	
Altra forma giuridica	
Stato della società	Attiva
Anno di inizio della procedura	
Società con azioni quotate in mercati regolamentati	No
Società che ha emesso strumenti finanziari quotati in mercati regolamentati (ex TUSP)	No
La società è un GAL	No

Ulteriori informazioni relative ai campi della Sezione

Nel presente riquadro:

- con riferimento allo "**Stato della società**", spiegare i motivi delle eventuali situazioni di inattività o sospensione, ovvero chiarire lo stato della procedura di liquidazione e la relativa data di presumibile conclusione;
- con riferimento alle "**Società con azioni quotate in mercati regolamentati**", indicare il mercato in cui le azioni della società sono quotate;
- con riferimento alla "**Società che ha emesso strumenti finanziari quotati in mercati regolamentati**", descrivere gli strumenti e indicare il mercato in cui sono quotati.

SEDE LEGALE DELLA PARTECIPATA

Stato	Italia
Provincia	Roma
Comune	Roma



SETTORE DI ATTIVITÀ DELLA PARTECIPATA

Attività 1	J.63.11.1
Peso indicativo dell'attività %	100%

ULTERIORI INFORMAZIONI SULLA PARTECIPATA

Società in house	Si
Previsione nello statuto di limiti sul fatturato	Si
Deliberazione di quotazione di azioni in mercati regolamentati nei termini e con le modalità di cui all'art. 26, c. 4	No
Società contenuta nell'allegato A al D.Lgs. n. 175/2016	No
Società a partecipazione pubblica di diritto singolare (art.1, c. 4, lett. A)	No
Riferimento normativo società di diritto singolare	No
La partecipata svolge attività economiche protette da diritti speciali o esclusivi insieme con altre attività svolte in regime di mercato	No
Riferimento normativo società con diritti speciali o esclusivi insieme con altre attività svolte in regime di mercato	
Società esclusa dall'applicazione dell'art. 4 con DPCM (art. 4, c. 9)	No



Società esclusa dall'applicazione dell'art. 4 con provvedimento del Presidente della Regione o delle Prov. Autonome (art. 4, c. 9)	No
Riferimento normativo atto esclusione	

DATI DI BILANCIO PER LA VERIFICA TUSP

Tipologia di attività svolta	Attività produttive di beni e servizi
Numero medio di dipendenti	1059
Numero dei componenti dell'organo di amministrazione	5
Compenso dei componenti dell'organo di amministrazione	120.743
Numero dei componenti dell'organo di controllo	3
Compenso dei componenti dell'organo di controllo	63.800

	2019	2018	2017	2016	2015
Approvazione bilancio	Sì	sì	sì	sì	sì
Risultato d'esercizio	106.067	252.625	338.487	643.020	249.950

Indicatori economico finanziari

Indicatori di struttura finanziaria		2019	2018	2017
% Attivo immobilizzato	AI / K	0,22	0,23	0,26
% Capitale permanente	PN + Pc / K	0,43	0,45	0,44
% Passività Correnti	Pb / K	0,57	0,55	0,56
% Capitale proprio	PN / K	0,32	0,34	0,33
% Capitale di terzi	Pc + pb / K	0,68	0,66	0,67
Elasticità degli impieghi	AC/K	0,78	0,77	0,74

Liquidità capitale investito	Ld+li/K	0,76	0,75	0,74
Rigidità dei finanziamenti	K/pb	1,74	1,82	1,79
Grado di indebitamento	K/PN	3,12	2,94	3,01
Solidità patrimoniale	PN/CS	2,70	2,68	2,67
Margini finanziari		2019	2018	2017
Margine di tesoreria	(Ld+Li) - pb	28.208.917	28.243.627	25.674.266
Capitale circolante netto	AC - pb	30.834.799	30.576.615	26.210.821
Margine di struttura	PN - AI	15.033.201	15.359.958	10.945.463
Indici di situazione finanziaria		2019	2018	2017
Liquidità	(Ld+Li)/pb	1,33	1,37	1,32
Disponibilità	AC/pb	1,36	1,40	1,33
Indice di copertura	PN/AI	1,46	1,48	1,30
Indici di situazione economica		2019	2018	2017
Redditività dei mezzi propri o ROE	Rn/PN	0,22%	0,53%	0,72%
Redditività gestione corrente o ROI	Ro/Ko	-1,67%	0,16%	0,44%

Ulteriori informazioni relative ai campi della Sezione

Nel presente riquadro:

- con riferimento al **“Numero dei dipendenti”**, indicarne la numerosità per ciascuna tipologia di rapporto di lavoro, così come risultante dall’eventuale nota integrativa al bilancio d’esercizio; indicare il numero del personale distaccato dalla o presso la società partecipata;
Dirigenti n. 32 – quadri n. 93 – impiegati n. 931 – l’azienda si è avvalsa durante l’anno di n. 3 unità in somministrazione
- con riferimento al **“Numero dei componenti dell’organo di amministrazione”**, indicare eventuali variazioni rispetto alla data del 31/12/2019, ovvero a data successiva; azioni di adeguamento del numero degli amministratori con riguardo all’art. 11 del TUSP;
Il numero dei componenti è rimasto invariato
- con riferimento ai **“Compensi dei componenti dell’organo di amministrazione”**, indicare il compenso dei singoli amministratori e eventuali rimborsi spese, gettoni di presenza, ecc.;
Presidente compenso annuo lordo € 40.000 – Consiglieri compenso lordo annuo € 16.000 ciascuno.
- con riferimento alla **“Approvazione bilancio” e “Risultato d’esercizio”**, inserire considerazioni in merito all’andamento della gestione della società.

Gli indici di bilancio (con la necessaria avvertenza che si sta analizzando una società in house il cui obiettivo principale non è massimizzare il profitto, ma fornire servizi ai prezzi più bassi possibile senza però incidere negativamente sugli equilibri aziendali) indicano una situazione patrimoniale, finanziaria ed economica equilibrata sintomatico di una efficiente gestione aziendale. Le valutazioni di bilancio si sono fondate sul presupposto della continuità aziendale anche in applicazione del D.L. 8/4/2020 n. 23. Le prospettive, pre-covid-19 di breve e medio periodo sui futuri livelli di attività e sul relativo andamento dei costi consentono di prevedere il dinamico mantenimento delle condizioni di equilibrio aziendale. Dinamica supportata anche dall'adozione di un programma di valutazione del rischio di crisi aziendale in grado di monitorare periodicamente la presenza di eventuali criticità sino ad oggi non segnalate.

I costi di funzionamento sono passati da € 33.266.841 (anno 2017) a €39.250.804 (anno 2018) e a € 41.505.586 (anno 2019). Il costo del personale è aumentato da € 49.994.523 (anno 2017) a € 51.339.669 (anno 2018) e a € 63.549.229 (anno 2019). L'incremento dei costi di funzionamento e del personale è stato causato dall'aumentata operatività della società collegata all'operazione di fusione con la partecipata Digicamere s.c.a r.l. Tale operazione ha comunque avuto riflessi positivi anche sul valore della produzione passato da € 88.937.574 (anno 2017) a € 96.919.721 (anno 2018) e a € 109.871.314 (anno 2019).

Attività produttive di beni e servizi o Distretti tecnologici

	2019	2018	2017
A1) Ricavi delle vendite e delle prestazioni	102.802.764	90.156.005	83.896.574
A5) Altri Ricavi e Proventi	6.244.238	4.295.787	3.140.024
di cui Contributi in conto esercizio	1.825.004	1.095.000	365.002

QUOTA DI POSSESSO (quota diretta e/o indiretta)

Tipologia di Partecipazione	Partecipazione diretta
Quota diretta	0,032%



Codice Fiscale Tramite	
Denominazione Tramite (organismo)	
Quota detenuta dalla Tramite nella società	

QUOTA DI POSSESSO – TIPO DI CONTROLLO

Tipo di controllo	Controllo congiunto per effetto di norme statutarie
-------------------	---

Ulteriori informazioni relative ai campi della sezione

Nel presente riquadro:

- con riferimento al **"Tipo di controllo"**, se il controllo è indiretto indicare la "tramite" controllata/controllante; se il controllo sulla "tramite" è esercitato congiuntamente con altre amministrazioni, specificare le modalità di coordinamento tra i soci pubblici per l'esercizio del controllo.

L'assemblea dei soci è il momento di elaborazione e di sintesi delle politiche e strategie aziendali condivise da tutti i soci che, tramite il Comitato di Controllo Analogico (che vigila costantemente sulla corretta attuazione operativa delle strategie aziendali partecipando ad ogni riunione dell'organo amministrativo), verificano che quanto deliberato non venga disatteso, potendo ogni singolo socio richiedere o fornire allo stesso Comitato ogni informazione ritenuta utile per il raggiungimento degli obiettivi prefissati.

INFORMAZIONI ED ESITO PER LA RAZIONALIZZAZIONE

Partecipazione ancora detenuta alla data di adozione del provvedimento	Si
Società controllata da una quotata	No



La partecipata svolge un'attività di produzione di beni e servizi a favore dell'Amministrazione?	Si
Attività svolta dalla Partecipata	Autoproduzione di beni o servizi strumentali all'ente o agli enti pubblici partecipanti o allo svolgimento delle loro funzioni (Art. 4, c. 2, lett. d)
Descrizione dell'attività	Organizzazione e gestione nell'interesse e per conto delle camere di commercio di un sistema informatico nazionale, anche ai sensi dell'art. 8 della legge 29 dicembre 1993 n. 580, in grado di trattare e distribuire in tempo reale, anche a soggetti terzi, atti, documenti e informazioni che la legge dispone siano oggetto di pubblicità legale o di pubblicità notizia o che comunque scaturiscano da registri, albi, ruoli, elenchi e repertori tenuti dalle camere di commercio.
Quota % di partecipazione detenuta dal soggetto privato	
Svolgimento di attività analoghe a quelle svolte da altre società (art.20, c.2 lett.c)	No
Necessità di contenimento dei costi di funzionamento (art.20, c.2 lett.f)	No
Necessità di aggregazione di società (art.20, c.2 lett.g)	No
L'Amministrazione ha fissato, con proprio provvedimento, obiettivi specifici sui costi di funzionamento della partecipata? (art.19, c.5)	No
Esito della ricognizione	Mantenimento senza interventi di razionalizzazione
Modalità (razionalizzazione)	
Termine previsto per la razionalizzazione	

Note	
------	--

Ulteriori informazioni relative ai campi della Sezione

Nel presente riquadro:

- con riferimento all' "**Attività svolta dalla partecipata**", indicare l'attività prevalente e se essa è svolta in favore dell'ente partecipante o della collettività di riferimento; in caso contrario, indicare altre entità beneficiarie di detta attività e le ragioni della originaria acquisizione e dell'eventuale mantenimento. Se la società gestisce partecipazioni, indicare eventuali servizi resi alle o ricevuti dalle partecipate, nonché attività operative svolte dalla holding;

Infocamere è una società in house del sistema camerale che gestisce il patrimonio informativo delle Camere di Commercio collegandole tra loro e mettendole in rete con le imprese, i cittadini, la Pubblica Amministrazione, le associazioni di categoria, gli ordini professionali e tutti gli operatori dell'informazione economica. La società mette a disposizione le piattaforme tecnologiche hardware e software per la gestione delle banche dati e dei servizi istituzionali delle camere di commercio sviluppando soluzioni in linea con quanto previsto nell'Agenda Digitale.

I servizi erogati dalla partecipata hanno come riferimento il sistema delle imprese e di alcune professioni ma sono anche di natura strumentale e svolti in funzione e su incarico delle Camere di Commercio socie.

La partecipazione è detenuta in funzione dei compiti assegnati dalla L. 29 dicembre 1993, n. 580 all'art. 2 comma 2 che prevede quanto segue: "Le camere di commercio, singolarmente o in forma associata, nell'ambito della circoscrizione territoriale di competenza, svolgono le funzioni relative a: lett. a) pubblicità legale generale e di settore mediante la tenuta del registro delle imprese, del Repertorio economico amministrativo, ai sensi dell'articolo 8, e degli altri registri ed albi attribuiti alle camere di commercio dalla legge; lett. b) formazione e gestione del fascicolo informatico di impresa in cui sono raccolti dati relativi alla costituzione, all'avvio ed all'esercizio delle attività dell'impresa, nonché funzioni di punto unico di accesso telematico in relazione alle vicende amministrative riguardanti l'attività d'impresa, ove a ciò delegate su base legale o convenzionale.....";

- con riferimento allo "**Svolgimento di attività analoghe a quelle svolte da altre società**", indicare le attività oggetto di duplicazione e le altre società partecipate in esse coinvolte;

Non vi sono attività analoghe svolte da altre partecipate

- **Ulteriori note:** Con delibera del 25/7/2019 l'assemblea dei soci Infocamere scpa, in seduta straordinaria, ha approvato la proposta di fusione nella società Infocamere della società Digicamere s.c.a r.l. prendendo atto che l'intera operazione di fusione sia subordinata all'acquisizione da parte dell'Incorporante dell'intero capitale della società Incorporanda per effetto del recesso da parte di tutti gli altri soci. Alla data del 6/12/2019 il capitale sociale di Digicamere era interamente posseduto da Infocamere per cui l'operazione di fusione ha trovato completa realizzazione nei termini previsti e la società incorporata è stata cancellata dal registro imprese in data 17/12/2019. Tale fusione non ha comportato alcun rapporto di cambio azionario né conguagli in denaro. La fusione delle società - entrambe in house al sistema camerale ed operanti nel settore della Information technology, seppure in ambiti diversi - consentirà di sviluppare sinergie nella fornitura dei servizi al sistema camerale permettendo di realizzare anche importanti economie di scala con il conseguente efficientamento dei costi di gestione e strutturali.

2

Tecnoservicecamere S.c.p.a.

DATI ANAGRAFICI DELLA PARTECIPATA

Codice Fiscale	04786421000
Denominazione	Tecnoservicecamere S.c.p.a.
Anno di costituzione della società	1994
Forma giuridica	Società consortile per azioni
Tipo di fondazione	
Altra forma giuridica	
Stato della società	Attiva
Anno di inizio della procedura	
Società con azioni quotate in mercati regolamentati	No
Società che ha emesso strumenti finanziari quotati in mercati regolamentati (ex TUSP)	No



La società è un GAL	No
---------------------	----

Ulteriori informazioni relative ai campi della Sezione

Nel presente riquadro:

- con riferimento allo "**Stato della società**", spiegare i motivi delle eventuali situazioni di inattività o sospensione, ovvero chiarire lo stato della procedura di liquidazione e la relativa data di presumibile conclusione;
- con riferimento alle "**Società con azioni quotate in mercati regolamentati**", indicare il mercato in cui le azioni della società sono quotate;
- con riferimento alla "**Società che ha emesso strumenti finanziari quotati in mercati regolamentati**", descrivere gli strumenti e indicare il mercato in cui sono quotati.

SEDE LEGALE DELLA PARTECIPATA

Stato	Italia
Provincia	Roma
Comune	Roma

SETTORE DI ATTIVITÀ DELLA PARTECIPATA

Attività 1	N.81.1
Peso indicativo dell'attività %	100%

ULTERIORI INFORMAZIONI SULLA PARTECIPATA

Società in house	Si
Previsione nello statuto di limiti sul fatturato	Si
Deliberazione di quotazione di azioni in mercati regolamentati nei termini e con le modalità di cui all'art. 26, c. 4	No



Società contenuta nell'allegato A al D.Lgs. n. 175/2016	No
Società a partecipazione pubblica di diritto singolare (art.1, c. 4, lett. A)	No
Riferimento normativo società di diritto singolare	No
La partecipata svolge attività economiche protette da diritti speciali o esclusivi insieme con altre attività svolte in regime di mercato	No
Riferimento normativo società con diritti speciali o esclusivi insieme con altre attività svolte in regime di mercato	
Società esclusa dall'applicazione dell'art. 4 con DPCM (art. 4, c. 9)	No
Società esclusa dall'applicazione dell'art. 4 con provvedimento del Presidente della Regione o delle Prov. Autonome (art. 4, c. 9)	No
Riferimento normativo atto esclusione	

DATI DI BILANCIO PER LA VERIFICA TUSP

Tipologia di attività svolta	Attività produttive di beni e servizi
Numero medio di dipendenti	467
Numero dei componenti dell'organo di amministrazione	5



Compenso dei componenti dell'organo di amministrazione	90.844
Numero dei componenti dell'organo di controllo	3
Compenso dei componenti dell'organo di controllo	16.000

	2019	2018	2017	2016	2015
Approvazione bilancio	sì	sì	sì	sì	sì
Risultato d'esercizio	155.837	104.690	71.278	139.017	160.901

Indicatori economico finanziari

Indicatori di struttura finanziaria		2019	2018	2017
% Attivo immobilizzato	AI / K	0,25	0,26	0,26
% Capitale permanente	PN + Pc / K	0,71	0,70	0,69
% Passività Correnti	Pb / K	0,29	0,30	0,31
% Capitale proprio	PN / K	0,37	0,37	0,38
% Capitale di terzi	Pc + pb / K	0,63	0,63	0,62
Elasticità degli impieghi	AC/K	0,75	0,74	0,74
Liquidità capitale investito	Ld+li/K	0,75	0,74	0,73
Rigidità dei finanziamenti	K/pb	3,40	3,36	3,23
Grado di indebitamento	K/PN	2,74	2,70	2,66
Solidità patrimoniale	PN/CS	3,13	3,01	2,93
Margini finanziari		2019	2018	2017
Margine di tesoreria	(Ld+Li) - pb	5.111.774	4.690.206	4.282.933
Capitale circolante netto	AC - pb	5.200.215	4.776.121	4.414.874
Margine di struttura	PN - AI	1.355.821	1.210.224	1.186.176
Indici di situazione finanziaria		2019	2018	2017
Liquidità	(Ld+Li)/pb	2,54	2,47	2,34
Disponibilità	AC/pb	2,57	2,50	2,39
Indice di copertura	PN/AI	1,49	1,44	1,44
Indici di situazione economica		2019	2018	2017
Redditività dei mezzi propri o ROE	Rn/PN	3,78%	2,64%	1,85%

Redditività gestione corrente o ROI	Ro/Ko	6,36%	6,05%	3,26%
--	--------------	-------	-------	-------

Ulteriori informazioni relative ai campi della Sezione

Nel presente riquadro:

- con riferimento al **“Numero dei dipendenti”**, indicarne la numerosità per ciascuna tipologia di rapporto di lavoro, così come risultante dall’eventuale nota integrativa al bilancio d’esercizio; indicare il numero del personale distaccato dalla o presso la società partecipata;

al 31/12/2019 la consistenza era la seguente dirigenti n. 2 - quadri n. 4 – impiegati n. 58 – operai 403 tutti con contratto a tempo indeterminato

- con riferimento al **“Numero dei componenti dell’organo di amministrazione”**, indicare eventuali variazioni rispetto alla data del 31/12/2019, ovvero a data successiva; azioni di adeguamento del numero degli amministratori con riguardo all’art. 11 del TUSP; Il numero dei componenti è rimasto invariato.

- con riferimento ai **“Compensi dei componenti dell’organo di amministrazione”**, indicare il compenso dei singoli amministratori e eventuali rimborsi spese, gettoni di presenza, ecc.;

Presidente compenso annuo lordo € 30.000, Consigliere delegato compenso annuo lordo € 50.000, Consigliere compenso annuo lordo € 6.000.

- con riferimento alla **“Approvazione bilancio” e “Risultato d’esercizio”**, inserire considerazioni in merito all’andamento della gestione della società.

Gli indici di bilancio (con la necessaria avvertenza che si sta analizzando una società in house il cui obiettivo principale non è massimizzare il profitto, ma fornire servizi ai prezzi più bassi possibile senza però incidere negativamente sugli equilibri aziendali) indicano una situazione patrimoniale, finanziaria ed economica equilibrata. Le valutazioni di bilancio si sono fondate sul presupposto della continuità aziendale anche in applicazione del D.L. 8/4/2020 n. 23.

Il valore della produzione è costantemente cresciuto da € 13.898.437 (anno 2017) a € 14.778.241 (anno 2018) e a € 15.417.391 (anno 2019). I costi di funzionamento sono passati da € 4.272.228 (anno 2017) a € 4.163.425 (2018) e a € 4.379.036 (anno 2019). Il costo del personale è passato da € 9.447.180 (anno 2017) a € 10.330.316 (anno 2018) e a € 10.707.912 (anno 2019). L’andamento dei costi risulta direttamente e congruamente correlato all’andamento del valore della produzione. Le prospettive pre-covid 19 di breve e medio periodo sui futuri livelli di attività e sul relativo andamento dei costi consentono, in base al budget di previsione approvato dall’assemblea per l’anno 2020 – dove si stima un incremento dei ricavi a € 15.900.000 a fronte di costi del personale di € 10.500.000 e a



costi di funzionamento pari a € 4.000.000 - di prevedere il dinamico mantenimento delle condizioni di equilibrio aziendale. Dinamica supportata anche dall'adozione di un programma di valutazione del rischio di crisi aziendale in grado di monitorare periodicamente la presenza di eventuali criticità sino ad oggi non segnalate.

Attività produttive di beni e servizi o Distretti tecnologici

	2019	2018	2017
A1) Ricavi delle vendite e delle prestazioni	15.393.587	14.819.775	14.006.160
A5) Altri Ricavi e Proventi	17.842	10.088	35.500
di cui Contributi in conto esercizio	0	0	0

QUOTA DI POSSESSO (quota diretta e/o indiretta)

Tipologia di Partecipazione	Partecipazione diretta
Quota diretta	0,052%
Codice Fiscale Tramite	
Denominazione Tramite (organismo)	
Quota detenuta dalla Tramite nella società	

QUOTA DI POSSESSO – TIPO DI CONTROLLO

Tipo di controllo	Controllo congiunto per effetto di norme statutarie
--------------------------	---

Ulteriori informazioni relative ai campi della sezione

Nel presente riquadro:

- con riferimento al **"Tipo di controllo"**, se il controllo è indiretto indicare la "tramite" controllata/controllante; se il controllo sulla "tramite" è esercitato congiuntamente con altre amministrazioni, specificare le modalità di coordinamento tra i soci pubblici per l'esercizio del controllo.

L'assemblea dei soci è il momento di elaborazione e di sintesi delle politiche e strategie aziendali condivise da tutti i soci che, tramite il Comitato di Controllo Analogo (che vigila costantemente sulla corretta attuazione operativa delle strategie aziendali partecipando ad ogni riunione dell'organo amministrativo), verificano che quanto deliberato non venga disatteso, potendo ogni singolo socio richiedere o fornire allo stesso Comitato ogni informazione ritenuta utile per il raggiungimento degli obiettivi prefissati.

INFORMAZIONI ED ESITO PER LA RAZIONALIZZAZIONE

Partecipazione ancora detenuta alla data di adozione del provvedimento	Si
Società controllata da una quotata	No
La partecipata svolge un'attività di produzione di beni e servizi a favore dell'Amministrazione?	Si
Attività svolta dalla Partecipata	Autoproduzione di beni o servizi strumentali all'ente o agli enti pubblici partecipanti o allo svolgimento delle loro funzioni (Art. 4, c. 2, lett. d)
Descrizione dell'attività	La società fornisce servizi di global service nell'ambito della conduzione e manutenzione degli impianti, dei traslochi, oltre a servizi inerenti la progettazione degli edifici, la direzione dei lavori, il collaudo ed altre attività, anche inerenti la sicurezza, nell'ambito dell'ingegneria e dell'architettura.
Quota % di partecipazione detenuta dal soggetto privato	



Svolgimento di attività analoghe a quelle svolte da altre società (art.20, c.2 lett.c)	No
Necessità di contenimento dei costi di funzionamento (art.20, c.2 lett.f)	No
Necessità di aggregazione di società (art.20, c.2 lett.g)	No
L'Amministrazione ha fissato, con proprio provvedimento, obiettivi specifici sui costi di funzionamento della partecipata? (art.19, c.5)	No
Esito della ricognizione	Mantenimento senza interventi
Modalità (razionalizzazione)	
Termine previsto per la razionalizzazione	
Note	

Ulteriori informazioni relative ai campi della Sezione

Nel presente riquadro:

- con riferimento all' "**Attività svolta dalla partecipata**", indicare l'attività prevalente e se essa è svolta in favore dell'ente partecipante o della collettività di riferimento; in caso contrario, indicare altre entità beneficiarie di detta attività e le ragioni della originaria acquisizione e dell'eventuale mantenimento. Se la società gestisce partecipazioni, indicare eventuali servizi resi alle o ricevuti dalle partecipate, nonché attività operative svolte dalla holding;

La società provvede alla fornitura di: 1) servizi di progettazione (edile e impiantistica) e direzione lavori, nell'ambito dell'edilizia pubblica per opere di nuova realizzazione o interventi su patrimonio esistente, 2) di Global Service quale insieme di operazioni di gestione e coordinamento di tutti i servizi necessari al funzionamento di ciascun immobile e delle persone ad esso collegate nonché in prestazioni relative alla manutenzione di tutti gli



impianti presenti negli immobili stessi, 3) di servizi connessi alla certificazione energetica ed energy management, 4) supporto in materia di sicurezza e igiene sul lavoro dlgs 81/08

Quale società "in house" del sistema camerale assicura servizi di assistenza e supporto tecnico-specialistico, per lo svolgimento di funzioni a carattere interno principalmente collegate alla gestione degli immobili dei soci partecipanti.

- con riferimento allo "**Svolgimento di attività analoghe a quelle svolte da altre società**", indicare le attività oggetto di duplicazione e le altre società partecipate in esse coinvolte;

Non vi sono attività analoghe svolte da altre partecipate

3 INTER.CAM. società consortile a r.l.

DATI ANAGRAFICI DELLA PARTECIPATA

Codice Fiscale	02894610548
Denominazione	INTER.CAM. SOCIETA' CONSORTILE A R.L.
Anno di costituzione della società	2006
Forma giuridica	Società consortile a responsabilità limitata
Tipo di fondazione	
Altra forma giuridica	
Stato della società	Attiva
Anno di inizio della procedura	
Società con azioni quotate in mercati regolamentati	No
Società che ha emesso strumenti finanziari quotati in mercati regolamentati (ex TUSP)	No
La società è un GAL	No

Ulteriori informazioni relative ai campi della Sezione

Nel presente riquadro:



- con riferimento allo "**Stato della società**", spiegare i motivi delle eventuali situazioni di inattività o sospensione, ovvero chiarire lo stato della procedura di liquidazione e la relativa data di presumibile conclusione;
- con riferimento alle "**Società con azioni quotate in mercati regolamentati**", indicare il mercato in cui le azioni della società sono quotate;
- con riferimento alla "**Società che ha emesso strumenti finanziari quotati in mercati regolamentati**", descrivere gli strumenti e indicare il mercato in cui sono quotati.

SEDE LEGALE DELLA PARTECIPATA

Stato	Italia
Provincia	Perugia
Comune	Perugia

SETTORE DI ATTIVITÀ DELLA PARTECIPATA

Attività 1	J.63.11.19
Peso indicativo dell'attività %	50%

ULTERIORI INFORMAZIONI SULLA PARTECIPATA

Società in house	Si
Previsione nello statuto di limiti sul fatturato	Si
Deliberazione di quotazione di azioni in mercati regolamentati nei termini e con le modalità di cui all'art. 26, c. 4	No
Società contenuta nell'allegato A al D. Lgs. n. 175/2016	No
Società a partecipazione pubblica di diritto singolare (art.1, c. 4, lett. A)	No



Riferimento normativo società di diritto singolare	No
La partecipata svolge attività economiche protette da diritti speciali o esclusivi insieme con altre attività svolte in regime di mercato	No
Riferimento normativo società con diritti speciali o esclusivi insieme con altre attività svolte in regime di mercato	
Società esclusa dall'applicazione dell'art. 4 con DPCM (art. 4, c. 9)	No
Società esclusa dall'applicazione dell'art. 4 con provvedimento del Presidente della Regione o delle Prov. Autonome (art. 4, c. 9)	No
Riferimento normativo atto esclusione	

DATI DI BILANCIO PER LA VERIFICA TUSP

Tipologia di attività svolta	Attività produttive di beni e servizi
Numero medio di dipendenti	26
Numero dei componenti dell'organo di amministrazione	3
Compenso dei componenti dell'organo di amministrazione	8.638
Numero dei componenti dell'organo di controllo	1
Compenso dei componenti dell'organo di controllo	7.613



	2019	2018	2017	2016	2015
Approvazione bilancio	sì	sì	sì	sì	sì
Risultato d'esercizio	0	0	0	0	0

Indicatori economico finanziari

Indicatori di struttura finanziaria		2019	2018	2017
% Attivo immobilizzato	AI / K	0,00	0,00	0,00
% Capitale permanente	PN + Pc / K	0,78	0,71	0,69
% Passività Correnti	Pb / K	0,22	0,29	0,31
% Capitale proprio	PN / K	0,07	0,10	0,11
% Capitale di terzi	Pc + pb / K	0,93	0,90	0,89
Elasticità degli impieghi	AC/K	1,00	1,00	1,00
Liquidità capitale investito	Ld+li/K	1,00	1,00	1,00
Rigidità dei finanziamenti	K/pb	4,59	3,39	3,23
Grado di indebitamento	K/PN	15,06	9,91	8,91
Solidità patrimoniale	PN/CS	1,01	1,01	1,01
Margini finanziari		2019	2018	2017
Margine di tesoreria	(Ld+Li) - pb	593.901	352.467	310.167
Capitale circolante netto	AC - pb	593.901	352.467	310.167
Margine di struttura	PN - AI	50.420	50.420	50.420
Indici di situazione finanziaria		2019	2018	2017
Liquidità	(Ld+Li)/pb	4,59	3,39	3,23
Disponibilità	AC/pb	4,59	3,39	3,23
Indice di copertura	PN/AI	n.c.	n.c.	n.c.
Indici di situazione economica		2019	2018	2017
Redditività dei mezzi propri o ROE	Rn/PN	0,00%	0,00%	0,00%
Redditività gestione corrente o ROI	Ro/Ko	0,18%	-0,63%	0,36%

Ulteriori informazioni relative ai campi della Sezione

Nel presente riquadro:

- con riferimento al "Numero dei dipendenti", indicarne la numerosità per ciascuna tipologia di rapporto di lavoro, così come risultante dall'eventuale nota integrativa al



bilancio d'esercizio; indicare il numero del personale distaccato dalla o presso la società partecipata;

al 31/12/2019 i dati occupazionali erano i seguenti:

quadri n. 1- Impiegati n. 28 , tutti con contratto a tempo indeterminato;

- con riferimento al **"Numero dei componenti dell'organo di amministrazione"**, indicare eventuali variazioni rispetto alla data del 31/12/2019, ovvero a data successiva; azioni di adeguamento del numero degli amministratori con riguardo all'art. 11 del TUSP; Il numero dei componenti è rimasto invariato

- con riferimento ai **"Compensi dei componenti dell'organo di amministrazione"**, indicare il compenso dei singoli amministratori e eventuali rimborsi spese, gettoni di presenza, ecc.;

Presidente compenso annuo lordo € 8.638 - Consigliere nessun compenso.

con riferimento alla **"Approvazione bilancio" e "Risultato d'esercizio"**, inserire considerazioni in merito all'andamento della gestione della società.

Gli indici di bilancio (con la necessaria avvertenza che si sta analizzando una società in house il cui obiettivo principale non è massimizzare il profitto, ma fornire servizi ai prezzi più bassi possibile senza però incidere negativamente sugli equilibri aziendali) indicano una situazione patrimoniale, finanziaria ed economica equilibrata sintomatico di una efficiente gestione aziendale. Le valutazioni di bilancio si sono fondate sul presupposto della continuità aziendale anche in applicazione del D.L. 8/4/2020 n. 23.

Equilibrio che si ritiene possa consolidarsi anche in ragione della cessione, a favore della società, del ramo di azienda dell'Unione Regionale delle Camere di Commercio dell'Umbria. Cessione avvenuta in data 27/9/2019 con anche il passaggio di n. 4 unità lavorative. Ciò ha consentito di incrementare il volume dei servizi erogati con evidenti riflessi, da un lato, nel valore della produzione che è passato da € 787.950 (anno 2018) a € 848.381 (anno 2019) e dall'altro, nell'incremento sia dei costi di funzionamento - passati da € 56.365 (anno 2018) a € 65.138 (anno 2019) - che del costo per il personale - passato da € 733.400 (anno 2018) a € 781.105 (anno 2019).

Gli oneri che gravano sul bilancio dell'Ente sono relativi al costo dei servizi affidati alla società in house. Per le prestazioni rese dalla società consortile in oggetto la Camera di Commercio beneficia del regime di esenzione IVA ex art. 10 comma 2 D.P.R. 633/1972 in quanto i corrispettivi delle prestazioni a carico dei soci non superano i costi di diretta imputazione dei servizi stessi. Nell'ambito della gestione economica della Società si è proceduto alla determinazione delle tariffe da applicare alle singole prestazioni, elaborate sulla base dei meri costi di diretta imputazione, ai quali si sommano i costi indiretti determinati in misura mediamente non superiore all'10% posto che la Società stessa non applica nei confronti dell'Amministrazione alcun markup sui costi di produzione. Tali



modalità operative consentono infatti alla Società di perseguire un costante equilibrio economico finanziario, senza mai superare le tariffe soglia praticate sul mercato.

Le prospettive pre-covid 19 di breve e medio periodo sui futuri livelli di attività e sul relativo andamento dei costi consentono di prevedere il dinamico mantenimento delle condizioni di equilibrio aziendale. Dinamica supportata anche dall'adozione di un programma di valutazione del rischio di crisi aziendale in grado di monitorare periodicamente la presenza di eventuali criticità sino ad oggi non segnalate. Il budget 2020 prevede un valore della produzione pari a € 1.105.090 a fronte di costi di funzionamento di € 104.000 e costi per il personale di € 1.000.000.

L'aumento dei ricavi conseguiti nel 2019 ed il prospettato aumento per l'anno 2020 (confermato dai dati di preconsuntivo) consentono di convergere verso il superamento del limite posto dall'art art. 20 comma 2 lett. d) del T.U.S.P.

Attività produttive di beni e servizi o Distretti tecnologici

	2019	2018	2017
A1) Ricavi delle vendite e delle prestazioni	848.372	787.948	781.128
A5) Altri Ricavi e Proventi	9	2	1
di cui Contributi in conto esercizio	0	0	0

QUOTA DI POSSESSO (quota diretta e/o indiretta)

Tipologia di Partecipazione	Partecipazione diretta
Quota diretta	12,00%
Codice Fiscale Tramite	
Denominazione Tramite (organismo)	
Quota detenuta dalla Tramite nella società	



QUOTA DI POSSESSO – TIPO DI CONTROLLO

Tipo di controllo	controllo congiunto per effetto di norme statutarie
--------------------------	---

Ulteriori informazioni relative ai campi della sezione

Nel presente riquadro:

- con riferimento al **"Tipo di controllo"**, se il controllo è indiretto indicare la "tramite" controllata/controllante; se il controllo sulla "tramite" è esercitato congiuntamente con altre amministrazioni, specificare le modalità di coordinamento tra i soci pubblici per l'esercizio del controllo.

INFORMAZIONI ED ESITO PER LA RAZIONALIZZAZIONE

Partecipazione ancora detenuta alla data di adozione del provvedimento	Si
Società controllata da una quotata	No
La partecipata svolge un'attività di produzione di beni e servizi a favore dell'Amministrazione?	Si
Attività svolta dalla Partecipata	Autoproduzione di beni o servizi strumentali all'ente o agli enti pubblici partecipanti o allo svolgimento delle loro funzioni (Art. 4, c. 2, lett. d)
Descrizione dell'attività	Fornitura di prestazioni relative all'acquisizione di dati forniti dall'utenza per aggiornamento Registro Imprese ed altri albi, svolgimento indagini statistiche, gestione rapporti con l'utenza tramite call center, reception e portineria.
Quota % di partecipazione detenuta dal soggetto privato	



Svolgimento di attività analoghe a quelle svolte da altre società (art.20, c.2 lett.c)	No
Necessità di contenimento dei costi di funzionamento (art.20, c.2 lett. f)	No
Necessità di aggregazione di società (art.20, c.2 lett. g)	No
L'Amministrazione ha fissato, con proprio provvedimento, obiettivi specifici sui costi di funzionamento della partecipata? (art.19, c.5)	No
Esito della ricognizione	Mantenimento senza interventi di razionalizzazione
Modalità (razionalizzazione)	
Termine previsto per la razionalizzazione	
Note	

Ulteriori informazioni relative ai campi della Sezione

Nel presente riquadro:

- con riferimento all' "**Attività svolta dalla partecipata**", indicare l'attività prevalente e se essa è svolta in favore dell'ente partecipante o della collettività di riferimento; in caso contrario, indicare altre entità beneficiarie di detta attività e le ragioni della originaria acquisizione e dell'eventuale mantenimento. Se la società gestisce partecipazioni, indicare eventuali servizi resi alle o ricevuti dalle partecipate, nonché attività operative svolte dalla holding;

La società fornisce prestazioni relative alla gestione dei rapporti con l'utenza (es call center, portineria, reception) allo svolgimento di indagini statistiche, all'acquisizione dati ed immissione negli applicativi relativi al registro imprese, artigianato, albo gestori ambientali, marchi e brevetti, ufficio metrico.

I servizi erogati dalla partecipata sono di interesse generale ma anche di natura strumentale svolti in funzione e su incarico delle Camere di Commercio socie.

- con riferimento allo "**Svolgimento di attività analoghe a quelle svolte da altre società**", indicare le attività oggetto di duplicazione e le altre società partecipate in esse coinvolte;

Non vi sono attività analoghe svolte da altre partecipate.

4
Patto 2000 s.c.a r.l. in liquidazione
DATI ANAGRAFICI DELLA PARTECIPATA

Codice Fiscale	02322700549
Denominazione	Patto 2000 s.c.a r.l. in liquidazione
Anno di costituzione della società	1998
Forma giuridica	Società consortile a responsabilità limitata
Tipo di fondazione	
Altra forma giuridica	
Stato della società	Sono in corso procedure di liquidazione volontaria
Anno di inizio della procedura	2019



Società con azioni quotate in mercati regolamentati	No
Società che ha emesso strumenti finanziari quotati in mercati regolamentati (ex TUSP)	No
La società è un GAL	No

Ulteriori informazioni relative ai campi della Sezione

Nel presente riquadro:

- con riferimento allo "**Stato della società**", spiegare i motivi delle eventuali situazioni di inattività o sospensione, ovvero chiarire lo stato della procedura di liquidazione e la relativa data di presumibile conclusione;
- con riferimento alle "**Società con azioni quotate in mercati regolamentati**", indicare il mercato in cui le azioni della società sono quotate;
- con riferimento alla "**Società che ha emesso strumenti finanziari quotati in mercati regolamentati**", descrivere gli strumenti e indicare il mercato in cui sono quotati.

SEDE LEGALE DELLA PARTECIPATA

Stato	Italia
Provincia	Perugia
Comune	Città della Pieve

SETTORE DI ATTIVITÀ DELLA PARTECIPATA

Attività 1	M.70.22.09
Peso indicativo dell'attività %	100%

ULTERIORI INFORMAZIONI SULLA PARTECIPATA

Società in house	No
Previsione nello statuto di limiti sul fatturato	No



Deliberazione di quotazione di azioni in mercati regolamentati nei termini e con le modalità di cui all'art. 26, c. 4	No
Società contenuta nell'allegato A al D.Lgs. n. 175/2016	No
Società a partecipazione pubblica di diritto singolare (art.1, c. 4, lett. A)	No
Riferimento normativo società di diritto singolare	No
La partecipata svolge attività economiche protette da diritti speciali o esclusivi insieme con altre attività svolte in regime di mercato	No
Riferimento normativo società con diritti speciali o esclusivi insieme con altre attività svolte in regime di mercato	
Società esclusa dall'applicazione dell'art. 4 con DPCM (art. 4, c. 9)	No
Società esclusa dall'applicazione dell'art. 4 con provvedimento del Presidente della Regione o delle Prov. Autonome (art. 4, c. 9)	No
Riferimento normativo atto esclusione	

DATI DI BILANCIO PER LA VERIFICA TUSP

Tipologia di attività svolta	Attività produttive di beni e servizi
Numero medio di dipendenti	3



Numero dei componenti dell'organo di amministrazione	1
Compenso dei componenti dell'organo di amministrazione	0
Numero dei componenti dell'organo di controllo	1
Compenso dei componenti dell'organo di controllo	2.080

	2019	2018	2017	2016	2015
Approvazione bilancio	sì	sì	sì	sì	sì
Risultato d'esercizio	-80.313	30.016	18.328	4.195	1.124

Indicatori economico finanziari

Indicatori di struttura finanziaria		2019	2018	2017
% Attivo immobilizzato	AI / K	0,00	0,01	0,01
% Capitale permanente	PN + Pc / K	0,87	0,82	0,75
% Passività Correnti	Pb / K	0,13	0,18	0,25
% Capitale proprio	PN / K	0,64	0,51	0,43
% Capitale di terzi	Pc + pb / K	0,36	0,49	0,57
Elasticità degli impieghi	AC/K	1,00	0,99	0,99
Liquidità capitale investito	Ld+li/K	1,00	0,99	0,99
Rigidità dei finanziamenti	K/pb	7,95	5,56	3,97
Grado di indebitamento	K/PN	1,57	1,97	2,32
Solidità patrimoniale	PN/CS	4,07	2,31	1,77
Margini finanziari		2019	2018	2017
Margine di tesoreria	(Ld+Li) - pb	310.495	205.418	168.139
Capitale circolante netto	AC - pb	310.495	205.418	168.139
Margine di struttura	PN - AI	225.544	126.659	95.446
Indici di situazione finanziaria		2019	2018	2017
Liquidità	(Ld+Li)/pb	7,92	5,53	3,91
Disponibilità	AC/pb	7,93	5,53	3,91
Indice di copertura	PN/AI	388,53	80,56	32,04

Indici di situazione economica		2019	2018	2017
Redditività dei mezzi propri o ROE	Rn/PN	-45,33%	23,40%	18,60%
Redditività gestione corrente o ROI	Ro/Ko	-36,69%	19,24%	10,72%

Ulteriori informazioni relative ai campi della Sezione

Nel presente riquadro:

- con riferimento al **"Numero dei dipendenti"**, indicarne la numerosità per ciascuna tipologia di rapporto di lavoro, così come risultante dall'eventuale nota integrativa al bilancio d'esercizio; indicare il numero del personale distaccato dalla o presso la società partecipata;
impiegati n. 3
- con riferimento al **"Numero dei componenti dell'organo di amministrazione"**, indicare eventuali variazioni rispetto alla data del 31/12/2019, ovvero a data successiva; azioni di adeguamento del numero degli amministratori con riguardo all'art. 11 del TUSP; in data 30/4/2019 è stato nominato il liquidatore
- con riferimento ai **"Compensi dei componenti dell'organo di amministrazione"**, indicare il compenso dei singoli amministratori e eventuali rimborsi spese, gettoni di presenza, ecc.;
Presidente compenso annuo lordo di € 15.321,60 anno 2019 pro rata. Liquidatore nessun compenso
- con riferimento alla **"Approvazione bilancio"** e **"Risultato d'esercizio"**, inserire considerazioni in merito all'andamento della gestione della società.
La messa in liquidazione della società in data 30/4/2019 rende parzialmente significativa l'analisi degli indici di bilancio sopra riportati.

Attività produttive di beni e servizi o Distretti tecnologici

	2019	2018	2017
A1) Ricavi delle vendite e delle prestazioni	91.898	215.308	224.515
A5) Altri Ricavi e Proventi	3	2	60
di cui Contributi in conto esercizio	0	0	0



QUOTA DI POSSESSO (quota diretta e/o indiretta)

Tipologia di Partecipazione	Partecipazione diretta
Quota diretta	4,560%
Codice Fiscale Tramite	
Denominazione Tramite (organismo)	
Quota detenuta dalla Tramite nella società	

QUOTA DI POSSESSO – TIPO DI CONTROLLO

Tipo di controllo	Nessuno
-------------------	---------

Ulteriori informazioni relative ai campi della sezione

Nel presente riquadro:

- con riferimento al **"Tipo di controllo"**, se il controllo è indiretto indicare la "tramite" controllata/controllante; se il controllo sulla "tramite" è esercitato congiuntamente con altre amministrazioni, specificare le modalità di coordinamento tra i soci pubblici per l'esercizio del controllo.

INFORMAZIONI ED ESITO PER LA RAZIONALIZZAZIONE

Partecipazione ancora detenuta alla data di adozione del provvedimento	Si
Società controllata da una quotata	No
La partecipata svolge un'attività di produzione di beni e servizi a favore dell'Amministrazione?	No



Attività svolta dalla Partecipata	Coordinamento e attuazione patti territoriali e contratti d'area ex delibera CIPE 21/03/1997 (Art. 26, c.7)
Descrizione dell'attività	Realizzazione del patto territoriale per lo sviluppo dell'area valdichiana-amiata-trasimeno-orvietano riguardante - ai sensi dell'art. 22, comma e), della l. 08/06/90 n. 142 come integrata dalle l. 15/05/97 n. 127, e ai sensi della comunicazione della commissione europea del 05/06/1996, della delibera Cipe 25/02/94, della l. 341/95, della l. 28/12/96 n. 662 e della delibera Cipe 21/03/97- i territori delle province di Perugia, Siena, Terni
Quota % di partecipazione detenuta dal soggetto privato	
Svolgimento di attività analoghe a quelle svolte da altre società (art.20, c.2 lett.c)	No
Necessità di contenimento dei costi di funzionamento (art.20, c.2 lett.f)	No
Necessità di aggregazione di società (art.20, c.2 lett.g)	No
L'Amministrazione ha fissato, con proprio provvedimento, obiettivi specifici sui costi di funzionamento della partecipata? (art.19, c.5)	No
Esito della ricognizione	Revoca liquidazione
Modalità (razionalizzazione)	
Termine previsto per la razionalizzazione	1/5/2021
Note	



Ulteriori informazioni relative ai campi della Sezione

Nel presente riquadro:

- con riferimento all' "**Attività svolta dalla partecipata**", indicare l'attività prevalente e se essa è svolta in favore dell'ente partecipante o della collettività di riferimento; in caso contrario, indicare altre entità beneficiarie di detta attività e le ragioni della originaria acquisizione e dell'eventuale mantenimento. Se la società gestisce partecipazioni, indicare eventuali servizi resi alle o ricevuti dalle partecipate, nonché attività operative svolte dalla holding;

L'attività della società qual soggetto responsabile del patto territoriale VATO si prefigge l'obiettivo di fungere da cabina di regia del programma di sviluppo integrato dell'area. L'elaborazione di "progetti guida integrati" legati ad una strategia comune non basata sulle semplice sommatoria degli investimenti effettuati dai soggetti pubblici e privati, permette di ottenere un valore aggiunto che eleva la competitività dei territori. Gli ultimi n. 23 progetti approvati dal MISE nel 2014 e i n. 15 approvati nel 2015 rispettivamente per € 3,5 milioni e € 2,6 milioni è un risultato tangibile di come l'operato della società partecipata abbia contribuito alla utilizzazione di risorse per investimenti a ricaduta diretta sul territorio. La Società provvede a: rappresentare in modo unitario gli interessi dei soggetti sottoscrittori; attivare risorse finanziarie per consentire l'anticipazione e/o il cofinanziamento di eventuali contributi statali, regionali e comunitari, ivi compresa la promozione del ricorso alle sovvenzioni globali; attivare le risorse tecniche ed organizzative necessarie alla realizzazione del Patto; verificare e garantire la coerenza di nuove iniziative con l'obiettivo di sviluppo locale a cui è finalizzato il Patto; promuovere la convocazione, ove necessario, di conferenze di servizi; assumere ogni altra iniziativa utile alla realizzazione del Patto e quindi delle azioni connesse allo sviluppo dell'area interessata. L'attività della società va quindi valutata ben oltre il limitato fatturato medio di periodo.

La partecipazione è detenuta in funzione dei compiti assegnati dalla L. 29 dicembre 1993, n. 580 all'art. 2 comma 2 che prevede quanto segue: "Le camere di commercio, singolarmente o in forma associata, nell'ambito della circoscrizione territoriale di competenza, svolgono le funzioni relative a: d) sostegno alla competitività delle imprese e dei territori tramite attività d'informazione economica e assistenza tecnica alla creazione di imprese e start up, informazione, formazione, supporto organizzativo e assistenza alle piccole e medie imprese..." La partecipazione è detenuta anche in osservanza dell'art. 26 comma 7 del d.lgs 175/2016 che recita: "Sono fatte salve, fino al completamento dei relativi progetti, le partecipazioni pubbliche nelle società costituite per il coordinamento e l'attuazione dei patti territoriali e dei contratti d'area per lo sviluppo



locale, ai sensi della delibera Cipe 21 marzo 1997"

- con riferimento allo "**Svolgimento di attività analoghe a quelle svolte da altre società**", indicare le attività oggetto di duplicazione e le altre società partecipate in esse coinvolte;

Non vi sono attività analoghe svolte da altre partecipate

- **Ulteriori note**

Con delibera assembleare del 30.04.2019 la società ha approvato il bilancio di esercizio relativo all'anno 2018 che ha visto la realizzazione di un utile pari a € 30.016,00 completamente destinato a riserve. Nonostante i tre esercizi precedenti siano stati caratterizzati da un bilancio chiuso in utile, l'assemblea dei soci ha preso atto che le risorse a disposizione della Società - provenienti quasi esclusivamente dalle convenzioni con i soci pubblici per la cura dei progetti infrastrutturali - non saranno sufficienti a coprire le spese previste per gli esercizi 2019 e seguenti.

Conseguentemente, in assenza di prospettive certe, l'assemblea, procedendo in sessione straordinaria, ha deliberato la messa in liquidazione della società e la nomina di un liquidatore, conferendogli lo specifico incarico di conseguire l'obiettivo del completamento degli obblighi e delle finalità di competenza della società, derivanti dal ruolo di soggetto responsabile del Patto Territoriale, come previsto dal DM 320/2000 e relativo Disciplinare, al fine di evitare i danni derivanti dalla cessazione dell'attività che impedirebbe il completo assolvimento degli obblighi della società stessa. La chiusura della liquidazione è prevista entro il 31/12/2022. I tempi sono strettamente collegati alle attività svolte dai Soggetti Attuatori e del Ministero competente per il completamento dei procedimenti agevolativi ancora in corso.

5

Retecamere s.c.a r.l. in liquidazione

DATI ANAGRAFICI DELLA PARTECIPATA

Codice Fiscale	08618091006
Denominazione	Retecamere società consortile a r. l.
Anno di costituzione della società	2005
Forma giuridica	Società consortile a responsabilità limitata
Tipo di fondazione	
Altra forma giuridica	

Stato della società	Sono in corso procedure di liquidazione volontaria
Anno di inizio della procedura	2013
Società con azioni quotate in mercati regolamentati	No
Società che ha emesso strumenti finanziari quotati in mercati regolamentati (ex TUSP)	No
La società è un GAL	No

Ulteriori informazioni relative ai campi della Sezione

Nel presente riquadro:

- con riferimento allo "**Stato della società**", spiegare i motivi delle eventuali situazioni di inattività o sospensione, ovvero chiarire lo stato della procedura di liquidazione e la relativa data di presumibile conclusione;

La partecipata non ha concluso la fase di liquidazione in quanto sono ancora in corso alcune cause civili dall'esito delle quali può derivare l'ordinata chiusura della liquidazione o la sua trasformazione in procedura concorsuale.

Causa civile inerente la determinazione di contributi consortili aggiuntivi

L'Assemblea dei Soci, in data 4 settembre 2013, preso atto della situazione patrimoniale al 30 giugno 2013 che, evidenziava una perdita pari ad euro 1.063.176 e un patrimonio netto negativo pari ad € 837.688, deliberava di non ripianare la perdita e conseguentemente, verificatasi la causa di scioglimento di cui all'art. 2484 numero 4) del codice civile, la liquidazione della società nominando un Liquidatore. A quest'ultimo veniva attribuito ogni potere all'uopo occorrente, con facoltà di compiere tutti gli atti utili alla liquidazione ai sensi e per gli effetti dell'art. 2489 codice civile anche con riferimento al personale dipendente, la conclusione di transazioni, la cessione di crediti. Veniva inoltre autorizzato a continuare, ai fini della liquidazione e in funzione del miglior realizzo, l'esercizio provvisorio dell'impresa sociale allo scopo anche di assicurare l'ultimazione dei contratti in corso.

Successivamente l'assemblea dei soci, a maggioranza, deliberava altre due volte, di richiedere a tutti i soci il versamento di contributi consortili aggiuntivi volti a ripianare le perdite derivanti dal deterioramento di un importante credito vantato nei confronti di Buonitalia spa (società partecipata dal MIPAAF). Contro tali delibere la Camera di

Commercio di Firenze ha proceduto alla loro impugnazione in sede giudiziale. Il Tribunale di Roma, con sentenza del 19 ottobre 2017, ha accolto la domanda e annullato le delibere assembleari del 21 luglio 2014 e del 2 luglio 2015. La società avverso la sentenza del Tribunale ha presentato appello.

Se l'iter giudiziario si dovesse concludere negativamente per la società, svanirebbe la possibilità di chiudere in bonis la fase liquidatoria dando spazio all'apertura della procedura concorsuale.

Causa civile inerente il credito nei confronti di Buonitalia spa.

La società al fine di tentare il recupero di un importante credito nei confronti di Buonitalia spa, (società controllata dal Ministero delle Politiche Agricole Alimentari e Forestali al 70% e con ISMEA tra i soci di minoranza) ha intentato una causa civile contro la società debitrice, il Ministero controllante e l'ISMEA. Con sentenza n.8093 del 20 aprile 2018 il Tribunale di Roma ha integralmente rigettato le azioni nei confronti di tutti i convenuti. Contro tale sentenza è stato proposto appello.

Visti i ricorsi in appello presentati, ed i tempi medi di soluzione dei conflitti in appello, non si può ragionevolmente stimare alcun termine per la conclusione dell'intervento di razionalizzazione. Lasso di tempo comunque soggetto a variabili esterne non gestibili dai soci della partecipata salvo rinuncia alla azione di tutela degli interessi coinvolti.

- con riferimento alle **"Società con azioni quotate in mercati regolamentati"**, indicare il mercato in cui le azioni della società sono quotate;
- con riferimento alla **"Società che ha emesso strumenti finanziari quotati in mercati regolamentati"**, descrivere gli strumenti e indicare il mercato in cui sono quotati.

SEDE LEGALE DELLA PARTECIPATA

Stato	Italia
Provincia	Roma
Comune	Roma

SETTORE DI ATTIVITÀ DELLA PARTECIPATA

Attività 1	S.94
Peso indicativo dell'attività %	50%



ULTERIORI INFORMAZIONI SULLA PARTECIPATA

Società in house	Si
Previsione nello statuto di limiti sul fatturato	No
Deliberazione di quotazione di azioni in mercati regolamentati nei termini e con le modalità di cui all'art. 26, c. 4	No
Società contenuta nell'allegato A al D.Lgs. n. 175/2016	No
Società a partecipazione pubblica di diritto singolare (art.1, c. 4, lett. A)	No
Riferimento normativo società di diritto singolare	No
La partecipata svolge attività economiche protette da diritti speciali o esclusivi insieme con altre attività svolte in regime di mercato	No
Riferimento normativo società con diritti speciali o esclusivi insieme con altre attività svolte in regime di mercato	
Società esclusa dall'applicazione dell'art. 4 con DPCM (art. 4, c. 9)	No
Società esclusa dall'applicazione dell'art. 4 con provvedimento del Presidente della Regione o delle Prov. Autonome (art. 4, c. 9)	No
Riferimento normativo atto esclusione	



DATI DI BILANCIO PER LA VERIFICA TUSP

Tipologia di attività svolta	Attività produttive di beni e servizi
Numero medio di dipendenti	0
Numero dei componenti dell'organo di amministrazione	1
Compenso dei componenti dell'organo di amministrazione	0
Numero dei componenti dell'organo di controllo	1
Compenso dei componenti dell'organo di controllo	7.280

	2019	2018	2017	2016	2015
Approvazione bilancio	no	no	si	si	si
Risultato d'esercizio	n.d.	n.d.	- 3.233	- 6.392	- 10.199

Ulteriori informazioni relative ai campi della Sezione

Nel presente riquadro:

- con riferimento al "**Numero dei dipendenti**", indicarne la numerosità per ciascuna tipologia di rapporto di lavoro, così come risultante dall'eventuale nota integrativa al bilancio d'esercizio; indicare il numero del personale distaccato dalla o presso la società partecipata;
Non ci sono dipendenti
- con riferimento al "**Numero dei componenti dell'organo di amministrazione**", indicare eventuali variazioni rispetto alla data del 31/12/2019, ovvero a data successiva; azioni di adeguamento del numero degli amministratori con riguardo all'art. 11 del TUSP;
Il numero dei componenti è rimasto invariato
- con riferimento ai "**Compensi dei componenti dell'organo di amministrazione**", indicare il compenso dei singoli amministratori e eventuali rimborsi spese, gettoni di presenza, ecc.;
Il liquidatore non ha ricevuto alcun compenso salvo il premio di assicurazione per responsabilità civile pari a € 5.844 annui.
- con riferimento alla "**Approvazione bilancio**" e "**Risultato d'esercizio**", inserire considerazioni in merito all'andamento della gestione della società.



I bilanci di questi anni sono stati il riflesso della progressiva cessazione delle attività, con la conseguente fuoriuscita di tutto il personale e la regolazione delle partite finanziarie aperte. L'ultimo bilancio approvato si riferisce all'esercizio 2017 e non differisce da quelli precedenti procedendo verso la chiusura della fase di liquidazione: le entrate si riducono a poco più di 35 mila euro, mentre le spese sono soprattutto legate a consulenze legali e oneri connessi alle cause legali in corso. Per l'esercizio 2019 il liquidatore non ha redatto alcun bilancio.

Attività produttive di beni e servizi o Distretti tecnologici

	2019	2018	2017
A1) Ricavi delle vendite e delle prestazioni	n.d.	n.d.	0
A5) Altri Ricavi e Proventi	n.d.	n.d.	35.948
di cui Contributi in conto esercizio	n.d.	n.d.	0

QUOTA DI POSSESSO (quota diretta e/o indiretta)

Tipologia di Partecipazione	Partecipazione diretta e indiretta
Quota diretta	0,133%
Codice Fiscale Tramite	02313821007
Denominazione Tramite (organismo)	Infocamere scpa
Quota detenuta dalla Tramite nella società	2,3%

QUOTA DI POSSESSO – TIPO DI CONTROLLO

Tipo di controllo	Nessuno
-------------------	---------



Ulteriori informazioni relative ai campi della sezione

Nel presente riquadro:

- con riferimento al **"Tipo di controllo"**, se il controllo è indiretto indicare la "tramite" controllata/controllante; se il controllo sulla "tramite" è esercitato congiuntamente con altre amministrazioni, specificare le modalità di coordinamento tra i soci pubblici per l'esercizio del controllo.

INFORMAZIONI ED ESITO PER LA RAZIONALIZZAZIONE

Partecipazione ancora detenuta alla data di adozione del provvedimento	Si
Società controllata da una quotata	No
La partecipata svolge un'attività di produzione di beni e servizi a favore dell'Amministrazione?	No
Attività svolta dalla Partecipata	Nessuna attività
Descrizione dell'attività	Realizzazione di progetti integrati per lo sviluppo e la realizzazione di iniziative programmate dai soggetti consorziati per il raggiungimento dei rispettivi fini istituzionali nell'interesse generale del sistema camerale
Quota % di partecipazione detenuta dal soggetto privato	
Svolgimento di attività analoghe a quelle svolte da altre società (art.20, c.2 lett. c)	No
Necessità di contenimento dei costi di funzionamento (art.20, c.2 lett. f)	No
Necessità di aggregazione di società (art.20, c.2 lett. g)	No



L'Amministrazione ha fissato, con proprio provvedimento, obiettivi specifici sui costi di funzionamento della partecipata? (art.19, c.5)	No
Esito della ricognizione	In liquidazione
Modalità (razionalizzazione)	
Termine previsto per la razionalizzazione	Termine non stimabile
Note	

Ulteriori informazioni relative ai campi della Sezione

Nel presente riquadro:

- con riferimento all' "**Attività svolta dalla partecipata**", indicare l'attività prevalente e se essa è svolta in favore dell'ente partecipante o della collettività di riferimento; in caso contrario, indicare altre entità beneficiarie di detta attività e le ragioni della originaria acquisizione e dell'eventuale mantenimento. Se la società gestisce partecipazioni, indicare eventuali servizi resi alle o ricevuti dalle partecipate, nonché attività operative svolte dalla holding;
- con riferimento allo "**Svolgimento di attività analoghe a quelle svolte da altre società**", indicare le attività oggetto di duplicazione e le altre società partecipate in esse coinvolte;

Non vi sono attività analoghe svolte da altre partecipate.

1.1 Ecocerved S.c.a r.l.

DATI ANAGRAFICI DELLA PARTECIPATA

Codice Fiscale	03991350376
Denominazione	Ecocerved S.c.a r.l.
Anno di costituzione della società	1990
Forma giuridica	Società consortile a responsabilità limitata



Tipo di fondazione	
Altra forma giuridica	
Stato della società	Attiva
Anno di inizio della procedura	
Società con azioni quotate in mercati regolamentati	No
Società che ha emesso strumenti finanziari quotati in mercati regolamentati (ex TUSP)	No
La società è un GAL	No

Ulteriori informazioni relative ai campi della Sezione

Nel presente riquadro:

- con riferimento allo "**Stato della società**", spiegare i motivi delle eventuali situazioni di inattività o sospensione, ovvero chiarire lo stato della procedura di liquidazione e la relativa data di presumibile conclusione;
- con riferimento alle "**Società con azioni quotate in mercati regolamentati**", indicare il mercato in cui le azioni della società sono quotate;
- con riferimento alla "**Società che ha emesso strumenti finanziari quotati in mercati regolamentati**", descrivere gli strumenti e indicare il mercato in cui sono quotati.

SEDE LEGALE DELLA PARTECIPATA

Stato	Italia
Provincia	Roma
Comune	Roma

SETTORE DI ATTIVITÀ DELLA PARTECIPATA

Attività 1	J.63.11.2
Peso indicativo dell'attività %	100%



ULTERIORI INFORMAZIONI SULLA PARTECIPATA

Società in house	Si
Previsione nello statuto di limiti sul fatturato	Si
Deliberazione di quotazione di azioni in mercati regolamentati nei termini e con le modalità di cui all'art. 26, c. 4	No
Società contenuta nell'allegato A al D.Lgs. n. 175/2016	No
Società a partecipazione pubblica di diritto singolare (art.1, c. 4, lett. A)	No
Riferimento normativo società di diritto singolare	No
La partecipata svolge attività economiche protette da diritti speciali o esclusivi insieme con altre attività svolte in regime di mercato	No
Riferimento normativo società con diritti speciali o esclusivi insieme con altre attività svolte in regime di mercato	
Società esclusa dall'applicazione dell'art. 4 con DPCM (art. 4, c. 9)	No
Società esclusa dall'applicazione dell'art. 4 con provvedimento del Presidente della Regione o delle Prov. Autonome (art. 4, c. 9)	No



Riferimento normativo atto esclusione	
---------------------------------------	--

DATI DI BILANCIO PER LA VERIFICA TUSP

Tipologia di attività svolta	Attività produttive di beni e servizi
Numero medio di dipendenti	152
Numero dei componenti dell'organo di amministrazione	5
Compenso dei componenti dell'organo di amministrazione	17.200
Numero dei componenti dell'organo di controllo	3
Compenso dei componenti dell'organo di controllo	18.000

	2019	2018	2017	2016	2015
Approvazione bilancio	sì	sì	sì	sì	sì
Risultato d'esercizio	185.153	215.412	256.922	177.233	445.717

Indicatori economico finanziari

Indicatori di struttura finanziaria		2019	2018	2017
% Attivo immobilizzato	AI / K	0,17	0,20	0,17
% Capitale permanente	PN + Pc / K	0,77	0,78	0,75
% Passività Correnti	Pb / K	0,23	0,22	0,25
% Capitale proprio	PN / K	0,64	0,66	0,66
% Capitale di terzi	Pc + pb / K	0,36	0,34	0,34
Elasticità degli impieghi	AC/K	0,83	0,80	0,83
Liquidità capitale investito	Ld+li/K	0,83	0,80	0,83
Rigidità dei finanziamenti	K/pb	4,38	4,64	3,96
Grado di indebitamento	K/PN	1,57	1,51	1,52
Solidità patrimoniale	PN/CS	2,37	2,29	2,21
Margini finanziari		2019	2018	2017
Margine di tesoreria	(Ld+Li) - pb	5.567.998	5.046.776	4.854.160

Capitale circolante netto	AC - pb	5.567998	5.046.776	4.854.160
Margine di struttura	PN - AI	4.308.224	3.969.288	4.089.196
Indici di situazione finanziaria		2019	2018	2017
Liquidità	(Ld+Li)/pb	3,62	3,70	3,28
Disponibilità	AC/pb	6,62	3,70	3,28
Indice di copertura	PN/AI	3,38	3,26	3,85
Indici di situazione economica		2019	2018	2017
Redditività dei mezzi propri o ROE	Rn/PN	3,13%	3,76%	4,65%
Redditività gestione corrente o ROI	Ro/Ko	6,59%	13,44%	16,20%

Ulteriori informazioni relative ai campi della Sezione

Nel presente riquadro:

- con riferimento al **“Numero dei dipendenti”**, indicarne la numerosità per ciascuna tipologia di rapporto di lavoro, così come risultante dall’eventuale nota integrativa al bilancio d’esercizio; indicare il numero del personale distaccato dalla o presso la società partecipata;
Dirigenti n. 1 (in distacco temporaneo da Infocamere) – quadri n. 3 (di cui uno in distacco temporaneo da Infocamere) – impiegati n. 148 .
- con riferimento al **“Numero dei componenti dell’organo di amministrazione”**, indicare eventuali variazioni rispetto alla data del 31/12/2019, ovvero a data successiva; azioni di adeguamento del numero degli amministratori con riguardo all’art. 11 del TUSP;
Il numero dei componenti è rimasto invariato.
- con riferimento ai **“Compensi dei componenti dell’organo di amministrazione”**, indicare il compenso dei singoli amministratori e eventuali rimborsi spese, gettoni di presenza, ecc.;
Presidente compenso annuo lordo € 12.000 – Consiglieri compenso lordo annuo € 4.400 ciascuno.
- con riferimento alla **“Approvazione bilancio” e “Risultato d’esercizio”**, inserire considerazioni in merito all’andamento della gestione della società.
Gli indici di bilancio (con la necessaria avvertenza che si sta analizzando una società in house il cui obiettivo principale non è massimizzare il profitto, ma fornire servizi ai prezzi più bassi possibile senza però incidere negativamente sugli equilibri aziendali) indicano una situazione patrimoniale, finanziaria ed economica equilibrata sintomatico di una efficiente gestione aziendale. Le valutazioni di bilancio si sono fondate sul presupposto della continuità aziendale anche in applicazione del D.L. 8/4/2020 n. 23.



I costi di funzionamento sono passati da € 2.001.773 (anno 2017) a € 2.275.481 (anno 2018) e a €2.313.674 (anno 2019). Il costo del personale è aumentato da € 5.411.524 (anno 2017) a € 6.085.648 (anno 2018) e a € 6.579.654 (anno 2019). L'incremento del costo del personale è stato causato dall'aumento dei dipendenti mediamente occupati pari a n. 7 unità avutosi nel corso dell'anno quale diretta conseguenza (congiuntamente con l'aumento dei costi di funzionamento) dell'incremento del valore della produzione passato da € 8.416.104 (anno 2017) a € 9.311.997 (anno 2018) e a € 9.546.246 (anno 2019).

Le prospettive, pre-covid-19 di breve e medio periodo sui futuri livelli di attività e sul relativo andamento dei costi consentono di prevedere il dinamico mantenimento delle condizioni di equilibrio aziendale. Dinamica supportata anche dall'adozione di un programma di valutazione del rischio di crisi aziendale in grado di monitorare periodicamente la presenza di eventuali criticità sino ad oggi non segnalate. Per il 2020 si prospetta un valore della produzione per € 9.588.000 e costi di funzionamento per € 2.250.000.

Attività produttive di beni e servizi o Distretti tecnologici

	2019	2018	2017
A1) Ricavi delle vendite e delle prestazioni	9.191.615	9.085.525	8.324.440
A5) Altri Ricavi e Proventi	95.500	156.580	91.664
di cui Contributi in conto esercizio	34.309	0	38.572

QUOTA DI POSSESSO (quota diretta e/o indiretta)

Tipologia di Partecipazione	Partecipazione indiretta
Quota diretta	
Codice Fiscale Tramite	02313821007
Denominazione Tramite (organismo)	Infocamere S.c.p.a.
Quota detenuta dalla Tramite nella società	37,80%



QUOTA DI POSSESSO – TIPO DI CONTROLLO

Tipo di controllo	Controllo congiunto per effetto di norme statutarie
--------------------------	---

Ulteriori informazioni relative ai campi della sezione

Nel presente riquadro:

- con riferimento al **"Tipo di controllo"**, se il controllo è indiretto indicare la "tramite" controllata/controllante; se il controllo sulla "tramite" è esercitato congiuntamente con altre amministrazioni, specificare le modalità di coordinamento tra i soci pubblici per l'esercizio del controllo.

L'assemblea dei soci è il momento di elaborazione e di sintesi delle politiche e strategie aziendali condivise da tutti i soci che, tramite il Comitato di Controllo Analogico (che vigila costantemente sulla corretta attuazione operativa delle strategie aziendali partecipando ad ogni riunione dell'organo amministrativo), verificano che quanto deliberato non venga disatteso, potendo ogni singolo socio richiedere o fornire allo stesso Comitato ogni informazione ritenuta utile per il raggiungimento degli obiettivi prefissati.

INFORMAZIONI ED ESITO PER LA RAZIONALIZZAZIONE

Partecipazione ancora detenuta alla data di adozione del provvedimento	Si
Società controllata da una quotata	No
La partecipata svolge un'attività di produzione di beni e servizi a favore dell'Amministrazione?	Si
Attività svolta dalla Partecipata	Autoproduzione di beni o servizi strumentali all'ente o agli enti pubblici partecipanti o allo svolgimento delle loro funzioni (Art. 4, c. 2, lett. d)



Descrizione dell'attività	La società ha come oggetto la progettazione, la realizzazione, la gestione di sistemi informativi per le procedure camerali in tema di ambiente. Svolge inoltre attività di formazione, produce e distribuisce dati inerenti all'ambiente e all'ecologia.
Quota % di partecipazione detenuta dal soggetto privato	
Svolgimento di attività analoghe a quelle svolte da altre società (art.20, c.2 lett.c)	No
Necessità di contenimento dei costi di funzionamento (art.20, c.2 lett.f)	No
Necessità di aggregazione di società (art.20, c.2 lett.g)	No
L'Amministrazione ha fissato, con proprio provvedimento, obiettivi specifici sui costi di funzionamento della partecipata? (art.19, c.5)	No
Esito della ricognizione	Mantenimento senza interventi
Modalità (razionalizzazione)	
Termine previsto per la razionalizzazione	
Note	

Ulteriori informazioni relative ai campi della Sezione

Nel presente riquadro:

- con riferimento all' "**Attività svolta dalla partecipata**", indicare l'attività prevalente e se essa è svolta in favore dell'ente partecipante o della collettività di riferimento; in caso contrario, indicare altre entità beneficiarie di detta attività e le ragioni della originaria acquisizione e dell'eventuale mantenimento. Se la società gestisce partecipazioni, indicare



eventuali servizi resi alle o ricevuti dalle partecipate, nonché attività operative svolte dalla holding;

La partecipata quale società in house gestisce i sistemi informativi derivanti da competenze che la normativa ambientale assegna alle Camere di Commercio o per le quali le Camere di Commercio rivestono funzioni delegate: Albo Nazionale dei Gestori Ambientali così come previsto dal D. Lgs. 3 aprile 2006, n. 152, Sistema Informativo di Tracciabilità dei rifiuti (SISTRI), così come previsto dal Decreto Ministeriale del 17 dicembre 2009, Registro nazionale dei soggetti delle persone o imprese che operano su apparecchiature contenenti gas fluorurati, come previsto D.P.R. 43 del 27 gennaio 2012, n. 43, sistemi di gestione dei RAEE come previsto dal Decreto legislativo 14 marzo 2014 n. 49 a conferma il ruolo del Registro nazionale, istituito e funzionante ai sensi del regolamento 25 settembre 2007, n. 185. L'articolo 14 del Decreto legislativo 20 novembre 2008, n. 188 prevede l'istituzione presso il Ministero dell'ambiente e della tutela del territorio e del mare, del Registro nazionale dei soggetti tenuti al finanziamento dei sistemi di gestione dei rifiuti di pile e accumulatori.

Quale società "in house" del sistema camerale assicura servizi di assistenza e supporto tecnico-specialistico, oltre che di affiancamento operativo, nell'ambito delle iniziative decise dal socio, per il perseguimento dei propri obiettivi programmatici, nei settori d'intervento previsti dalla L. 29 dicembre 1993, n. 580 all'art. 2 comma 2: "Le camere di commercio, singolarmente o in forma associata, nell'ambito della circoscrizione territoriale di competenza, svolgono le funzioni relative a: d-ter) competenze in materia ambientale attribuite dalla normativa nonché supporto alle piccole e medie imprese per il miglioramento delle condizioni ambientali".

I servizi erogati dalla partecipata hanno come riferimento il sistema delle imprese e di alcune professioni ma sono anche di natura strumentale e svolti in funzione e su incarico delle Camere di Commercio socie.

- con riferimento allo "**Svolgimento di attività analoghe a quelle svolte da altre società**", indicare le attività oggetto di duplicazione e le altre società partecipate in esse coinvolte;

Non vi sono attività analoghe svolte da altre partecipate



1.2 Job Camere s.r.l. in liquidazione

DATI ANAGRAFICI DELLA PARTECIPATA

Codice Fiscale	04117630287
Denominazione	Job Camere s.r.l. in liquidazione
Anno di costituzione della società	2006
Forma giuridica	Società a responsabilità limitata
Tipo di fondazione	
Altra forma giuridica	
Stato della società	In liquidazione
Anno di inizio della procedura	2015
Società con azioni quotate in mercati regolamentati	No
Società che ha emesso strumenti finanziari quotati in mercati regolamentati (ex TUSP)	No
La società è un GAL	No

Ulteriori informazioni relative ai campi della Sezione

Nel presente riquadro:

- con riferimento allo "**Stato della società**", spiegare i motivi delle eventuali situazioni di inattività o sospensione, ovvero chiarire lo stato della procedura di liquidazione e la relativa data di presumibile conclusione;

Con deliberazione assembleare in data 28 luglio 2015 la società è stata posta in liquidazione. Successivamente prospettata la possibilità di cessione della totalità delle quote sociali a soggetto terzo prima del naturale epilogo della procedura liquidatoria in corso l'assemblea dei soci tenutasi in data 23 febbraio 2018 ha conferito al liquidatore un mandato di esplorazione e verifica dell'interesse all'acquisto dell'intera società. A seguito della pubblicazione di un apposito avviso pubblico è pervenuta l'offerta di acquisto da parte della During Agenzia per il Lavoro Spa. L'assemblea dei soci con delibera del 24/4/2020 ha



ratificato l'operato del liquidatore e l'operazione di cessione. Cessione formalizzata successivamente in data 16/6/2020 con atto notarile

- con riferimento alle "**Società con azioni quotate in mercati regolamentati**", indicare il mercato in cui le azioni della società sono quotate;
- con riferimento alla "**Società che ha emesso strumenti finanziari quotati in mercati regolamentati**", descrivere gli strumenti e indicare il mercato in cui sono quotati.

SEDE LEGALE DELLA PARTECIPATA

Stato	Italia
Provincia	Padova
Comune	Padova

SETTORE DI ATTIVITÀ DELLA PARTECIPATA

Attività 1	N.78.2
Peso indicativo dell'attività %	90%

ULTERIORI INFORMAZIONI SULLA PARTECIPATA

Società in house	Si (ma non per la CCIAA di Terni)
Previsione nello statuto di limiti sul fatturato	No
Deliberazione di quotazione di azioni in mercati regolamentati nei termini e con le modalità di cui all'art. 26, c. 4	No
Società contenuta nell'allegato A al D.Lgs. n. 175/2016	No
Società a partecipazione pubblica di diritto singolare (art.1, c. 4, lett. A)	No



Riferimento normativo società di diritto singolare	No
La partecipata svolge attività economiche protette da diritti speciali o esclusivi insieme con altre attività svolte in regime di mercato	No
Riferimento normativo società con diritti speciali o esclusivi insieme con altre attività svolte in regime di mercato	
Società esclusa dall'applicazione dell'art. 4 con DPCM (art. 4, c. 9)	No
Società esclusa dall'applicazione dell'art. 4 con provvedimento del Presidente della Regione o delle Prov. Autonome (art. 4, c. 9)	No
Riferimento normativo atto esclusione	

DATI DI BILANCIO PER LA VERIFICA TUSP

Tipologia di attività svolta	Attività produttive di beni e servizi
Numero medio di dipendenti	1
Numero dei componenti dell'organo di amministrazione	1
Compenso dei componenti dell'organo di amministrazione	0
Numero dei componenti dell'organo di controllo	3
Compenso dei componenti dell'organo di controllo	14.061

	2019	2018	2017	2016	2015
Approvazione bilancio	sì	sì	sì	sì	sì
Risultato d'esercizio	44.321	1.440.597	137.191	31.186	64.021

Ulteriori informazioni relative ai campi della Sezione

Nel presente riquadro:

- con riferimento al **"Numero dei dipendenti"**, indicarne la numerosità per ciascuna tipologia di rapporto di lavoro, così come risultante dall'eventuale nota integrativa al bilancio d'esercizio; indicare il numero del personale distaccato dalla o presso la società partecipata;
al 31/12/2019 la consistenza media era la seguente: impiegati n. 1 .
- con riferimento al **"Numero dei componenti dell'organo di amministrazione"**, indicare eventuali variazioni rispetto alla data del 31/12/2019, ovvero a data successiva; azioni di adeguamento del numero degli amministratori con riguardo all'art. 11 del TUSP;
In data 16/6/2020 la società è sta ceduta interamente a soggetto privato.
- con riferimento ai **"Compensi dei componenti dell'organo di amministrazione"**, indicare il compenso dei singoli amministratori e eventuali rimborsi spese, gettoni di presenza, ecc.;
L'assemblea non ha stabilito ad oggi compensi per il liquidatore.
- con riferimento alla **"Approvazione bilancio"** e **"Risultato d'esercizio"**, inserire considerazioni in merito all'andamento della gestione della società.

Attività produttive di beni e servizi o Distretti tecnologici

	2019	2018	2017
A1) Ricavi delle vendite e delle prestazioni	178.367	1.302.071	2.977.163
A5) Altri Ricavi e Proventi	164.647	1.432.988	53.274
di cui Contributi in conto esercizio	0	4.000	0

QUOTA DI POSSESSO (quota diretta e/o indiretta)

Tipologia di Partecipazione	Partecipazione indiretta
------------------------------------	--------------------------



Quota diretta	
Codice Fiscale Tramite	02313821007
Denominazione Tramite (organismo)	Infocamere scpa
Quota detenuta dalla Tramite nella società	40,69%

QUOTA DI POSSESSO – TIPO DI CONTROLLO

Tipo di controllo	Nessuno
-------------------	---------

Ulteriori informazioni relative ai campi della sezione

Nel presente riquadro:

- con riferimento al **"Tipo di controllo"**, se il controllo è indiretto indicare la "tramite" controllata/controllante; se il controllo sulla "tramite" è esercitato congiuntamente con altre amministrazioni, specificare le modalità di coordinamento tra i soci pubblici per l'esercizio del controllo.

INFORMAZIONI ED ESITO PER LA RAZIONALIZZAZIONE

Partecipazione ancora detenuta alla data di adozione del provvedimento	No
Società controllata da una quotata	No
CF della società quotata controllante	
Denominazione della società quotata controllante	
La partecipata svolge un'attività di produzione di beni e servizi a favore dell'Amministrazione?	No



Attività svolta dalla Partecipata	Autoproduzione di beni o servizi strumentali all'ente o agli enti pubblici partecipanti o allo svolgimento delle loro funzioni (Art. 4, c. 2, lett. d)
Descrizione dell'attività	Ricerca e selezione del personale, formazione e addestramento dei lavoratori, mediazione tra domanda e offerta di lavoro e somministrazione di lavoro a favore dei soci.
Quota % di partecipazione detenuta dal soggetto privato	
Svolgimento di attività analoghe a quelle svolte da altre società (art.20, c.2 lett.c)	No
Necessità di contenimento dei costi di funzionamento (art.20, c.2 lett.f)	No
Necessità di aggregazione di società (art.20, c.2 lett.g)	No
L'Amministrazione ha fissato, con proprio provvedimento, obiettivi specifici sui costi di funzionamento della partecipata? (art.19, c.5)	No
Esito della ricognizione	Liquidazione conclusa con cessione quote in data 16/6/2020
Modalità (razionalizzazione)	
Termine previsto per la razionalizzazione	
Note	Job Camere S.r.l. è una struttura del sistema camerale nazionale deputata a offrire servizi secondo la logica degli approvvigionamenti "in house" ai propri soci.

Ulteriori informazioni relative ai campi della Sezione

Nel presente riquadro:

- con riferimento all' "**Attività svolta dalla partecipata**", indicare l'attività prevalente e se essa è svolta in favore dell'ente partecipante o della collettività di riferimento; in caso contrario, indicare altre entità beneficiarie di detta attività e le ragioni della originaria acquisizione e dell'eventuale mantenimento. Se la società gestisce partecipazioni, indicare eventuali servizi resi alle o ricevuti dalle partecipate, nonché attività operative svolte dalla holding;

Dal 1/9/2009 la società Job Camere svolge prevalentemente attività di somministrazione di personale a seguito della autorizzazione rilasciata dal Ministero del Lavoro e della Previdenza Sociale, direzione generale del mercato del lavoro, divisione I, così come previsto dall'art. 4 co. 1) lett. A del D.lgs 10/9/2003 n.276.

L'attività era rivolta, prima della conclusione della fase liquidatoria, prevalentemente a favore del sistema camerale nella forma dell'in house providing.

La partecipazione è detenuta dalle partecipate Infocamere scpa e Ecocerved scarl per finalità meramente strumentali per l'erogazione dei propri servizi all'intero sistema camerale

- con riferimento allo "Svolgimento di attività analoghe a quelle svolte da altre società", indicare le attività oggetto di duplicazione e le altre società partecipate in esse coinvolte;

Non vi sono attività analoghe svolte da altre partecipate.

1.3 IC Outsourcing S.c.a r.l.
DATI ANAGRAFICI DELLA PARTECIPATA

Codice Fiscale	04408300285
Denominazione	Ic Outsourcing società consortile a responsabilità limitata in breve "Ic Outsourcing s.c a r.l."
Anno di costituzione della società	2009
Forma giuridica	Società consortile a responsabilità limitata
Tipo di fondazione	
Altra forma giuridica	
Stato della società	Attiva
Anno di inizio della procedura	



Società con azioni quotate in mercati regolamentati	No
Società che ha emesso strumenti finanziari quotati in mercati regolamentati (ex TUSP)	No
La società è un GAL	No

Ulteriori informazioni relative ai campi della Sezione

Nel presente riquadro:

- con riferimento allo "**Stato della società**", spiegare i motivi delle eventuali situazioni di inattività o sospensione, ovvero chiarire lo stato della procedura di liquidazione e la relativa data di presumibile conclusione;
- con riferimento alle "**Società con azioni quotate in mercati regolamentati**", indicare il mercato in cui le azioni della società sono quotate;
- con riferimento alla "**Società che ha emesso strumenti finanziari quotati in mercati regolamentati**", descrivere gli strumenti e indicare il mercato in cui sono quotati.

SEDE LEGALE DELLA PARTECIPATA

Stato	Italia
Provincia	Padova
Comune	Padova

SETTORE DI ATTIVITÀ DELLA PARTECIPATA

Attività 1	J.63.11.19
Peso indicativo dell'attività %	100%

ULTERIORI INFORMAZIONI SULLA PARTECIPATA

Società in house	Si
Previsione nello statuto di limiti sul fatturato	Si



Deliberazione di quotazione di azioni in mercati regolamentati nei termini e con le modalità di cui all'art. 26, c. 4	No
Società contenuta nell'allegato A al D.Lgs. n. 175/2016	No
Società a partecipazione pubblica di diritto singolare (art.1, c. 4, lett. A)	No
Riferimento normativo società di diritto singolare	No
La partecipata svolge attività economiche protette da diritti speciali o esclusivi insieme con altre attività svolte in regime di mercato	No
Riferimento normativo società con diritti speciali o esclusivi insieme con altre attività svolte in regime di mercato	
Società esclusa dall'applicazione dell'art. 4 con DPCM (art. 4, c. 9)	No
Società esclusa dall'applicazione dell'art. 4 con provvedimento del Presidente della Regione o delle Prov. Autonome (art. 4, c. 9)	No
Riferimento normativo atto esclusione	

DATI DI BILANCIO PER LA VERIFICA TUSP

Tipologia di attività svolta	Attività produttive di beni e servizi
Numero medio di dipendenti	625



Numero dei componenti dell'organo di amministrazione	5
Compenso dei componenti dell'organo di amministrazione	36.000
Numero dei componenti dell'organo di controllo	3
Compenso dei componenti dell'organo di controllo	18.440

	2019	2018	2017	2016	2015
Approvazione bilancio	sì	sì	sì	sì	sì
Risultato d'esercizio	447.610	31.042	152.095	120.258	113.039

Indicatori economico finanziari

Indicatori di struttura finanziaria		2019	2018	2017
% Attivo immobilizzato	AI / K	0,00	0,02	0,03
% Capitale permanente	PN + Pc / K	0,64	0,61	0,65
% Passività Correnti	Pb / K	0,36	0,39	0,35
% Capitale proprio	PN / K	0,34	0,38	0,46
% Capitale di terzi	Pc + pb / K	0,66	0,62	0,54
Elasticità degli impieghi	AC/K	1,00	0,98	0,97
Liquidità capitale investito	Ld+li/K	1,00	0,98	0,97
Rigidità dei finanziamenti	K/pb	2,80	2,58	2,82
Grado di indebitamento	K/PN	2,93	2,62	2,17
Solidità patrimoniale	PN/CS	8,95	7,75	7,76
Margini finanziari		2019	2018	2017
Margine di tesoreria	(Ld+Li) - pb	6.244.936	4.486.544	3.850.280
Capitale circolante netto	AC - pb	6.244.936	4.486.544	3.850.280
Margine di struttura	PN - AI	3.292.297	2.750.005	2.701.159
Indici di situazione finanziaria		2019	2018	2017
Liquidità	(Ld+Li)/pb	2,79	2,54	2,74
Disponibilità	AC/pb	2,79	2,54	2,74
Indice di copertura	PN/AI	86,39	21,64	15,51

Indici di situazione economica		2019	2018	2017
Redditività dei mezzi propri o ROE	Rn/PN	15,41%	1,08%	5,27%
Redditività gestione corrente o ROI	Ro/Ko	13,44%	5,09%	8,55%

Ulteriori informazioni relative ai campi della Sezione

Nel presente riquadro:

- con riferimento al **“Numero dei dipendenti”**, indicarne la numerosità per ciascuna tipologia di rapporto di lavoro, così come risultante dall’eventuale nota integrativa al bilancio d’esercizio; indicare il numero del personale distaccato dalla o presso la società partecipata;

al 31/12/2019 la consistenza media era la seguente: dirigenti n. 2 – quadri n. 6 – impiegati n. 608 tutti con contratto di lavoro a tempo indeterminato. Lavoratori somministrati da terzi n. 9

- con riferimento al **“Numero dei componenti dell’organo di amministrazione”**, indicare eventuali variazioni rispetto alla data del 31/12/2019, ovvero a data successiva; azioni di adeguamento del numero degli amministratori con riguardo all’art. 11 del TUSP; Il numero dei componenti è rimasto invariato.

- con riferimento ai **“Compensi dei componenti dell’organo di amministrazione”**, indicare il compenso dei singoli amministratori e eventuali rimborsi spese, gettoni di presenza, ecc.;

L’assemblea del 9/5/2018 ha deliberato i seguenti compensi: Presidente compenso lordo annuo € 14.500, Consiglieri compenso annuo lordo € 5.500 ciascuno.

- con riferimento alla **“Approvazione bilancio” e “Risultato d’esercizio”**, inserire considerazioni in merito all’andamento della gestione della società.

Gli indici di bilancio (con la necessaria avvertenza che si sta analizzando una società in house il cui obiettivo principale non è massimizzare il profitto, ma fornire servizi ai prezzi più bassi possibile senza però incidere negativamente sugli equilibri aziendali) indicano una situazione patrimoniale, finanziaria ed economica equilibrata . Le valutazioni di bilancio si sono fondate sul presupposto della continuità aziendale anche in applicazione del D.L. 8/4/2020 n. 23.

Il valore della produzione è passato da 13.367.036 (anno 2017) a € 16.831.817 (anno 2018) e a € 21.111.088 (anno 2019). I costi di funzionamento sono passati da € 3.043.283 (anno 2017) a € 3.006.009 (anno 2018) e a € . 3.165.575 (anno 2019) Il costo del personale è passato da € 9.285.325 (anno 2017) a € 12.605.704 (anno 2018) e a € 15.961.672 (anno 2019). L’andamento dei costi risulta direttamente e congruamente

correlato all'andamento del valore della produzione. Il valore della produzione della società ha subito un forte incremento dovuto all'attivazione dei servizi collegati all'iniziativa di sistema PID (Punti di Informazione Digitale) previsti nel piano Industria 4.0, presso 61 Camere di Commercio ed al potenziamento di altri servizi. Tale incremento è stato reso possibile solo grazie all'impiego di maggiori risorse umane (n. 260) che hanno comportato un incremento anche del costo complessivo del personale.

Le prospettive pre-covid 19 di breve e medio periodo sui futuri livelli di attività e sul relativo andamento dei costi consentono, in base al budget di previsione approvato dall'assemblea per l'anno 2020 – con un livello di ricavi in per complessivi € 19.628.101 a fronte di un costo del venduto per € 18.654.708 - di prevedere il dinamico mantenimento delle condizioni di equilibrio aziendale. Dinamica supportata anche dall'adozione di un programma di valutazione del rischio di crisi aziendale in grado di monitorare periodicamente la presenza di eventuali criticità sino ad oggi non segnalate.

Attività produttive di beni e servizi o Distretti tecnologici

	2019	2018	2017
A1) Ricavi delle vendite e delle prestazioni	20.956.940	16.810.077	13.235.008
A5) Altri Ricavi e Proventi	15.148	21.740	132.028
di cui Contributi in conto esercizio	0	0	0

QUOTA DI POSSESSO (quota diretta e/o indiretta)

Tipologia di Partecipazione	Partecipazione indiretta
Quota diretta	
Codice Fiscale Tramite	02313821007
Denominazione Tramite (organismo)	Infocamere scpa
Quota detenuta dalla Tramite nella società	38,77%



QUOTA DI POSSESSO – TIPO DI CONTROLLO

Tipo di controllo	Controllo congiunto per effetto di norme statutarie
--------------------------	---

Ulteriori informazioni relative ai campi della sezione

Nel presente riquadro:

- con riferimento al **"Tipo di controllo"**, se il controllo è indiretto indicare la "tramite" controllata/controllante; se il controllo sulla "tramite" è esercitato congiuntamente con altre amministrazioni, specificare le modalità di coordinamento tra i soci pubblici per l'esercizio del controllo.

L'assemblea dei soci è il momento di elaborazione e di sintesi delle politiche e strategie aziendali condivise da tutti i soci che, tramite il Comitato di Controllo Analogo (che vigila costantemente sulla corretta attuazione operativa delle strategie aziendali partecipando ad ogni riunione dell'organo amministrativo), verificano che quanto deliberato non venga disatteso, potendo ogni singolo socio richiedere o fornire allo stesso Comitato ogni informazione ritenuta utile per il raggiungimento degli obiettivi prefissati.

INFORMAZIONI ED ESITO PER LA RAZIONALIZZAZIONE

Partecipazione ancora detenuta alla data di adozione del provvedimento	Si
Società controllata da una quotata	No
CF della società quotata controllante	
Denominazione della società quotata controllante	
La partecipata svolge un'attività di produzione di beni e servizi a favore dell'Amministrazione?	Si
Attività svolta dalla Partecipata	Autoproduzione di beni o servizi strumentali all'ente o agli enti pubblici partecipanti o allo svolgimento delle loro funzioni (Art. 4, c. 2, lett. d)



Descrizione dell'attività	La società cura la predisposizione, l'effettuazione e la gestione di attività volte all'immagazzinamento ed alla movimentazione di archivi cartacei nonché al loro riversamento, conservazione ed archiviazione con strumenti ottici, nonché la fornitura di servizi di acquisizione ed elaborazione dati a favore dei soci.
Quota % di partecipazione detenuta dal soggetto privato	
Svolgimento di attività analoghe a quelle svolte da altre società (art.20, c.2 lett.c)	No
Necessità di contenimento dei costi di funzionamento (art.20, c.2 lett.f)	No
Necessità di aggregazione di società (art.20, c.2 lett.g)	No
L'Amministrazione ha fissato, con proprio provvedimento, obiettivi specifici sui costi di funzionamento della partecipata? (art.19, c.5)	No
Esito della ricognizione	Mantenimento senza interventi
Modalità (razionalizzazione)	
Termine previsto per la razionalizzazione	
Note	

Ulteriori informazioni relative ai campi della Sezione

Nel presente riquadro:

- con riferimento all' "**Attività svolta dalla partecipata**", indicare l'attività prevalente e se essa è svolta in favore dell'ente partecipante o della collettività di riferimento; in caso contrario, indicare altre entità beneficiarie di detta attività e le ragioni della originaria



acquisizione e dell'eventuale mantenimento. Se la società gestisce partecipazioni, indicare eventuali servizi resi alle o ricevuti dalle partecipate, nonché attività operative svolte dalla holding;

la società svolge prevalentemente servizi di acquisizione ed elaborazione dati a favore del sistema camerale nella forma dell'in house providing. La società svolge anche servizi connessi ai PID (Punti di Informazione Digitale) previsti nel piano Industria 4.0 di cui anche la Camera di Commercio di Perugia si avvale.

La partecipazione è detenuta dalle partecipate Infocamere scpa e ed Ecocerved spa per finalità meramente strumentali per l'erogazione dei propri servizi all'intero sistema camerale.

- con riferimento allo "Svolgimento di attività analoghe a quelle svolte da altre società", indicare le attività oggetto di duplicazione e le altre società partecipate in esse coinvolte;

Non vi sono attività analoghe svolte da altre partecipate.

1.5 ICONTO s.r.l

DATI ANAGRAFICI DELLA PARTECIPATA

Codice Fiscale	14847241008
Denominazione	Iconto Srl
Anno di costituzione della società	2018
Forma giuridica	Società a responsabilità limitata
Tipo di fondazione	
Altra forma giuridica	
Stato della società	Attiva
Anno di inizio della procedura	
Società con azioni quotate in mercati regolamentati	No
Società che ha emesso strumenti finanziari quotati in mercati regolamentati (ex TUSP)	No



La società è un GAL	No
---------------------	----

Ulteriori informazioni relative ai campi della Sezione

Nel presente riquadro:

- con riferimento allo "**Stato della società**", spiegare i motivi delle eventuali situazioni di inattività o sospensione, ovvero chiarire lo stato della procedura di liquidazione e la relativa data di presumibile conclusione;
- con riferimento alle "**Società con azioni quotate in mercati regolamentati**", indicare il mercato in cui le azioni della società sono quotate;
- con riferimento alla "**Società che ha emesso strumenti finanziari quotati in mercati regolamentati**", descrivere gli strumenti e indicare il mercato in cui sono quotati.

SEDE LEGALE DELLA PARTECIPATA

Stato	Italia
Provincia	Roma
Comune	Roma

SETTORE DI ATTIVITÀ DELLA PARTECIPATA

Attività 1	64.99.6
Peso indicativo dell'attività %	100%

ULTERIORI INFORMAZIONI SULLA PARTECIPATA

Società in house	Si (ma non per la CCIAA di Terni)
Previsione nello statuto di limiti sul fatturato	Si
Deliberazione di quotazione di azioni in mercati regolamentati nei termini e con le modalità di cui all'art. 26, c. 4	No



Società contenuta nell'allegato A al D.Lgs. n. 175/2016	No
Società a partecipazione pubblica di diritto singolare (art.1, c. 4, lett. A)	No
Riferimento normativo società di diritto singolare	No
La partecipata svolge attività economiche protette da diritti speciali o esclusivi insieme con altre attività svolte in regime di mercato	No
Riferimento normativo società con diritti speciali o esclusivi insieme con altre attività svolte in regime di mercato	
Società esclusa dall'applicazione dell'art. 4 con DPCM (art. 4, c. 9)	No
Società esclusa dall'applicazione dell'art. 4 con provvedimento del Presidente della Regione o delle Prov. Autonome (art. 4, c. 9)	No
Riferimento normativo atto esclusione	

DATI DI BILANCIO PER LA VERIFICA TUSP

Tipologia di attività svolta	Attività bancarie e finanziarie
Numero medio di dipendenti	18
Numero dei componenti dell'organo di amministrazione	3

Compenso dei componenti dell'organo di amministrazione	14.000
Numero dei componenti dell'organo di controllo	3
Compenso dei componenti dell'organo di controllo	28.800

	2019	2018	2017	2016	2015
Approvazione bilancio	sì	sì	-	-	-
Risultato d'esercizio	57.261	-71.352	-	-	-

Attività bancarie e finanziarie

Compilare la seguente sotto-sezione se la "Tipologia di attività svolta" dalla partecipata è: "**Attività bancarie e finanziarie**".

NOME DEL CAMPO	2019	2018	2017
Interessi attivi e proventi assimilati	447.882	45.700	-
Commissioni attive	2.124.216	169.859	-

Ulteriori informazioni relative ai campi della Sezione

Nel presente riquadro:

- con riferimento al "**Numero dei dipendenti**", indicarne la numerosità per ciascuna tipologia di rapporto di lavoro, così come risultante dall'eventuale nota integrativa al bilancio d'esercizio; indicare il numero del personale distaccato dalla o presso la società partecipata;
al 31/12/2019 la consistenza media era la seguente: – quadri n. 2 – impiegati n. 16 tutti con contratto di lavoro a tempo indeterminato.
- con riferimento al "**Numero dei componenti dell'organo di amministrazione**", indicare eventuali variazioni rispetto alla data del 31/12/2019, ovvero a data successiva; azioni di adeguamento del numero degli amministratori con riguardo all'art. 11 del TUSP;
Il numero dei componenti è rimasto invariato.
- con riferimento ai "**Compensi dei componenti dell'organo di amministrazione**",



indicare il compenso dei singoli amministratori e eventuali rimborsi spese, gettoni di presenza, ecc.;

- con riferimento alla **“Approvazione bilancio”** e **“Risultato d’esercizio”**, inserire considerazioni in merito all’andamento della gestione della società.

L'esercizio 2018 si era chiuso con una perdita al netto delle imposte di Euro 71.352. Tale perdita era dovuta prevalentemente a due fattori: 1) i ricavi del ramo conferito non hanno un andamento regolare nel corso dell'anno, ma risentono di una forte stagionalità connessa alla specifica attività svolta che presenta picchi più elevati nei primi sei mesi dell'anno, e nello specifico in concomitanza con il periodo normativamente stabilito per il deposito dei bilanci societari; 2) la Società, fin dalla data di costituzione, ha dovuto sostenere costi connessi alla nascita del nuovo soggetto giuridico, alla sua entrata in esercizio e all'avvio dell'attività, non potendo però bilanciarli con i ricavi fino all'inizio della sua operatività, avvenuta solo il 15 novembre 2018. Nell'anno 2019, venuti meno i fattori limitanti di cui sopra, la società ha realizzato un utile di € 57.261. I principali dati economici - margine di interesse € 447.882, commissioni nette € 1.909.377, margine di intermediazione € 2.257.259 e costi operativi € 2.242.378 – mostrano solide capacità reddituali unite ad una solidità patrimoniale caratteristica delle imprese operanti nel settore dei pagamenti con patrimonio soggetto a vigilanza.

Le prospettive pre-covid 19 di breve e medio periodo sui futuri livelli di attività e sul relativo andamento dei costi consentono, in base al budget di previsione approvato dall’assemblea per l’anno 2020 di prevedere il dinamico mantenimento delle condizioni di equilibrio aziendale. Dinamica supportata anche dall’adozione di un programma di valutazione del rischio di crisi aziendale in grado di monitorare periodicamente la presenza di eventuali criticità sino ad oggi non segnalate.

QUOTA DI POSSESSO (quota diretta e/o indiretta)

Tipologia di Partecipazione	Partecipazione indiretta
Quota diretta	
Codice Fiscale Tramite	02313821007
Denominazione Tramite (organismo)	Infocamere scpa
Quota detenuta dalla Tramite nella società	100%



QUOTA DI POSSESSO – TIPO DI CONTROLLO

Tipo di controllo	Controllo solitario con maggioranza dei voti esercitabile in assemblea effettuato dalla società tramite (socio unico) sulla quale si esercita un controllo congiunto per effetto di norme statutarie
--------------------------	--

Ulteriori informazioni relative ai campi della sezione

Nel presente riquadro:

- con riferimento al **"Tipo di controllo"**, se il controllo è indiretto indicare la "tramite" controllata/controllante; se il controllo sulla "tramite" è esercitato congiuntamente con altre amministrazioni, specificare le modalità di coordinamento tra i soci pubblici per l'esercizio del controllo.

La società è indirettamente controllata tramite la partecipata Infocamere scpa sulla quale è esercitato un controllo congiunto per effetto di norme statutarie

L'assemblea dei soci è il momento di elaborazione e di sintesi delle politiche e strategie aziendali condivise da tutti i soci che, tramite il Comitato di Controllo Analogo (che vigila costantemente sulla corretta attuazione operativa delle strategie aziendali partecipando ad ogni riunione dell'organo amministrativo), verificano che quanto deliberato non venga disatteso, potendo ogni singolo socio richiedere o fornire allo stesso Comitato ogni informazione ritenuta utile per il raggiungimento degli obiettivi prefissati.

INFORMAZIONI ED ESITO PER LA RAZIONALIZZAZIONE

Partecipazione ancora detenuta alla data di adozione del provvedimento	Si
Società controllata da una quotata	No
CF della società quotata controllante	
Denominazione della società quotata controllante	



La partecipata svolge un'attività di produzione di beni e servizi a favore dell'Amministrazione?	No
Attività svolta dalla Partecipata	Autoproduzione di beni o servizi strumentali all'ente o agli enti pubblici partecipanti o allo svolgimento delle loro funzioni (Art. 4, c. 2, lett. d)
Descrizione dell'attività	La società svolge i servizi di pagamento di cui all'articolo 1, comma 2 lettera H-Septies 1 del DL 1 settembre 1993, n 385 e smi per il perseguimento delle finalità istituzionali delle CCIAA e di Infocamere
Quota % di partecipazione detenuta dal soggetto privato	
Svolgimento di attività analoghe a quelle svolte da altre società (art.20, c.2 lett.c)	No
Necessità di contenimento dei costi di funzionamento (art.20, c.2 lett.f)	No
Necessità di aggregazione di società (art.20, c.2 lett.g)	No
L'Amministrazione ha fissato, con proprio provvedimento, obiettivi specifici sui costi di funzionamento della partecipata? (art.19, c.5)	No
Esito della ricognizione	Mantenimento senza interventi di razionalizzazione
Modalità (razionalizzazione)	
Termine previsto per la razionalizzazione	
Note	



Ulteriori informazioni relative ai campi della Sezione

Nel presente riquadro:

- con riferimento all' "**Attività svolta dalla partecipata**", indicare l'attività prevalente e se essa è svolta in favore dell'ente partecipante o della collettività di riferimento; in caso contrario, indicare altre entità beneficiarie di detta attività e le ragioni della originaria acquisizione e dell'eventuale mantenimento. Se la società gestisce partecipazioni, indicare eventuali servizi resi alle o ricevuti dalle partecipate, nonché attività operative svolte dalla holding;

La Società - autorizzata dalla Banca d'Italia alla prestazione dei servizi di pagamento di cui all'articolo 1, comma 2, lettera h.septies.1) n.3 del Testo Unico Bancario - è in grado di assicurare ad InfoCamere - e quindi alle Camere di Commercio Italiane- la gestione dei pagamenti legati all'operatività del Registro delle Imprese e di altri adempimenti (come ad esempio lo "Sportello per le Attività Produttive" o "SUAP"), divenendo strumento essenziale per consentire alle Camere di Commercio Italiane di espletare - in maniera efficiente - le funzioni espressamente assegnate loro dalla legge. La Società svolge le attività connesse ai servizi di pagamento che hanno carattere strumentale rispetto all'attività delle Camere di Commercio e di InfoCamere, e segnatamente:

- un sistema di pagamento totalmente integrato con i servizi telematici di consultazione e di invio pratiche del Registro Imprese e con altri servizi istituzionali;
- la verifica in tempo reale delle disponibilità finanziarie degli utenti a garanzia della certezza di incasso di diritti e tariffe connessi all'erogazione di servizi istituzionali;
- modalità di gestione delle disponibilità finanziarie degli utenti coerenti con la tipologia dei servizi erogati, caratterizzata da alta frequenza di interazione e presenza di micro-pagamenti;
- un'adeguata differenziazione degli strumenti di pagamento (SDD, F24 e MAV) coerenti con le diverse caratteristiche dei servizi erogati, che vanno dall'incasso del diritto annuo alla consultazione della visura;
- procedure di incasso integrate per altri adempimenti verso le Pubbliche Amministrazioni anche mediante PagoPA;
- gestione semplificata degli adempimenti di riconciliazione tra gli importi incassati da InfoCamere per conto del Sistema Camerale rispetto ai servizi erogati.

La Società è accreditata presso AgiD quale unico prestatore di servizi di pagamento abilitato al servizio @e.bollo sulla piattaforma PagoPA.



la società svolge prevalentemente servizi a favore del sistema camerale nella forma dell'in house providing.

- con riferimento allo "**Svolgimento di attività analoghe a quelle svolte da altre società**", indicare le attività oggetto di duplicazione e le altre società partecipate in esse coinvolte;

Non vi sono attività analoghe svolte da altre partecipate.

5.1 Banca di Credito Cooperativo di Roma

DATI ANAGRAFICI DELLA PARTECIPATA

Codice Fiscale	01275240586
Denominazione	BCC ROMA -BANCA DI CREDITO COOPERATIVO DI ROMA
Anno di costituzione della società	1954
Forma giuridica	Società cooperativa
Tipo di fondazione	
Altra forma giuridica	
Stato della società	La società è attiva
Anno di inizio della procedura	
Società con azioni quotate in mercati regolamentati	No
Società che ha emesso strumenti finanziari quotati in mercati regolamentati (ex TUSP)	No
La società è un GAL	No

Ulteriori informazioni relative ai campi della Sezione

Nel presente riquadro:

- con riferimento allo "**Stato della società**", spiegare i motivi delle eventuali situazioni di



inattività o sospensione, ovvero chiarire lo stato della procedura di liquidazione e la relativa data di presumibile conclusione;

- con riferimento alle **"Società con azioni quotate in mercati regolamentati"**, indicare il mercato in cui le azioni della società sono quotate;
- con riferimento alla **"Società che ha emesso strumenti finanziari quotati in mercati regolamentati"**, descrivere gli strumenti e indicare il mercato in cui sono quotati.

SEDE LEGALE DELLA PARTECIPATA

Stato	Italia
Provincia	Roma
Comune	Roma

SETTORE DI ATTIVITÀ DELLA PARTECIPATA

Attività 1	k.64.19.1
Peso indicativo dell'attività %	100%

ULTERIORI INFORMAZIONI SULLA PARTECIPATA

Società in house	No
Previsione nello statuto di limiti sul fatturato	No
Deliberazione di quotazione di azioni in mercati regolamentati nei termini e con le modalità di cui all'art. 26, c. 4	No
Società contenuta nell'allegato A al D.Lgs. n. 175/2016	No
Società a partecipazione pubblica di diritto singolare (art.1, c. 4, lett. A)	No
Riferimento normativo società di diritto singolare	No



La partecipata svolge attività economiche protette da diritti speciali o esclusivi insieme con altre attività svolte in regime di mercato	No
Riferimento normativo società con diritti speciali o esclusivi insieme con altre attività svolte in regime di mercato	
Società esclusa dall'applicazione dell'art. 4 con DPCM (art. 4, c. 9)	No
Società esclusa dall'applicazione dell'art. 4 con provvedimento del Presidente della Regione o delle Prov. Autonome (art. 4, c. 9)	No
Riferimento normativo atto esclusione	

DATI DI BILANCIO PER LA VERIFICA TUSP

Tipologia di attività svolta	Attività bancarie e finanziarie
Numero medio di dipendenti	1.467
Numero dei componenti dell'organo di amministrazione	11
Compenso dei componenti dell'organo di amministrazione	1.074.289,71
Numero dei componenti dell'organo di controllo	3
Compenso dei componenti dell'organo di controllo	248.136,60

	2019	2018	2017	2016	2015
Approvazione bilancio	sì	si	si	si	si
Risultato d'esercizio	26.376.606	23.049.437	21.105.742	18.107.548	18.401.396

Attività bancarie e finanziarie

Compilare la seguente sotto-sezione se la "Tipologia di attività svolta" dalla partecipata è: "**Attività bancarie e finanziarie**".

NOME DEL CAMPO	2019	2018	2017
Interessi attivi e proventi assimilati	244.341.699	251.902.129	266.592.695
Commissioni attive	101.051.861	90.005.764	86.083.917

Ulteriori informazioni relative ai campi della Sezione

Nel presente riquadro:

- con riferimento al "**Numero dei dipendenti**", indicarne la numerosità per ciascuna tipologia di rapporto di lavoro, così come risultante dall'eventuale nota integrativa al bilancio d'esercizio; indicare il numero del personale distaccato dalla o presso la società partecipata;
al 31/12/2019 la consistenza era la seguente: – Dirigenti n. 22 - quadri n. 307 – impiegati n. 1136 – collaboratori n. 2.
- con riferimento al "**Numero dei componenti dell'organo di amministrazione**", indicare eventuali variazioni rispetto alla data del 31/12/2019, ovvero a data successiva; azioni di adeguamento del numero degli amministratori con riguardo all'art. 11 del TUSP;
Il numero dei componenti è rimasto invariato.
- con riferimento ai "**Compensi dei componenti dell'organo di amministrazione**", indicare il compenso dei singoli amministratori e eventuali rimborsi spese, gettoni di presenza, ecc.;
- con riferimento alla "**Approvazione bilancio**" e "**Risultato d'esercizio**", inserire considerazioni in merito all'andamento della gestione della società.

I principali dati economico-finanziari e patrimoniali mostrano solide capacità reddituali unite ad una solidità patrimoniale caratteristica delle imprese operanti nel settore bancario con patrimonio soggetto a vigilanza.

Le prospettive pre-covid 19 di breve e medio periodo sui futuri livelli di attività e sul



relativo andamento dei costi consentono, in base al budget di previsione approvato dall'assemblea per l'anno 2020 di prevedere il dinamico mantenimento delle condizioni di equilibrio aziendale. Dinamica supportata anche dall'adozione di un programma di valutazione del rischio di crisi aziendale in grado di monitorare periodicamente la presenza di eventuali criticità sino ad oggi non segnalate.

QUOTA DI POSSESSO (quota diretta e/o indiretta)

Tipologia di Partecipazione	Partecipazione indiretta
Quota diretta	
Codice Fiscale Tramite	08618091006
Denominazione Tramite (organismo)	Retecamere s.c.a r.l.
Quota detenuta dalla Tramite nella società	0,000495%

QUOTA DI POSSESSO – TIPO DI CONTROLLO

Tipo di controllo	Nessuno
--------------------------	---------

Ulteriori informazioni relative ai campi della sezione

Nel presente riquadro:

- con riferimento al "**Tipo di controllo**", se il controllo è indiretto indicare la "tramite" controllata/controllante; se il controllo sulla "tramite" è esercitato congiuntamente con altre amministrazioni, specificare le modalità di coordinamento tra i soci pubblici per l'esercizio del controllo.

INFORMAZIONI ED ESITO PER LA RAZIONALIZZAZIONE

Partecipazione ancora detenuta alla data di adozione del provvedimento	Si
---	----



Società controllata da una quotata	No
CF della società quotata controllante	
Denominazione della società quotata controllante	
La partecipata svolge un'attività di produzione di beni e servizi a favore dell'Amministrazione?	No
Attività svolta dalla Partecipata	Attività diversa dalle precedenti
Descrizione dell'attività	Attività di intermediazione finanziaria e creditizia
Quota % di partecipazione detenuta dal soggetto privato	
Svolgimento di attività analoghe a quelle svolte da altre società (art.20, c.2 lett.c)	No
Necessità di contenimento dei costi di funzionamento (art.20, c.2 lett.f)	No
Necessità di aggregazione di società (art.20, c.2 lett.g)	No
L'Amministrazione ha fissato, con proprio provvedimento, obiettivi specifici sui costi di funzionamento della partecipata? (art.19, c.5)	No
Esito della ricognizione	Mantenimento senza interventi di razionalizzazione
Modalità (razionalizzazione)	

Termine previsto per la razionalizzazione	
Note	

Ulteriori informazioni relative ai campi della Sezione

Nel presente riquadro:

- con riferimento all' "**Attività svolta dalla partecipata**", indicare l'attività prevalente e se essa è svolta in favore dell'ente partecipante o della collettività di riferimento; in caso contrario, indicare altre entità beneficiarie di detta attività e le ragioni della originaria acquisizione e dell'eventuale mantenimento. Se la società gestisce partecipazioni, indicare eventuali servizi resi alle o ricevuti dalle partecipate, nonché attività operative svolte dalla holding;

La Società - autorizzata dalla Banca d'Italia alla prestazione dei servizi finanziari e bancari previsti dal Testo Unico Bancario svolge la sua attività a favore di tutta la collettività.

L'acquisto di piccole quote della banca cooperativa è strettamente collegato alla fruizione di servizi finanziari e bancari offerti a condizioni economiche di favore nei confronti dei propri soci

- con riferimento allo "**Svolgimento di attività analoghe a quelle svolte da altre società**", indicare le attività oggetto di duplicazione e le altre società partecipate in esse coinvolte;

Non vi sono attività analoghe svolte da altre partecipate.

Al fine di semplificare la lettura degli indici di bilancio analizzati si fornisce la seguente legenda:

Attivo immobilizzato	AI
Attivo Circolante lordo	AC
Totale capitale investito	K
Liquidità differite	ld
Liquidità immediata	li
Patrimonio netto	PN
Capitale sociale	CS
Passività consolidate	pc
Passività correnti	pb
Reddito netto	Rn
Reddito operativo	Ro

Allegato D

RELAZIONE SULLO STATO DI ATTUAZIONE DELLE MISURE PREVISTE NEL PIANO DI RAZIONALIZZAZIONE PERIODICA DELLA CAMERA DI COMMERCIO DI TERNI AL 31.12.2018**PREMESSA**

In base all'articolo 20 del D. Lgs. 19 agosto 2016 n. 175, - Testo Unico in materia di società a partecipazione pubblica (TUSP) - ciascuna amministrazione pubblica, ha l'obbligo di effettuare annualmente, entro il 31 dicembre, con proprio provvedimento, un'analisi dell'assetto complessivo delle società in cui detengono partecipazioni, dirette o indirette, predisponendo, ove ricorrano i presupposti di cui al comma 2, un piano di riassetto per la loro razionalizzazione, fusione o soppressione, anche mediante messa in liquidazione o cessione. I provvedimenti devono quindi essere trasmessi al M.E.F. tramite la piattaforma "Partecipazioni" del Portale Tesoro ed alla Corte dei Conti. Successivamente entro il 31 dicembre dell'anno successivo le pubbliche amministrazioni approvano una relazione sull'attuazione del piano, evidenziandone i risultati conseguiti, e la trasmettono al M.E.F. tramite la piattaforma "Partecipazioni" del Portale Tesoro ed alla Corte dei Conti.

Nella predisposizione della relazione si è tenuto conto delle linee guida pubblicate in data 21/11/2019 sulla piattaforma "Partecipazioni" del Portale Tesoro. Sullo stesso Portale con avviso del 26/11/2020 sono state confermate anche per la corrente rilevazione le linee guida sopra richiamate.

La Giunta Camerale con provvedimento n. 83 del 17/12/2019 avente per oggetto "Razionalizzazione periodica partecipazioni pubbliche ex art. 20 D. Lgs. 175/2016" ha deliberato l'assetto delle partecipate (alla data del 31/12/2018) con gli interventi di razionalizzazione previsti, come di seguito sinteticamente riportato:

Società direttamente partecipate

Società direttamente partecipate	Indirizzo di razionalizzazione
Tecnoservicecamere s.c.p.a.	Mantenimento senza interventi
Inter.Cam. s.c.a r.l.	Mantenimento senza interventi
Infocamere s.c.p.a.	Mantenimento con interventi di razionalizzazione: fusione per incorporazione con Digicamere s.c.a r.l.
Patto 2000 s.c.r.l. in liquidazione	In attesa della conclusione della liquidazione
Retecamere s.c.a r.l. in liquidazione	In attesa della conclusione della liquidazione

Società indirettamente partecipate (tramite partecipate soggette a controllo)

Società indirettamente partecipate	Indirizzo di razionalizzazione
Job Camere s.r.l. in liquidazione	In attesa della conclusione della liquidazione
IC Outsourcing s.c.a r.l.	Mantenimento senza interventi
Digicamere s.c.a r.l.	Soggetta a interventi di razionalizzazione: fusione per incorporazione con Infocamere scpa
Iconto s.r.l.	Mantenimento senza interventi
Ecocerved s.c.a r.l.	Mantenimento senza interventi
Retecamere s.c.a r.l. in liquidazione	In attesa della conclusione della liquidazione

Riguardo alla società Distretto Integrato Turistico della provincia di Terni DITT s.c.a.r.l., partecipazione per la quale è stata confermata la decisione di dismissione si segnala che nel corso del 2019 la società ha completato la liquidazione della partecipazione.

Valore della partecipazione: euro 5.758,95. Ammontare incassato: anno 2018 euro 2.878,97, anno 2019 euro 2.879,98.

Di seguito vengono riportate le schede informative redatte in conformità a quanto previsto nelle linee guida relativamente alle sole società a partecipazione diretta per le quali siano stati previsti interventi di razionalizzazione.

SCHEDE SULLO STATO DI ATTUAZIONE DELLE MISURE PREVISTE NEL PIANO DI RAZIONALIZZAZIONE PERIODICA AL 31.12.2018

1 Infocamere s.c.p.a

DATI ANAGRAFICI DELLA PARTECIPATA

Codice Fiscale	02313821007
Denominazione	Infocamere s.c.p.a

NOME DEL CAMPO	Indicazioni per la compilazione
Stato di attuazione degli interventi di razionalizzazione	Interventi di razionalizzazione della società completati
Interventi di razionalizzazione previsti	fusione per incorporazione con la propria società partecipata Digicamere s.c.a r.l.
Motivazioni del mancato avvio degli interventi di razionalizzazione previsti	



NOME DEL CAMPO	Indicazioni per la compilazione
Interventi di razionalizzazione realizzati	Con delibera del 25/07/2019 l'assemblea dei soci Infocamere s.c.p.a., in seduta straordinaria, ha approvato la proposta di fusione per incorporazione, nella società Infocamere, della società partecipata Digicamere s.c.a r.l. prendendo atto che l'intera operazione di fusione sia subordinata all'acquisizione da parte dell'Incorporante dell'intero capitale della società incorporanda per effetto del recesso da parte di tutti gli altri soci. Alla data del 06/12/2019 il capitale sociale di Digicamere risultava essere interamente posseduto da Infocamere, condizione per cui in data 12/12/2019 si è proceduto alla stipula dell'atto di fusione. Tale fusione non ha comportato alcun rapporto di cambio azionario né conguagli in denaro.
Ulteriori informazioni	

4 Patto 2000 s.c.a r.l. in liquidazione

DATI ANAGRAFICI DELLA PARTECIPATA

Codice Fiscale	02322700549
Denominazione	Patto 2000 s.c.a r.l.

NOME DEL CAMPO	Indicazioni per la compilazione
Stato di attuazione della procedura	Procedura di liquidazione in corso
Motivazioni della mancato avvio della procedura di liquidazione	
Data di deliberazione della liquidazione	30/4/2019
Stato di avanzamento della procedura	Le iniziative di agevolazione attualmente in corso sono ancora numerose e così suddivise: n. 25 in iniziative infrastrutturali DM 2013.2015, n. 16 iniziative infrastrutturali anni precedenti, n. 22 iniziative imprenditoriali in attesa del completamento delle procedure semplificate di cui al decreti MISE 5/9/2019. Alcuni soggetti attuatori delle iniziative, in ritardo nella presentazione della documentazione relativa alla rendicontazione, sono stati sollecitati per addivenire ad una tempestiva chiusura della liquidazione.
Data di deliberazione della revoca	
Motivazioni della conclusione della procedura con esito negativo	



NOME DEL CAMPO	Indicazioni per la compilazione
Ulteriori informazioni	

5 Retecamere s.c.a r.l. in liquidazione

DATI ANAGRAFICI DELLA PARTECIPATA

Codice Fiscale	08618091006
Denominazione	Retecamere s.c.a r.l.

NOME DEL CAMPO	Indicazioni per la compilazione
Stato di attuazione della procedura	Procedura di liquidazione in corso
Motivazioni della mancato avvio della procedura di liquidazione	
Data di deliberazione della liquidazione	4/9/2013
Stato di avanzamento della procedura	<p>La partecipata non ha concluso la fase di liquidazione in quanto sono ancora in corso alcune cause civili dall'esito delle quali può derivare l'ordinata chiusura della liquidazione o la sua trasformazione in procedura concorsuale.</p> <p>La causa civile inerente la determinazione di contributi consortili aggiuntivi ha avuto un primo pronunciamento del Tribunale di Roma, che con sentenza del 19 ottobre 2017, ha accolto la domanda e annullato le delibere assembleari del 21 luglio 2014 e del 2 luglio 2015 che deliberavano l'ammontare dei contributi consortili aggiuntivi che i soci avrebbero dovuto erogare. La società avverso la sentenza del Tribunale ha presentato appello tutt'ora in corso di definizione. Se l'iter giudiziario si dovesse concludere negativamente per la società, i crediti vantati verso soci e iscritti in bilancio diverrebbero inesigibili e svanirebbe così la possibilità di chiudere in bonis la fase liquidatoria dando spazio all'apertura della procedura concorsuale.</p> <p>La causa civile inerente il credito nei confronti di Buonitalia spa ha avuto un primo pronunciamento del Tribunale di Roma, che con sentenza n.8093 del 20 aprile 2018 ha integralmente rigettato le azioni nei confronti di tutti i convenuti. Contro tale sentenza è stato proposto appello ancora in fase di definizione.</p>
Data di deliberazione della revoca	
Motivazioni della conclusione della procedura con esito negativo	
Ulteriori informazioni	



IL SEGRETARIO GENERALE f.f.
Dr. Mario Pera

IL PRESIDENTE
Ing. Giorgio Mencaroni

Documento informatico sottoscritto con firma digitale ai sensi dell'art. 24 del d.lgs. 7 marzo 2005, n. 82 "Codice dell'amministrazione digitale" e s.m.i.